

SUITO

INTERACTIVE TRAINER

ELITE

CHANGE YOUR RIDE



- CZ INSTRUKCE
- DA INSTRUKTIONS
- DE ANLEITUNG
- EN INSTRUCTIONS
- ES INSTRUCCIONES
- FR MODE D'EMPLOI
- IT ISTRUZIONI
- JP 説明書
- KR 지침
- NL INSTRUCTIES
- PL INSTRUKCJE
- PT INSTRUÇÕES
- SK INŠTRUKCIE



A

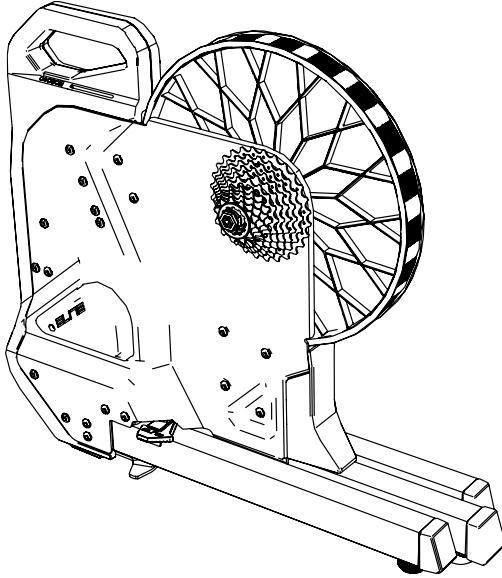

B



x2

C



D



E



F



G



H



I

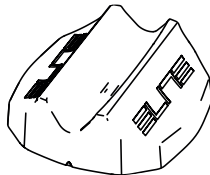

L



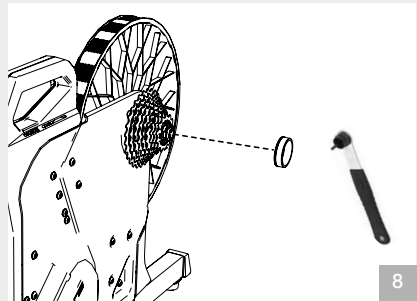
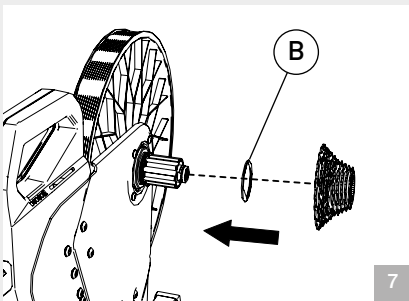
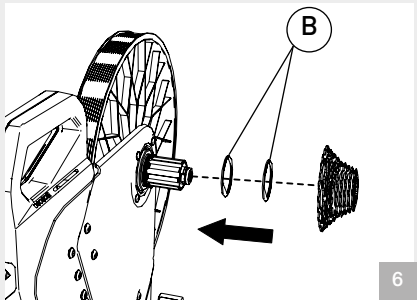
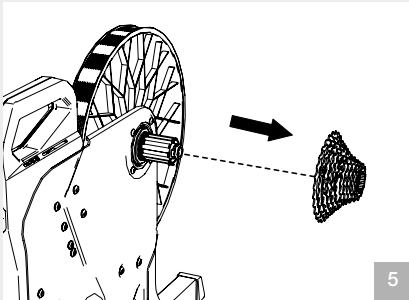
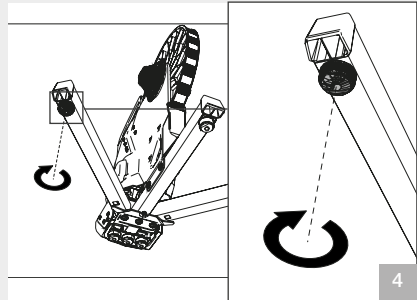
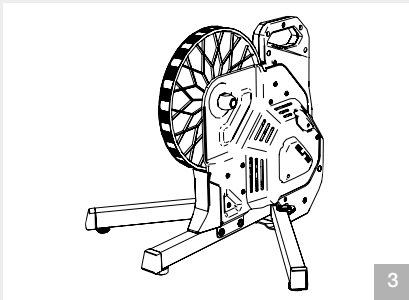
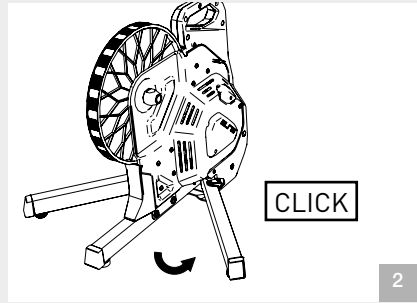
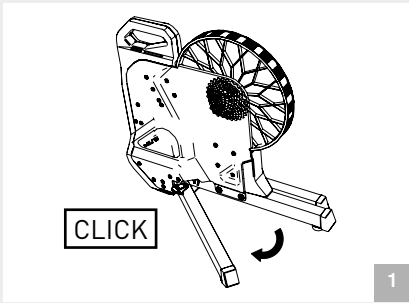

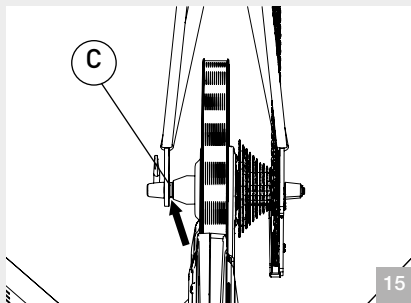
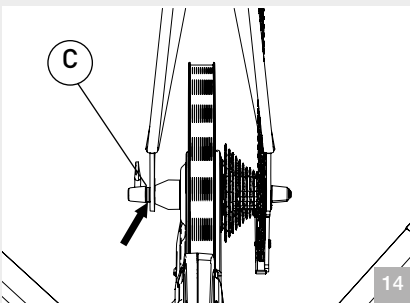
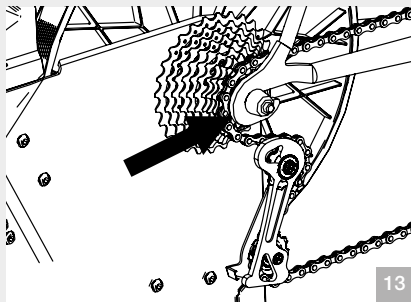
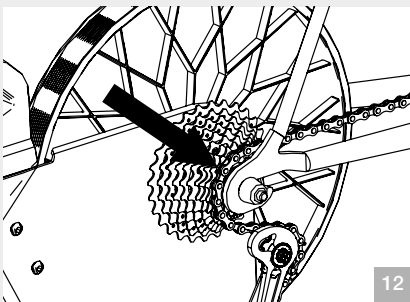
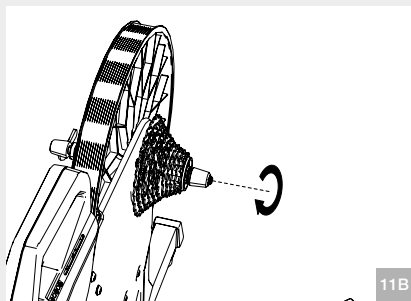
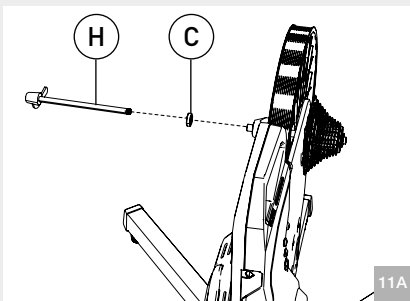
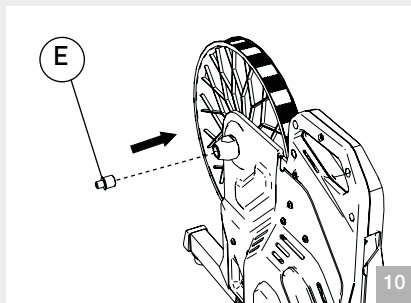
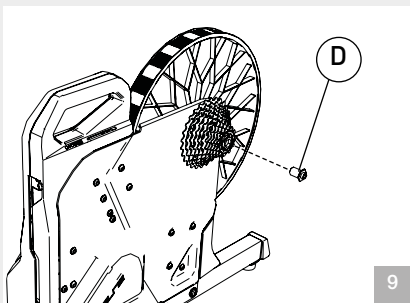

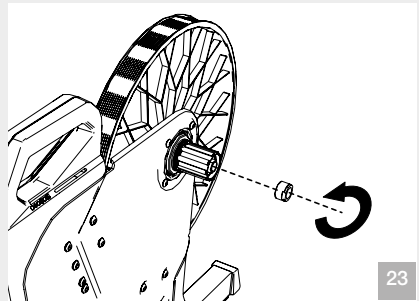
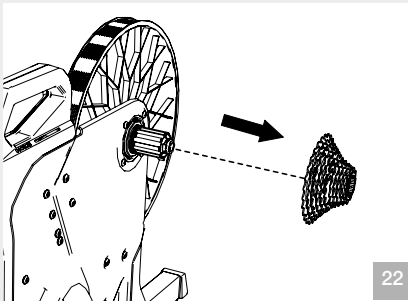
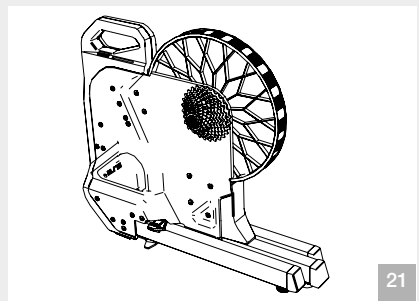
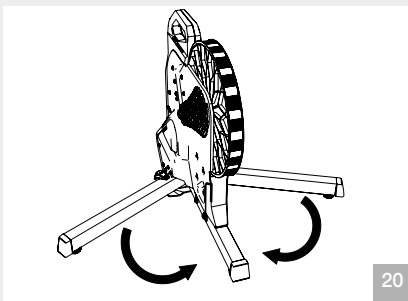
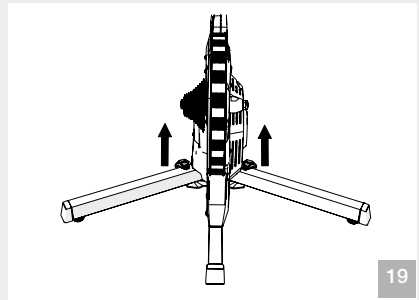
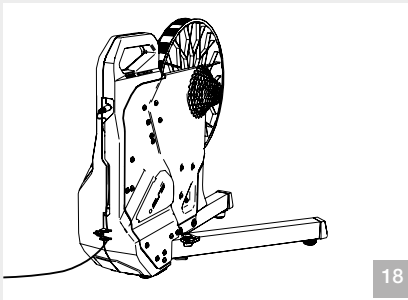
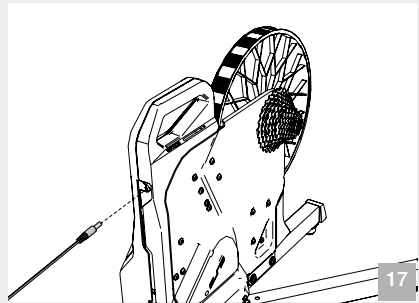
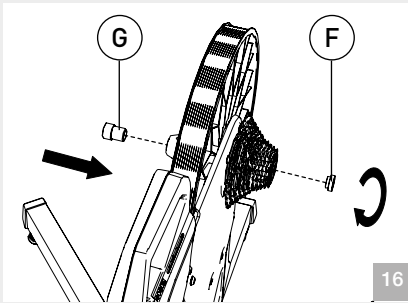

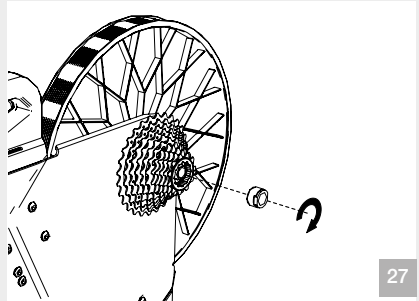
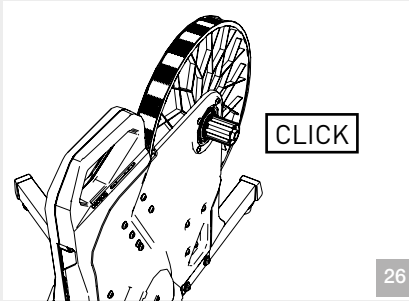
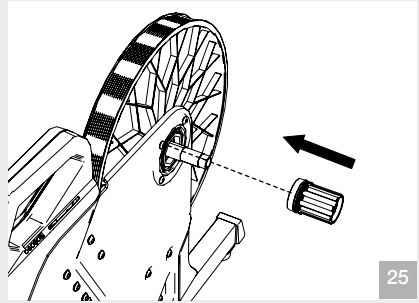
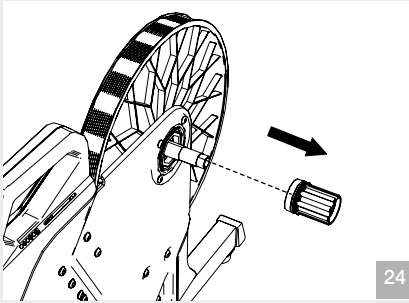

CZ - ČESKY

01_ZÁKLADNÍ BEZPEČNOSTNÍ UPOZORNĚNÍ	10	18_NAPÁJENÍ	14
02_PŘEDSTAVENÍ	10	19_DEMONTÁŽ BICYKLU Z TRENAŽÉRU	14
03_KOMPATIBILITA KAZETOVÉHO TĚLESA	10	20_POKYNY K MONTÁŽI OŘECHU KOMPATIBILNÍHO S KAZETAMI	
04_ROZSAH VÝKONU	11	CAMPAGNOLO 9/10/11/12 SPEED, OŘECHU KOMPATIBILNÍHO S	
05_STOUPÁNÍ	11	XD/XDR SRAM 12 SPEED A OŘECHU KOMPATIBILNÍHO S MICRO	
06_PROTOKOLY DATOVÝCH PŘENOSŮ	11	SPLINE SHIMANO 12 SPEED	15
07_LED DIODY	11	21_ÚDRŽBA	15
08_PŘESNOST HODNOTY VÝKONU	12	22_UPOZORNĚNÍ	15
09_POWER METER LINK (PML)	12	23_ŘEŠENÍ PROBLÉMŮ	15
10_SENZOR KADENCE	13	24_ZABALENÍ	16
11_MONITORING SRDEČNÍHO TĚPU	13	25_COPYRIGHT	16
12_POUŽITÍ SUITO SE SOFTWARE / APLIKACÍ / ZAŘÍZENÍM	13	26_ÚPRAVY VÝROBKŮ	16
13_NÁZEV A SEZNAM SOUČÁSTÍ	13	27_ODMÍTNUTÍ ODPOVĚDNOSTI	16
14_MONTÁŽ VÁLCE SUITO	13	28_INFORMACE O LIKVIDACI VÝROBKU	16
15_INSTALACE PASTORKOVÉ KAZETY NA VÁLEC SUITO	13	ROHLÁŠENÍ O SHODĚ	121
16_NASAZENÍ KOLA NA SUITO	14	ZÁRUKA	122
17_INSTALACE KOLA S NÁBOJI O Ø 12			
D = 142 MM NA VÁLEC SUITO	14		

DA - DANSK

01_GENERELLE SIKKERHEDSANVISNINGER	17	18_STRØMFORSYNING	22
02_INDLEDNING	17	19_AFMONTERING AF CYKLEN	22
03_KOMPATIBILITET KASSETTEHYLSTER	18	20_INSTALLATIONSANVISNINGER FRIHJULSELEMENT	
04_EFFEKTOMRÅDE	18	KOMPATIBELT MED CAMPAGNOLO GEARTANDHJULSKASSER	
05_HÆLDNING	18	MED 9/10/11/12 UDVEKSLINGSFORHOLD, FRIHJULSELEMENT	
06_TRANSMISSIONSPROTOKOLLER	18	KOMPATIBELT MED XD/XDR SRAM MED 12	
07_LED STATUS	19	UDVEKSLINGSFORHOLD, FRIHJULSELEMENT KOMPATIBELT MED	
08_EFFEKTVÆRDIENS NØJAGTIGHED	19	MICRO SPLINE SHIMANO MED 12 UDVEKSLINGSFORHOLD	22
09_POWER METER LINK (PML)	19	21_VEDLIGEHODELSE	23
10_KADENCESENSOR	20	22_ADVARSLER	23
11_PULSMÅLER	20	23_TROUBLESHOOTING	23
12_BRUG AF SUITO MED SOFTWARE / APP / PERIFÆR ENHED	20	24_EMBALLAGE	24
13_NAVN OG LISTE OVER DELENE	21	25_COPYRIGHT	24
14_MONTERING SUITO	21	26_PRODUKTMODIFIKATIONER	24
15_INSTALLERING AF KASSETTETANDHJUL PÅ SUITO	21	27_ANSVARSRASKRIVELSE	24
16_MONTAGE AF CYKLEN PÅ SUITO	21	28_INFORMATION OM BORTSKAFFELSE AF PRODUKTET	24
17_INSTALLATION PÅ SUITO AF CYKEL MED NAV		OVERENSSTEMMELSESERKLÆRING	121
FRA Ø12 L=142 MM	22	GARANTI DANSK	122

DE - DEUTSCH

01_ALLGEMEINE SICHERHEITSHINWEISE	25	18_VERSORGUNG	31
02_EINLEITUNG	25	19_ABNEHMEN DAS FAHRRADS	31
03_KOMPATIBILITÄT DES FREILAUFKÖRPERS	26	20_INSTALLATIONSANWEISUNGEN FÜR MIT RITZELKASSETTEN	
04_KRAFTLEISTUNGSBEREICH	26	CAMPAGNOLO 9/10/11/12 GÄNGE KOMPATIBLEN	
05_STEIGUNG	26	FREILAUFKÖRPER, MIT XD/XDR SRAM 12 GÄNGE KOMPATIBLEN	
06_ÜBERTRAGUNGSPROTOKOLLE	26	FREILAUFKÖRPER, MIT MICRO SPLINE SHIMANO 12 GÄNGE	
07_ZUSTANDSLEDS	27	KOMPATIBLEN FREILAUFKÖRPER	31
08_GENAUIGKEIT DES LEISTUNGSWERTS	27	21_WARTUNG	32
09_POWER METER LINK (PML)	28	22_ACHTUNG	32
10_TRITTFREQUENZSENSOR	29	23_FEHLERSUCHE	32
11_HERZFREQUENZMESSER	29	24_VERPACKUNG	33
12_VERWENDUNG DER SUITO MIT SOFTWARE / APP / DEVICE	29	25_COPYRIGHT	33
13_BEZEICHNUNG UND LISTE DER KOMPONENTEN	29	26_ÄNDERUNGEN AN DEN PRODUKTEN	33
14_MONTAGE SUITO	30	27_HAFTUNGSZAUSCHLUSS	33
15_INSTALLATION DER RITZELKASSETTE AUF DEM SUITO	30	28_HINWEISE ZUR ENTSORGUNG DES PRODUKTS	33
16_MONTAGE DES FAHRRADS	30	KONFORMITÄTSEKRLÄRUNG	120
17_INSTALLATION VON SUITO BEI FAHRRÄDERN		GARANTIE	122
MIT WAGEN MIT Ø12 L=142 MM	30		

EN - ENGLISH

01_GENERAL SAFETY WARNINGS	34	19_REMOVING THE BICYCLE	39
02_INTRODUCTION	34	20_INSTALLATION INSTRUCTIONS FOR FREE-HUB BODY	
03_FREEHUB COMPATIBILITY	34	COMPATIBLE WITH CAMPAGNOLO 9/10/11/12 SPEED SPROCKET	
04_POWER RANGE	35	CASSETTE, FREE-HUB BODY COMPATIBLE WITH XD/XDR SRAM	
05_SLOPE	35	12 SPEED, FREE-HUB BODY COMPATIBLE WITH MICRO SPLINE	
06_DATA TRANSMISSION PROTOCOLS	35	SHIMANO 12 SPEED	39
07_LED LIGHTS	36	21_MAINTENANCE	39
08_POWER VALUE ACCURACY	36	22_WARNINGS	39
09_POWER METER LINK (PML)	36	23_TROUBLESHOOTING	40
10_CADENCE SENSOR	37	24_PACKAGING	40
11_HEART RATE MONITOR	37	25_COPYRIGHT	40
12_USING THE SUITO WITH THE SOFTWARE / APP / DEVICE	37	26_PRODUCT MODIFICATIONS	40
13_NAME AND LIST OF COMPONENTS	37	27_DISCLAIMER	40
14_ASSEMBLING THE SUITO	38	28_INFORMATION ON PRODUCT DISPOSAL	40
15_INSTALL THE SPROCKET CASSETTE ON THE SUITO	38	DECLARATION OF CONFORMITY	120
16_INSTALLING THE BICYCLE ON SUITO	38	WARRANTY	123
17_INSTALLING THE SUITO ON BICYCLES WITH Ø12 L=142 MM CHAINSTAYS	38		

ES - ESPAÑOL

01_ADVERTENCIAS GENERALES DE SEGURIDAD	42	19_RETIRAR LA BICICLETA	47
02_INTRODUCCIÓN	42	20_INSTRUCCIONES DE INSTALACIÓN DEL NÚCLEO DE RUEDA	
03_COMPATIBILIDAD RUEDA LIBRE	43	LIBRE COMPATIBLE CON CASSETTES DE PIÑONES CAMPAGNOLO	
04_INTERVALO DE POTENCIA	43	DE 9/10/11/12 VELOCIDADES, NÚCLEO DE RUEDA LIBRE	
05_PENDIENTE	43	COMPATIBLE XD/XDR SRAM DE 12 VELOCIDADES, NÚCLEO DE	
06_PROTOCOLOS DE TRANSMISIÓN	43	RUEDA LIBRE COMPATIBLE MICRO SPLINE SHIMANO DE 12	
07_LEDS DE ESTADO	44	VELOCIDADES	47
08_PRECISIÓN DEL VALOR DE POTENCIA	44	21_MANTENIMIENTO	48
09_POWER METER LINK (PML)	45	22_ADVERTENCIAS-	48
10_SENSOR DE CADENCIA	45	23_RESOLUCIÓN DE PROBLEMAS	48
11_FRECUENCIA CARDIACA	45	24_EMBALAJE	49
12_USO DE SUITO CON LA SOFTWARES/ APP / DISPOSITIVO	46	25_COPYRIGHT	49
13_NOMBRE Y RELACION DE COMPONENTES	46	26_MODIFICACIONES EN LOS PRODUCTOS	49
14_ENSAMBLAJE DE SUITO	46	27_EXENCIÓN DE RESPONSABILIDAD	49
15_INSTALLAR EL CASSETTE DE PIÑONES	46	28_INFORMACIONES ACERCA DE LA ELIMINACIÓN	
16_MONTAJE DE LA BICICLETA	46	DEL PRODUCTO	49
17_INSTALLACIÓN EN SUITO DE BICICLETA CON TIRANTES		DECLARACIÓN DE CONFORMIDAD	120
TRASEROS DE Ø12 L=142 MM	47	GARANTÍA	123
18_ALIMENTACIÓN	47		

FR - FRANÇAIS

01_AVERTISSEMENTS GENERAUX EN MATIERE DE SECURITÉ	51	18_ALIMENTATION	56
02_INTRODUCTION	51	19_DÉCROCHAGE DE LA BICYCLETTE	56
03_COMPATIBILITÉ CORPS DE ROUE LIBRE	52	20_INSTRUCTIONS D'INSTALLATION DU CORPS DE ROUE LIBRE	
04_INTERVALLE DE PUISSANCE	52	COMPATIBLE AVEC LES BOÎTES À PIGNONS CAMPAGNOLO	
05_PENTE	52	9/10/11/12 VITESSES, CORPS DE ROUE LIBRE COMPATIBLE XD/	
06_PROTOCOLES DE TRANSMISSION	52	XDR SRAM 12 VITESSES, CORPS DE ROUE LIBRE COMPATIBLE	
07_LED D'ÉTAT	53	MICRO SPLINE SHIMANO 12 VITESSES.	57
08_PRÉCISION DE LA VALEUR DE PUISSANCE	53	21_ENTRETIEN	57
09_POWER METER LINK (PML) / LIAISON WATTMÈTRE	54	22_AVERTISSEMENT	57
10_CAPTEUR DE CADENCE	54	23_AIDE AU DÉPANNAGE	58
11_CARDIO-FREQUENCEMETRE	55	24_EMBALLAGE	58
12_UTILISATION DE SUIITO AVEC LOGICIEL /		25_COPYRIGHT	58
APPLI / PERIPHERIQUE	55	26_MODIFICATIONS APPORTÉES AUX PRODUITS	58
13_NOM ET LISTE DES PIECES	55	27_CLAUSE DE NON-GARANTIE	58
14_ASSEMBLAGE DE SUIITO	55	28_INFORMATIONS SUR LA DESTRUCTION DU PRODUIT	58
15_INSTALLER LA CASSETTE SUR LE SUIITO	55	DÉCLARATION DE CONFORMITÉ	120
16_ASSEMBLAGE DE LA BICYCLETTE	56	GARANTIE	124
17_INSTALLATION SUR LE SUIITO DE VELOS DOTES			
DE CHARIOTS DE Ø12 ET L = 142 MM	56		

IT - ITALIANO

AVVERTENZE GENERALI DI SICUREZZA	60	18_ALIMENTAZIONE	65
02_INTRODUZIONE	60	19_RIMOZIONE DELLA BICICLETTA	65
03_COMPATIBILITA' CORPETTO RUOTA LIBERA	61	20_ISTRUZIONI INSTALLAZIONE CORPETTO RUOTA LIBERA	
04_INTERVALLO DI POTENZA	61	COMPATIBILE CON CASSETTE PIGNONI CAMPAGNOLO	
05_PENDENZA	61	9/10/11/12 VELOCITÀ, CORPETTO RUOTA LIBERA COMPATIBILE	
06_PROTOCOLLI DI TRASMISSIONE	61	XD/XDR SRAM 12 VELOCITÀ, CORPETTO RUOTA LIBERA	
07_LED DI STATO	62	COMPATIBILE MICRO SPLINE SHIMANO 12 VELOCITÀ	66
08_ACCURATEZZA DEL VALORE DI POTENZA	62	21_MANUTENZIONE	66
09_POWER METER LINK (PML)	63	22_AVVERTENZE	66
10_SENSORE DI CADENZA	63	23_TROUBLESHOOTING	67
11_CARDIOFREQUENZIMETRO	64	24_IMBALLO	67
12_UTILIZZO DELLO SUIITO CON SOFTWARE /		25_COPYRIGHT	67
APP / PERIFERICA	64	26_MODIFICHE AI PRODOTTI	67
13_NOME E LISTA DEI COMPONENTI	64	27_DISCLAIMER	67
14_ASSEMBLAGGIO SUIITO	64	28_INFORMAZIONI SULLO SMALTIMENTO DEL PRODOTTO	68
15_CAMBIO CASSETTA PIGNONI SUL SUIITO	64	DICHIARAZIONE DI CONFORMITÀ	120
16_ASSEMBLAGGIO DELLA BICI	65	GARANZIA	124
17_INSTALLAZIONE SUL SUIITO DI BICICLETTA			
CON CARRI DA Ø12 L=142 MM	65		

JP - 日本語

01_安全上の一般警告	69	のSUITOの取り付け	74
02_はじめに	69	18_充電	74
03_フリーボディの互換性について	70	19_自転車の取り外し	74
04_出力範囲	70	20_9/10/11/12速 カンパニョーロ カセットスプロケット	
05_傾斜	70	対応フリーボディ、12速 SRAM XD/XDR 対応フリーボデ	
06_データ転送プロトコル	70	ィ、12速 シマノ MICRO SPLINE 対応フリーボディの取り	
07_LED ライト	71	付け方	75
08_負荷の精度	71	21_メンテナンス	75
09_パワー・メーター・リンク(PML)	72	22_注意	75
10_ケイデンスセンサー	72	23_トラブルシューティング	76
11_心拍数モニター	73	24_梱包	76
12_ソフトウェア/アプリ/デバイスで SUITO を使用する	73	25_著作権	76
73		26_製品に対する修正に関して	76
13_部品の名称とリスト	73	27_免責事項	77
14_SUITOの組み立て	73	28_製品の廃棄に関する情報	77
15_SUITOへのカセットスプロケットの取り付け	73	適合宣言書	121
16_自転車の取り付け	74	品質保証	124
17_直径12mm、長さ142mmのチェーンステアの自転車へ			

KR - 한국어

01_일반 안전 경고	78	18_연결	83
02_소개	78	19_자전거 제거	83
03_프리허브 호환성	79	20_CAMPAGNOLO 9/10/11/12단 카세트 스프라켓 호환	
04_출력 범위	79	프리휠 바디, XD/XDR SRAM 12단 호환 프리휠 바디, MI-	
05_경사	79	CRO SPLINE SHIMANO 12단 호환 프리휠 바디의 설치 방	
06_데이터 전송 프로토콜	79	법	83
07_LED 표시등	80	21_유지보수	83
08_전력값의 정확성	80	22_경고	84
09_파워 미터 링크 - POWER METER LINK (PML)	80	23_문제 해결	84
10_카덴스 센서	81	24_포장	84
11_심박동수 모니터링	81	25_저작권	85
12_소프트웨어/앱/기기와 함께 SUITO 사용	81	26_제품의 변경	85
13_부품명 및 목록	82	27_면책 조항	85
14_SUITO 조립	82	28_제품 폐기에 관한 정보	85
15_SUITO에 카세트 스프라켓 설치	82	적합성 선언	121
16_SUITO에 자전거 설치	82	보증	125
17_SUITO에 캐리지가Ø12 L=142 MM인 자전거 설치	82		

NL - DUTCH

01_ALGEMENE VEILIGHEIDSMEEDEDELINGEN	86	18_VOEDING	91
02_INLEIDING	86	19_VERWIJDERING VAN DE FIETS	91
03_COMPATIBILITEIT BEHUIZING NIET-AANGEDREVEN WIEL	87	20_INSTALLATIEAANWIJZINGEN CASSETTEBODY MET VRIJWIEL-	
04_KRACHTMETING	87	MECHANISME COMPATIBEL MET CASSETTE MET 9/10/11/12 VER-	
05_HELLING	87	SNELLINGEN VAN CAMPAGNOLO, CASSETTEBODY MET VRIJWIEL-	
06_TRANSMISSIEPROTOCOLLEN	87	MECHANISME COMPATIBEL MET XD/XDR MET 12 VERSNELLINGEN	
07_STATUSLEDS	88	SRAM, CASSETTEBODY MET VRIJWIELMECHANISME COMPATIBEL	
08_PRECISIE VAN DE KRACHTWAARDE	88	MET MICRO SPLINE MET 12 VERSNELLINGEN SHIMANO 12	92
09_POWER METER LINK (PML)	89	21_ONDERHOUD	92
10_VAN DE RITMESENSOR	89	22_WAARSCHUWINGEN	92
11_HARTSLAGMETER	90	23_TROUBLESHOOTING	93
12_GEBRUIK VAN DE SUITO MET SOFTWAREPROGRAMMA /		24_VERPAKKING	93
APP / RANDAPPARAAT	90	25_COPYRIGHT	93
13_NAAM EN LIJST VAN DE COMPONENTEN	90	26_WIJZIGINGEN AAN PRODUCTEN	93
14_MONTAGE SUITO	90	27_DISCLAIMER	94
15_INSTALLEREN KETTINGWIELKAST OP DE SUITO	90	28_INFORMATIE OVER DE VERWIJDERING VAN HET PRODUCT	94
16_DE FIETS ASSEMBLEREN	91	VERKLARING VAN OVEREENSTEMMING	120
17_INSTALLATIE OP DE SUITO VAN FIETS MET WAGENS		GARANTIE	125
VAN Ø12 L=142 MM	91		

PL - POLSKI

01_WAŻNE INFORMACJE DOTYCZĄCE BEZPIECZEŃSTWA	95	18_ZASILANIE	100
02_WPROWADZENIE	95	19_ZDEJMOWANIE ROWERU	100
03_KOMPATYBILNOŚĆ BĘBENKA DO PIASTY	95	20_INSTRUKCJA INSTALACJI KORPUSU PIASTY WOLNEGO KOŁA	
04_ZAKRES MOCY	96	KOMPATYBILNEGO Z KASSETAMI KÓŁ ZĘBATYCH CAMPAGNOLO	
05_NACHYLENIE	96	9/10/11/12 PRĘDKOŚCI, KORPUSU PIASTY WOLNEGO KOŁA KOM-	
06_PROTOKOŁY TRANSMISJI DANYCH	96	PATYBILNEGO Z XD/XDR SRAM 12 PRĘDKOŚCI, KORPUSU PIASTY	
07_DIODY LED	97	WOLNEGO KOŁA KOMPATYBILNEGO Z MICRO SPLINE SHIMANO 12	
08_DOKŁADNOŚĆ WARTOŚCI MOCY	97	PRĘDKOŚCI	100
09_POWER METER LINK (PML)	97	21_KONSERWACJA	101
10_CZUJNIK KADENCJI	98	22_OSTRZEŻENIE	101
11_PULSOMETR	98	23_ROZWIĄZYWANIE PROBLEMÓW	101
12_UŻYWANIE TRENAŻERA Z OPROGRAMOWANIEM/		24_OPAKOWANIE	102
APLIKACJAMI/URZĄDZENIAMI	98	25_PRAWA AUTORSKIE	102
13_NAZWY I WYKAZ CZĘŚCI	99	26_ZMIANY W PRODUKTACH	102
14_MONTAŻ SUITO	99	27_WYŁĄCZENIE ODPOWIEDZIALNOŚCI	102
15_MONTAŻ KASETY NA TRENAŻERZE SUITO	99	28_INFORMACJE DOTYCZĄCE UTYLIZACJI	102
16_MONTAŻ ROWERU NA TRENAŻERZE	99	DEKLARACJA ZGODNO CI	121
17_MONTAŻ TRENAŻERA SUITO Z ROWERAMI O		GWARANCJA POLSKI	125
WIDELKACH DOLNYCH O ŚREDNICY Ø 12 L = 142 MM	100		

PT - PORTUGUÊS

01_ADVERTÊNCIAS GERAIS DE SEGURANÇA	103	18_ALIMENTAÇÃO	108
02_INTRODUÇÃO	103	19_REMOÇÃO DA BICICLETA	108
03_COMPATIBILIDADE CORPO DA RODA LIVRE	104	20_INSTRUÇÕES INSTALAÇÃO CATRACA RODA LIVRE COMPATÍVEL	
04_INTERVALO DE POTÊNCIA	104	COM CASSETE DE PINHÕES CAMPAGNOLO 9/10/11/12	
05_INCLINAÇÃO	104	VELOCIDADES, CATRACA RODA LIVRE COMPATÍVEL XD/XDR SRAM	
06_PROTOCOLOS DE TRANSMISSÃO	104	12 VELOCIDADES, CATRACA RODA LIVRE MICRO SPLINE SHIMANO	
07_LED DE ESTADO	105	12 VELOCIDADES	109
08_PRECISÃO DO VALOR DE POTÊNCIA	105	21_MANUTENÇÃO	109
09_POWER METER LINK (PML)	106	22_ADVERTÊNCIAS	109
10_SENSOR DE CADÊNCIA	106	23_TROUBLESHOOTING	110
11_CARDIOFREQUENCIÍMETRO	107	24_EMBALAGEM	110
12_UTILIZAÇÃO DO SUITO COM SOFTWARE /APP/DISPOSITIVO107		25_COPYRIGHT	110
13_NOME E LISTA DOS COMPONENTES	107	26_ALTERAÇÕES AOS PRODUTOS	110
14_MONTAGEM SUITO	107	27_DISCLAIMER	110
15_INSTALAR CASSETE PINHÕES NO SUITO	107	28_INFORMAÇÕES SOBRE A ELIMINAÇÃO DO PRODUTO	110
16_MONTAGEM DA BICICLETA NO SUITO	108	DECLARAÇÃO DE CONFORMIDADE	121
17_INSTALAÇÃO NO SUITO DE BICICLETA COM GARFOSDE Ø12 L = 142 MM	108	GARANTIA	126

SK - SLOVENSKY

01_VŠEOBECNÉ BEZPEČNOSTNÉ UPOZORNENIA	112	18_ELEKTRICKÉ NAPÁJANIE	116
02_ÚVOD	112	19_ODNÍMANIE BICYKLA	117
03_KOMPATIBILITA ORECHU	112	20_POKYNY K MONTÁŽI TELESY VOĽNOBEHU KOMPATIBILNÉHO S KAZETAMI CAMPAGNOLO 9/10/11/12 SPEED, TELESY VOĽNOBEHU	
04_ROZSAH VÝKONU	113	KOMPATIBILNÉHO S XD/XDR SRAM 12 SPEED, TELESY VOĽNOBEHU	
05_SKLON	113	KOMPATIBILNÉHO S MICRO SPLINE SHIMANO 12 SPEED	117
06_PROTOKOLY PRENOSU ÚDAJOV	113	21_ÚDRŽBA	117
07_KONTROLKY	114	22_UPOZORNENIA	117
08_PRESNOSŤ HODNOTY VÝKONU	114	23_RIEŠENIE PROBLÉMOV	118
09_POWER METER LINK (PML)	114	24_BALENIE	118
10_SNÍMAČ KADENCIE	115	25_AUTORSKÉ PRÁVA	118
11_SNÍMAČ SRDCOVÉHO PULZU	115	26_ÚPRAVY VÝROBKOV	118
12_POUŽIVANIE SUITO SO SOFTVÉROM / APLIKÁCIAMI / ZARIADENAMI	115	27_PREHLÁSENIE	118
13_NÁZVY A ZOZNAM KOMPONENTOV	115	28_INFORMÁCIE O LIKVIDÁCII PRODUKTU	118
14_MONTÁŽ ZARIADENIA SUITO	115	VYHLÁSENIE O ZHODE	121
15_INŠTALÁCIA KAZETY S PASTORKAMI NA SUITO	116	ZÁRUKA	126
16_INŠTALÁCIA BICYKLA	116		
17_INŠTALÁCIA ZARIADENIA SUITO NA BICYKEL SO STAVBOU S PRIEMEROM Ø12 D = 142 MM	116		

Gratulujeme k zakoupení trenážeru Suito.

01_ZÁKLADNÍ BEZPEČNOSTNÍ UPOZORNĚNÍ

Před použitím trenážeru si z bezpečnostních důvodů důkladně přečtěte veškeré pokyny.

1. Zařízení není určeno pro použití osobami (včetně dětí) se sníženými fyzickými, smyslovými nebo mentálními schopnostmi, nebo s nedostatkem zkušeností a znalostí, s výjimkou případu, kdy jsou pod dohledem nebo byly náležitě poučeny.

2. Děti musí být pod dohledem, aby si se zařízením nehrály.

3. Před začátkem tréninkových programů doporučujeme navštívit lékaře a podstoupit zdravotní vyšetření.

4. Zvolte si úroveň zátěže/tréninku, která odpovídá vašim fyzickým možnostem a zdravotní způsobilosti.

5. Pokud cítíte během jízdy únavu nebo bolest, okamžitě ukončete trénink na trenážeru a další postup konzultujte se svým lékařem.

6. Používejte pouze kabel dodávaný s trenážerem (mod. 6A-181WP12).

Dodržování evropských práv může být narušeno v případě, že se kabel liší od originálního, který je používán.

Dodržování zákonů EU (viz "Prohlášení o shodě" na straně 121) může být zrušeno, pokud je použita nabíječka odlišná od původní.

7. Před zahájením tréninku zkontrolujte, zda je kolo správně připevněno k válci. Kolo musí být ve svislé poloze a musí být pevně připevněno k příslušným úchytům, dle uvedených pokynů. Zkontrolujte

správnou montáž kola vytažením a stlačením vodorovné trubky rámu a tlakem na sedlo. Pokud kolo není správně a pevně připevněné, nezhazujte trénink.

Upozornění uvedená výše jsou všeobecná a nikoliv vyčerpávající výčet všech opatření, která by měla být přijata pro řádné a bezpečné používání trenážeru. To je již na odpovědnost uživatele.

02_PŘEDSTAVENÍ

Suito je trenážer s přímým přenosem energie a elektronicky ovládaným odporem.

Suito nabízí širokou škálu odporu a výkonu, hladké šlapání a kompatibilitu s otevřenými přenosovými protokoly.

Odpor je geSuitován extrémně tichou integrovanou magnetickou jednotkou odporu.

Suito je schopen připojení k PC (Windows, Mac), mobilním zařízením (iOS a Android) a cyklopočítačům, které přenašejí data pomocí ANT+ a/nebo Bluetooth Smart technologie.

Aplikace/Software MyE-training dále nabízí rozšíření možnosti tréninku / např. testovací režimy vhodné pro všechny cyklisty – od amatérských po profesionály.

Aplikace je dostupná v AppleStore (iOS) a Google Play (Android), a PC/MAC verze je dostupná na stránkách www.elite-it.com.

Důležité funkce:

- Videotréning
- Nastavitelné tréninkové programy
- Použití Google map
- Ukládání, export a import dat

Díky použití protokolu ANT+ FE-C je Suito kompatibilní s mnoha dalšími ne – ELITE softwary a programy, které používají stejný protokol.

Existuje mnoho softwarů/aplikací/zařízení na trhu, která jsou kompatibilní s tímto protokolem a tedy plně kompatibilní s trenážerem Suito.

03_KOMPATIBILITA KAZETOVÉHO TĚLESA

Válec Suito je dodáván společností ELITE včetně volnoběžného pastorku, kompatibilního s pastorkovými kazetami o 9/10/11 rychlostech Shimano® / SRAM® či jiných výrobců, kteří používají standardní kazety Shimano® a s již namontovanou pastorkovou kazetou o 11 rychlostech (11-28)

K dispozici je toto příslušenství:

- ořech kompatibilní s kazetami Campagnolo 9/10/11/12 speed;
- ořech kompatibilní s XD/XDR (pro kazety SRAM 12 speed);
- ořech kompatibilní s Micro Spline (pro kazety SHIMANO 12 speed);

Instrukce pro výměnu ořechů naleznete na straně 15.

Suito je kompatibilní s náboji od 130 do 135 mm na rychlopupínák s průměrem 5 mm a s náboji 12 mm x 142 mm s průchozí osou.

Je dostupné následující příslušenství:

- adaptér pro kola s průchozí osou typu boost, délka 148 mm, průměr 12 mm

- adaptéry pro kola s průchozí osou, délka 135 mm, průměr 10 a 12 mm.

Pokud si nejste jisti typem přehazovačky na vašem bicyklu, nahlédněte do příslušné dokumentace, nebo kontaktujte Vašeho dodavatele.

04_ROZSAH VÝKONU

Rozsah výkonů trenážeru je velmi široký a je závislý na rychlosti šlapání. Čím rychleji šlapete, tím je rozsah větší. Nicméně, může dojít k situacím, kdy je požadovaný výkon již mimo rozsah (rychlost je příliš velká, nebo malá). V takových případech nabídne trenážer možné maximum/minimum výkonu a vrátí se ke správnému fungování, jakmile budou podmínky kompatibilní s výkonem, který trenážer Suito nabízí. Jakmile je požadovaný výkon mimo možný rozsah, zobrazí se na displeji aktuální výkon místo teoretického.

05_STOUPÁNÍ

Maximální simulovatelný sklon je dán rychlostí a váhou jezdce. Výkon nutný k vyšlapání kopce je věc rychlosti (větší rychlost = větší výkon) a váhy (čím těžší jezdec, tím více síly je potřeba k vyjetí jakéhokoli kopce).

Suito používá magnetický brzdový systém, který působí přímo na pohybující se kovové disky a který postupně a rovnoměrně zajišťuje odpor. Tento systém dovoluje velmi přesně měnit sklon, dokonce i velmi malý, počítající se setrvačností jako při jízdě na silnici. Jakékoli snižování a zvyšování sklonu je tak postupné. Díky tomuto systému nemůže dojít k zaseknutí pedálů, které mohlo být způsobeno extrémní změnou sklonu.

06_PROTOKOLY DATOVÝCH PŘENOSŮ

Suito používá dva různé protokoly datových přenosů:

BLUETOOTH SMART

Fitness stroje a spinningová kola (FTMS): Tento protokol přenáší data do kompatibilních zařízení/aplikací/software a ovládá odpor na trenážeru. Tento protokol poskytuje plnou interakci mezi zařízením a trenážerem.

Speed&Cadence: tento protokol předává data o rychlosti a kadenci šlapání, ale neumožňuje interakci trenážeru se

zařízením.

Power Service: tento protokol přenáší výstupní údaje jezdce, ale rovněž neumožňuje interakci mezi trenážerem a zařízením. Jelikož Bluetooth nenabízí žádnou službu pro trenážery, vytvořilo Elite svou vlastní. Tato služba je součástí aplikace My E-Training stejně tak jako v aplikacích třetích stran. V případě aplikací třetích stran, kontaktujte prosím výrobce aplikace pro bližší informace.

Většina moderních chytrých telefonů a tabletů již technologií Bluetooth Smart obsahuje, takže zde již není potřeba žádných doplňkových komponentů ke komunikaci s Suito. Nicméně, některé starší telefony tuto technologii obsahovat nemusí, proto prosím kontaktujte prodejce mobilních zařízení o ověření přítomnosti Bluetooth Smart.

POZNÁMKA: Pokud je trenážer připojený k zařízení pomocí BluetoothSmart protokolu, nemůže se již připojit k žádnému dalšímu zařízení.

ANT+

ANT+ FE-C: tento protokol umožňuje softwaru aplikace/zařízení přijímat data a nastavovat odpor. Tento protokol zajišťuje neustálou interakci trenážeru s aplikací/zařízením.

ANT+ Speed&Cadence*: tento protokol předává data o rychlosti a kadenci šlapání. I přes to, že je tento protokol používanější, neumožňuje interakci trenážeru se zařízením.

ANT+ Power: tento protokol přenáší výstupní údaje jezdce. Rovněž tento protokol je běžnější než ANT+ FE-C, ale také nenabízí interakci s trenážerem a aplikací.

Pro spojení s chytrým telefonem je nutné připojit USB klíč, s výjimkou chytrých telefonů, které obsahují ANT+ technologii.

Pokud Vaše zařízení obsahuje systém iOS, je nutné dokoupit speciální USB klíč (není součástí balení).

Kompletní seznam všech kompatibilních zařízení naleznete na <http://www.thisisant.com/directory/>

Specifikace bezdrátového připojení:

Frekvence přenosu: od 2402 do 2480 MHz

Protokoly: Bluetooth 4.0 & ANT+

Přenosová vzdálenost na volném prostranství: 10m

Přenosový výkon ANT+: 40dB

Přenosový výkon Bluetooth: 0dB

07_LED DIODY

Suito přenáší rychlost, kadenci a výkon pomocí ANT+ a Bluetooth Smart protokolů. Na trenážeru jsou 3 LED diody, zobrazující zapojení v elektrině, připravenost základní desky a právě používaný protokol.

LED diody zobrazují 3 barvy:

Červená = zapojení v elektrině

- Nesvítil = Do trenážeru neproudí elektrina, nebo je trenážer v režimu spánku.

- Svítí = Suito je zapojeno v elektríně.

Modrá = Suito přenáší data skrze Bluetooth Smart

- Rychlé blikání = Suito čeká na spojení

- Svítí = Suito přenáší data skrze Bluetooth smart

- Rychlé blikání = vyhledávání čidla výkonu (viz kapitola „09_Power Meter Link“)

Zelená = Suito je propojeno skrze ANT+ protokol

- Rychlé blikání = Suito čeká na spojení

- Svítí = Suito přenáší data skrze ANT+ protokol

- Rychlé blikání = vyhledávání čidla výkonu (viz kapitola „09_Power Meter Link“)

08_PŘESNOST HODNOTY VÝKONU

Informace o výkonu odesílané válcem Suito jsou výsledkem různých výpočtů. Tyto výpočty jsou prováděny převážně podle rychlosti šlapání, brzdy válce a dalších faktorů.

Pro zaručení vyšší přesnosti je každý válec Suito seřízen již v sídle společnost Elite, pro minimalizaci chyb, ale přesto existují určité faktory, které se postupem času mění a mohou mít negativní vliv na přesnost měření výkonu.

Spindown je metoda kalibrace, která umožňuje válcí zohlednit případné změny způsobené použitím a kompenzovat jejich vliv na odpor vyvíjený válcem.

Postup:

Kalibrace musí být prováděna po nejméně 10 minutách používání válce,

Pro provedení tohoto úkonu aktivujte příslušnou funkci v aplikaci nebo v programu My E-Training a postupujte podle příslušných pokynů.

Ovladač pro spuštění kalibrace se nachází na stránce pro nastavení aplikace.

Pro tento úkon je nutné šlapat a postupně zvyšovat rychlost až do stanovené rychlosti.

Po zobrazení výzvy pro přerušení šlapání přestaňte okamžitě šlapat.

Po několika vteřinách se zobrazí zpráva upozorňující na úspěšné provedení kalibrace.

Hodnota Spindown bude uložena ve válci Suito, pro umožnění odeslání správných hodnot výkonu do připojeného periferního zařízení a do programů, aplikací či zařízení nedodávaných společností Elite.

Poznámky:

- výše uvedený postup kalibrace může být prováděn i za použití jiných programů, aplikací či zařízení nedodávaných společností Elite.

- Udržujte nohy na pedálech až do ukončení celého postupu.

- Pokud je válec propojen s ergometrem kola (je-li instalován), výše uvedené informace již nejsou platné, protože výkon v tomto případě nebude vypočítáván, ale měřen čidlem instalovaným na kole. Podrobné informace jsou uvedeny v kapitole „Power Meter Link (PML)“.

09_POWER METER LINK (PML)

Zařízení Suito implementuje také funkci nazvanou Power Meter Link, která umožňuje získání mnohem přesnějších údajů o výkonu.

Tato funkce umožňuje zařízení Suito používat případné výkonové čidlo, nacházející se na kole, jako zdroj výkonu.

Tímto způsobem zařízení Suito a především proto, že údaje o výkonu měřené čidlem jsou přesnější než ty, které je zařízení Suito schopné vypočítat svými vzorci.

Poznámka: tuto funkci nelze použít, pokud na kole není instalované čidlo výkonu.

POUŽITÍ

- Aktivace / Deaktivace

Měřič výkonu PML může být aktivován či deaktivován prostřednictvím aplikace Elite My E-training. Funkce aktivace a deaktivace je dostupná u všech verzí aplikace.

Pro aktivaci či deaktivaci PML spusťte aplikaci a ujistěte se, že bylo provedeno sružení s válcem.

Vyberte: Nastavení – PML. Po několika vteřinách se zobrazí aktuální nastavení válce, které může být změněno. Stiskněte OK pro uložení nového nastavení válce.

- Kombinace.

Zařízení Suito při svém spuštění automaticky několik sekund vyhledává případná přítomná čidla výkonu. Pokud jedno najde, připojí se k němu a použije údaje. Z tohoto důvodu je dobré se ujistit, že čidlo výkonu vysílá, ještě před tím, než zapojíte válec.

Po zapojení zařízení Suito rovněž uloží sériová data čidla výkonu pro následující trénink.

V případě, že je v místnosti více čidel výkonu, zařízení Suito se připojí k čidlu výkonu s nejsilnějším signálem, které bude obvykle to, které se nachází na kole.

- Následující tréninky.

Následně při každém spuštění se zařízení Suito bude snažit připojit k čidlu, se kterým bylo spojené poprvé.

Pokud by se nedokázalo připojit k čidlu nebo by čidlo nebylo přítomné, použije zařízení Suito vlastní algoritmy pro výpočet výkonu.

- Reset.

V případě, že byste chtěli změnit čidlo, stačí zapnout válec a pohybovat kolem (i ručně) nebo po dobu několika sekunda šlapat do pedálů. Totiž při spuštění v případě, že je rychlost vyšší než nula, zařízení Suito resetuje čidlo uložené v paměti a začne vyhledávat nové čidlo, jako by to bylo poprvé.

Když zařízení Suito resetuje sériová data čidla výkonu, provede 6 lehkých vibrací, aby potvrdilo, že vymazání bylo provedeno. V opačném případě je možné resetovat válec prostřednictvím aplikace Elite My E-training. Vyberte stránku Nastavení – PML.

POZNÁMKY:

- Tuto funkci nelze použít, pokud na kole není instalované čidlo výkonu.

- Pokud se zařízení Suito připojilo k chybnému čidlu, stačí resetovat spojené čidlo a opakovat operace spojení a oddálit čidlo, se kterým nechcete, aby se zařízení Suito spojilo.

- Jestliže během tréninku ztratí zařízení Suito spojení s čidlem výkonu, přejde automaticky do režim používání vzorců pro výpočet výkonu. Mezitím pokračuje ve snaze znovu navázat spojení s čidlem.

- Válec hledá nejdříve čidla ANT+ a potom čidla Bluetooth. Pokud je čidlo výkonu jak ANT+, tak Bluetooth velmi pravděpodobně se válec připojí k signálu ANT+.

- Vibrace výmazu jsou velmi lehké. Mohlo by být nutné ručně spojit jednotku odporu, aby byly zaznamenány.

- V případě pedálů / klik Bluetooth se válec spojí pouze s jedním z nich. V tomto případě není možné předem určit, se kterým pedálem/klikou se válec spojí. Vzhledem k tomu, že v tomto případě každý pedál/klika měří pouze výkon vyvíjený příslušnou nohou, bude odeslaná hodnota odpovídat přibližně polovičnímu výkonu cyklisty. V tomto případě je pro správné použití nutné aktivovat funkci „Poloviční výkon“ („Half power“) pomocí aplikace E-training (stránka Nastavení).

- Během počátečního vyhledávání výkonových čidel zelená kontrolka led rychle bliká.

10_SENZOR KADENCE

Suito používá inovativní bez-senzorový systém, který pracuje s výpočtem rychlosti šlapání. Pokud je odpor nastaven velmi nízko a Vaše kadence šlapání je vysoká, mohou se objevit nepřesnosti v měření dané výpočtem. Tento problém se může objevit zejména při rychlém šlapání s nízkým odporem.

V případě nedostatečné přesnosti systému „sensorLess“ je možné zakoupit bezdrátové čidlo, určené pro instalaci na kolo/kliku. Většina aplikací, programů a zařízení umožňují nastavit čidlo jako zdroj hodnoty kadence.

11_MONITORING SRDEČNÍHO TEPU

Suito neobsahuje monitor srdečního tepu. Hodnota srdečního tepu může být přijímána pomocí zařízení připojeného k trenažéru.

Kompatibilita s různými typy snímačů závisí na použitém zařízení / softwaru / aplikacích ANT+ a je také kompatibilní s monitory Bluetooth Smart umožňujícími připojení k monitorům oběma protokoly.

12_POUŽITÍ SUITO SE SOFTWARE / APLIKACÍ / ZAŘÍZENÍM

Doporučujeme používat software/aplikaci My E-Training, dostupné pro iOS a Android, Windows a Mac OS.

My E-Training je kompletní systém s mnoha tréninkovými možnostmi, obsahující video, individuální nastavení programů/ závody Google map, internetové závody a mnoho dalšího. Použití třetího softwaru kompatibilního s trenažérem je možné. Na trhu je mnoho aplikací/programů nebo zařízení

kompatibilních s trenažéry Suito.

Pro správnou funkčnost čtěte a dodržujte pokyny každého výrobce.

Před začátkem párování trenažéru se zařízením/aplikací atd se ujistěte, že je Suito zapojen v elektřině a není v úsporném režimu. Dodaný adaptér musí být zapojený a v el. zásuvce. Základní deska trenažéru obsahuje několik LED diod, které indikují aktuální status. Pro další informace si přečtěte odstavec "LED DIODY"

13_NÁZEV A SEZNAM SOUČÁSTÍ

Válec Suito se skládá z následujících částí:

- | | |
|--|-----|
| 1 Tělo válce Suito | (A) |
| 2 Distanční kroužky volnoběžného pastorku | (B) |
| 1 Adaptér náboje | (C) |
| 1 Právý adaptér otočného náboje D = 130–135 mm | (D) |
| 1 Levý adaptér otočného náboje D = 130–135 mm | (E) |
| 1 Právý adaptér otočného náboje D = 142mm | (F) |
| 1 Levý adaptér otočného náboje D = 142mm | (G) |
| 1 Rychlospojka | (H) |
| 1 Podložka Riser block | (I) |
| 1 Napájecí zdroj | (L) |

UPOZORNĚNÍ: adaptéry C, D, E, F, G jsou velmi malé součásti, které se mohou snadno ztratit. Při přemísťování trenažéru doporučujeme odstranit adaptéry a uložit je do příslušného sáčku, aby během přepravy nedošlo k jejich uvolnění.

Případné náhradní díly si můžete objednat v našem e-shopu nebo přímo ve společnosti Elite a/nebo u místního distributora.

14_MONTÁŽ VÁLCE SUITO

- Vybalte válec Suito (A)
- Umístěte válec Suito (A) do svislé polohy a přidržeť jej v této poloze pomocí horní rukojeti
- Vytáhněte pravou nohu, až do zacvaknutí pojistného blokovacího mechanismu (Obr. 1)
- Vytáhněte levou nohu, až do zacvaknutí pojistného blokovacího mechanismu (Obr. 2)
- Zkontrolujte stabilitu válce (Obr. 3) a v případě potřeby seřídte opěrné nožky (Obr. 4).

15_INSTALACE PASTORKOVÉ KAZETY NA VÁLEC SUITO

Ve válci Suito je již namontována pastorková kazeta o 11 rychlostech (11-28).

Pro použití kazety o 9/10 rychlostech Shimano® / SRAM® nebo jiných výrobců používajících standardní kazety Shimano® je nutné:

- 1) Vymout smontovanou kazetu z volnoběžného pastorku (Obr. 5)
- 2) Umístit distanční kroužky (viz B) na tělo volnoběžného pastorku a pouze poté nasadit novou pastorkovou kazetu.

Za normálních okolností se používají 2 rozpěrky (viz B) pro

9-rychlostní kazetu Shimano® / SRAM® (Obr. 6) a 1 rozpěrka pro 10-rychlostní kazetu (Obr. 7).

Některé výše uvedené základní charakteristiky se mohou lišit podle značky použité kazety.

3) Použijte momentový klíč, utáhněte bezpečnostní kroužek dodávaný společně s kazetou (obr. 8).

UPOZORNĚNÍ!

Striktně dodržujte pokyny dodávané výrobcem kazety, s přihlédnutím na speciální montážní techniky, nutností používat extra podložky, či instrukce utažení momentovým klíčem.

POZNÁMKA

V případě dotazů, či nejasností ohledně montáže kazety, kontaktujte prosím obchodníka.

Záruka se nevztahuje na poškození bicyklu vlivem špatné instalace na treňažér Suito.

U kol s náboji o velikosti 130–135 mm (5,1–5,3 palců) je nutné nasadit adaptér právo náboje (viz D) (Obr. 9) a levý adaptér (E) (Obr. 10). Naopak u kol s průchozí osou o \varnothing 12 mm (\varnothing 0,47 palců) a nábojem o velikosti 142 mm (5,6 palců) postupujte podle odstavce 17.

16_NASAZENÍ KOLA NA SUITO

- Povolte zadní brzdu kola, které má být použito a nasadte řetěz na nejmenší pastorek zadního kola a na přední převodník. Odstraňte rychloupínák ze zadního kola.

- Odmontujte zadní kolo.

- Nasadte rychloupínák a adaptér rámu (viz C) na středovou osu kazety treňažéru Suito (Obr. 11A - 11B).

- Nasadte řetěz kola na nejmenší pastorek treňažéru Suito (Obr. 12).

- Nasadte zadní vidlice kola na středovou osu kazety treňažéru Suito (Obr. 13), přičemž dávejte pozor na správné umístění adaptéru rámu (viz C) podle typu kola (Obr. 14 a Obr. 15).

- Vnější adaptér rámu (viz C) pro závodní silniční kola a triatlonová kola (rám 130 mm) (Obr.14).

- Vnitřní adaptér rámu (viz C) pro horská kola (rám 135 mm) (Obr. 15).

POZNÁMKA: vroubkovaná strana adaptéru rámu (viz C) musí být otočena směrem k vidlici kola.

- Kolo pevně zajištěte na treňažéru Suito silným utažením rychloupínáku pro zaručení dokonalé pevnosti. Tlak rychloupínáku musí zaručit pevné zajištění vidlic kola v konstrukci treňažéru Suito.

- Zkontrolujte stabilitu kola vytážením a stlačením horní rámové trubky a sedla. Pokud kolo není pevně uchyceno v treňažéru Suito, je nutné lépe dotáhnout rychloupínák.

- Po instalaci zkontrolujte svislost kola.

UPOZORNĚNÍ: vidlice kola se musí opírat o konce adaptéru a nikoliv o rychlospojku.

Společnost Elite odmítá jakoukoliv odpovědnost za případné škody způsobené nesprávnou montáží kola na treňažér

17_INSTALLACE KOLA S NÁBOJI O \varnothing 12 D = 142 MM NA VÁLEC SUITO

1) Vložte levý adaptér (viz G) a přišroubujte pravý adaptér (viz F) pro vozíky o průměru 142 mm (obr. 16);

2) Odstraňte zadní brzdy a umístěte řetěz na nejmenší pastorek kazety zadního kola a největší převodník. Odstraňte průchozí osu ze zadního kola.

3) Umístěte patky zadní vidlice na treňažér Suito.

4) Vložte průchozí osu.

5) Ujistěte se, že je kolo na treňažéru pevně upevněno. Uzamkněte pevně průchozí osu silným zatlačením. Zatlačte a zatáhněte za rámovou trubku a sedlo, pokud se kolo na treňažéru stále lehce pohybuje, utáhněte pořádně průchozí osu.

6) Pohybem do stran se ujistěte, že je kolo správně a řádně uhyceno k treňažéru.

7) Pro zaručení lepší stability kola doporučujeme používat dodanou podložku Riser block (viz I), která musí být vložena pod přední kolo.

- Začněte pomalu šlapat a postupně přidávejte rychlost, dokud se s treňažérem důkladně neseznámíte.

18_NAPÁJENÍ

- Válec Suito je vybaven integrovanou elektronickou deskou a je napájen prostřednictvím standardního napájecího zdroje (dodávaného s válcem).

Suito má elektronickou základní desku, která je napájena standardním způsobem pomocí kabelu (součást balení).

Zapojte napájecí zdroj do elektrické zásuvky a konektor do zásuvky válce Suito, umístěné v zadní části válce (Obr. 17); zaznamenáte lehkou vibraci, ke které dochází v okamžiku nastavení systému do výchozí polohy. Tato fáze trvá přibližně 15 s.

Uložte kabel do příslušného uložení v zadní části treňažéru a uchyťte jej na obou stranách pomocí plastových součástí, umístěných ve spodním prostoru (Obr. 18).

Dodržování zákonů EU (viz "Prohlášení o shodě" na straně 121) může být zrušeno, pokud je použita nabíječka odlišná od původní.

19_DEMONTÁŽ BICYKLU Z TREŇAŽÉRU

Přesuňte řetěz na nejmenší kolečko kazety a na nejmenší převodník.

Uvolněte rychloupínák (nebo odstraňte průchozí osu) a sundejte bicykl z treňažéru.

- Pro přepravu nebo větší skladnost válce: Zvedněte páčky (Obr. 19) a složte boční opěrné nohy (Obr. 20–21).

UPOZORNĚNÍ: adaptéry C, D, E, F, G jsou velmi malé součásti, které se mohou snadno ztratit. Při přemísťování treňažéru doporučujeme odstranit adaptéry a uložit je do příslušného sáčku, aby během přepravy nedošlo k jejich uvolnění.

Případně náhradní díly si můžete objednat v našem

e-shopu nebo přímo ve společnosti Elite a/nebo u místního distributora.

20 POKYNY K MONTÁŽI OŘECHU KOMPATIBILNÍHO S KAZETAMI CAMPAGNOLO 9/10/11/12 SPEED, OŘECHU KOMPATIBILNÍHO S XD/XDR SRAM 12 SPEED A OŘECHU KOMPATIBILNÍHO S MICRO SPLINE SHIMANO 12 SPEED

- Vyměňte originální ořech namontovaný na SUI TO za příslušenství kompatibilní s kazetami CAMPAGNOLO 9/10/11/12 speed nebo za ořech kompatibilní s XD/XDR (pro kazety SRAM12 speed) nebo ořech kompatibilní s Micro Spline (pro kazety SHIMANO 12 speed) podle následujícího postupu:

- 1) Vyjměte smontovanou kazetu z válce (Obr. 22)
- 2) Vyšroubujte úchytnou objímku (Obr 23).
- 3) Odstraňte podložku a kazetové těleso (obr. 24)
- 3) Nasadte ořech kompatibilní s kazetami CAMPAGNOLO nebo kompatibilní s XD/XDR či Micro Spline (obr. 25 a 26).
- 5) Pomocí vidlicového klíče o velikosti 17 utáhněte úchytnou objímku s utahovacím momentem 5 Nm (44 lbf in). K zajištění objímky použijte přípravek pro zajištění závitů se středně vysokou pevností, kompatibilní se zmaštěnými povrchy.

Pouze pro kompatibilní kazetu CAMPAGNOLO:

Za normálních okolností se používají 2 rozpěrky (viz B) pro 9-rychlostní kazetu (Obr. 6) a 1 rozpěrka pro 10-rychlostní kazetu (Obr. 7).

UPOZORNĚNÍ

Striktně dodržujte pokyny dodávané výrobcem kazety, s přihlédnutím na speciální montážní techniky, nutnosti používat extra podložky, či instrukce utažení momentovým klíčem.

POZNÁMKA

V případě dotazů, či nejasností ohledně montáže kazety, kontaktujte prosím obchodníka. Záruka se nevztahuje na poškození bicyklu vlivem špatné instalace na treňažer Suito.

21 ÚDRŽBA

Suito nepotřebuje žádnou speciální údržbu, nicméně jsou doporučená tato opatření:

Po každém tréninku utřete treňažer hadříkem, aby nedocházelo k hromadění prachu a potu.

Nečistěte a neodmašťujte řetěz, když je kolo připevněno k treňažeru.

Zkontrolujte před každým tréninkem, zdali je rychloupínák pevně utažen.

- Za normálních okolností po montáži na válec Suito měnič převodů funguje správným způsobem, ale v některých případech je nutné pro zaručení správného provozu provést seřízení. V případě pochybností se obraťte vašeho prodejce, aby váš válec Suito fungoval správně a spolehlivě.

22 UPOZORNĚNÍ

Suito se během používání zahřívá. Počkejte, až vychladne, než se dotknete treňažeru.

Používejte Suito tak, jak je uvedeno v návodu.

Suito neobsahuje záchranou brzdu.

Suito bylo navrženo a vyrobeno tak, aby zajišťovalo maximální bezpečnost uživatele. Během užívání by se v okolí neměli pohybovat další lidé.

Nikdy nestrkejte prsty nebo jiné předměty do slotů treňažeru.

Může dojít k poškození treňažeru a vážnému zranění.

Před použitím umístěte treňažer na stabilní místo, stranou od potenciálních nebezpečných objektů (nábytek).

Suito může používat pouze jeden jezdec během jízdy.

Vždy zkontrolujte stabilitu kola před začátkem tréninku.

Žádný komponent není určen k jinému užití. V případě, že se se součástkami zacházelo jinak, ztrácíte záruku.

Jelikož jsou podložky vyrobeny z protiskluzového materiálu, mohou na podlaze zanechávat stopy.

Nenechávejte kabel zastrčený v zásuvce, pokud treňažer není používán.

Neskladujte treňažer v chladném a vlhkém prostředí. Může to způsobit závadu na elektronice.

Používejte pouze kabel dodávaný s treňažerem.

Dodržování evropských práv může být narušeno v případě, že se kabel liší od originálního, který je používán.

- Spotřebič nesmí být používán osobami (včetně dětí) se sníženými fyzickými, smyslovými nebo duševními schopnostmi nebo nedostatečnými zkušenostmi a znalostmi, pokud nejsou pod dohledem nebo výukou.

- Dbejte na to, aby si děti s přístrojem nehrály bez dozoru. Dodržování zákonů EU (viz "Prohlášení o shodě" na straně 121) může být zrušeno, pokud je použita nabíječka odlišná od původní.

Elite není zodpovědná za jakoukoli poruchu způsobenou softwarem/aplikací/zařízením třetích stran.

Suito využívá dva datové protokoly – ANT+ a Bluetooth smart. Vždy je využíván pouze jeden protokol, nikdy neoběma zároveň. Protokoly nejsou schopné pracovat zároveň.

V momentě, kdy je navázáno spojení s jedním z protokolů, druhý protokol se automaticky vypne.

Přítomnost drátů vysokého napětí, semaforů, elektrických železničních, tramvajových, nebo trolejbusových drátů, TV set-top boxů, automobilů, cyklopočítačů, posilovacích strojů a mobilních telefonů v okruhu treňažeru může způsobit rušení. Některé bezdrátové zařízení v okolí tak mohou narušit fungování treňažeru. Nevystavujte treňažer přímému slunečnímu světlu po delší dobu.

23 ŘEŠENÍ PROBLÉMU

- Problém: během tréninku kolo mírně prokluzuje na válci.

- Odpověď: je možné, že došlo k mírnému uvolnění vnitřního

hnačho řemenu. obraťte se na společnost Elite, která vám poskytne nezbytné informace.

UPOZORNĚNÍ: nepokoušejte se napnout řemen, jelikož by mohlo dojít k jeho prasknutí. V případě prasknutí řemenu musí být válec zaslán do sídla společnosti Elite nebo do pověřeného servisu.

- Problém: uvedená rychlost je příliš vysoká (i více než 100 km/h).

- Odpověď: Na použitém zařízení byl pravděpodobně nastaven nesprávný obvod kola.

Válec Suito odesílá údaje o tréninku za použití různých protokolů. Jedním z nich je protokol používaný rychlostními čidly. Pokud zařízení používané pro zobrazení rychlosti používá tento protokol, je nutné změnit nastavenou hodnotu obvodu kola.

Je nutné nastavit hodnotu obvodu odpovídající skutečné hodnotě obvodu kola, vydělené hodnotou 24,8. Příklad: pokud je obvod kola 2095 mm, musí být zadána hodnota obvodu vypočtená následujícím způsobem: $2095 / 24,8 = 84$ mm.

- Problém: válec Suito nelze propojit s periferním zařízením.

- Odpověď: zkuste restartovat zařízení, telefon, tablet nebo počítač. Před propojením restartujte i válec.

- Problém: kolo není dokonale svíslé.

- Odpověď: Nejdříve zkontrolujte, zda je kolo správně zajištěno rychlospojkou. Případně zkuste roztáhnout a dobře stlačit rám, pro prověření, zda je rychlospojka správně nasazena na dvou vidlicích na obou stranách.

Případě zkuste seřídít dvě vnější opěrné nožky. Pro zvýšení stačí uvolnit příslušnou opěrnou nožku.

24_ZABALENÍ

Pokud je nutné trenážer expedovat, správné zabalení je nutné:

- odpojte nabíjecí kabel;

- zabalte trenážer do originálního obalu.

Během přepravy bývá s krabicí nešetrně zacházeno, může docházet k nárazům, které mohou trenážer trvale poničit. Na tento typ poškození se záruka nevztahuje.

Poznámka: Vždy nejdříve celou situaci konzultujte s prodejcem, nebo dodavatelem, než trenážer odešlete.

25_COPYRIGHT

Žádná část tohoto manuálu bez souhlasu Elite S.r.l. nesmí být šířena nikam dále. Elite Suito software a související komponenty jsou vlastnictvím firmy Elite S.r.l.

26_ÚPRAVY VÝROBKŮ

Společnost ELITE si pro účely technologické modernizace vyhrazuje právo na úpravu svých výrobků a jejich charakteristik, aniž by byla povinná tyto úpravy předem písemně či jiným způsobem oznámit Zákazníkovi, v případě:

a) úprav, které nemají negativní vliv na výkonnost výrobku;

b) úprav nezbytných pro zaručení či vylepšení charakteristik výrobku;

c) úprav nezbytných pro splnění požadavků stanovených zákonem či jinými použitelnými právními předpisy.

Společnost ELITE si dále vyhrazuje právo dodávat takto vylepšené výrobky bez jakékoli povinnosti či odpovědnosti za úpravu již zakoupených výrobků, přičemž si vyhrazuje právo na úpravu cen a dostupnosti modelů dle tržních podmínek, dostupnosti součástí a jiných podnikových požadavků.

27_ODMÍTNUTÍ ODPOVĚDNOSTI

Elite S.r.l. se zříká zodpovědnosti za jakoukoli fyzickou újmu uživatele způsobenou přímým, či nepřímým používáním trenážerů.

28_INFORMACE O LIKVIDACI VÝROBKU

1) V EVROPSKÉ UNII

Tento výrobek je v souladu se směrnicemi EU 2002/95/CE, 2002/96/CE a 2003/108/CE



Symbol přeškrtnutého koše na zařízení nebo na jeho obalu znamená, že výrobek na konci své životnosti musí být likvidován odděleně od ostatního odpadu. Uživatel proto musí nepoužitelný přístroj odvést do příslušných sběrných center pro elektronický odpad, nebo při koupě nového ekvivalentního přístroje ten starý odevzdat prodejci. Vhodný oddělený sběr vyraděného zařízení slouží pro recyklování, zpracování a ekologicky šetrné nakládání, což pomáhá zabránit negativnímu dopadu na životní prostředí a zdraví a podporuje opětovné využití a/nebo recyklaci materiálů, z kterých je přístroj vyroben. Nelegální likvidace výrobku ze strany uživatele nese se sebou uplatňování správních sankcí stanovených zákonem.

2) V ZEMÍCH, KTERÉ NEJSOU SOUČÁSTÍ EVROPSKÉ UNIE

Chcete-li tento výrobek zlikvidovat, obraťte se na místní úřady a informujte se o způsobu likvidace.

DANSK

Tak for dit køb af Suito.

01_GENERELLE SIKKERHEDSANVISNINGER

Inden du begynder at bruge cykeltræneren, skal sikkerhedsanvisningerne for dit helbred og din sikkerhed, der er beskrevet i denne vejledning, læses omhyggeligt.

1. Apparatet må ikke bruges af personer (inklusiv børn) med nedsatte fysiske, sensoriske eller mentale evner eller med manglende erfaring og viden, med mindre disse er under opsyn eller er oplært i brugen af apparatet.

2. Børn skal overvåges og må ikke lege med apparatet.

3. Før du starter træningen, skal du få foretaget en grundig undersøgelse hos din læge eller sportslæge, der bekræfter dit gode helbred.

4. Vælg en træningstilstand, der passer til dit helbred og din fysiske udholdenhed.

5. Hvis du under din træning, føler stor træthed eller du får smerter, skal du straks ophøre med at bruge cyklen og kontakte din læge.

6. Brug kunden medfølgende strømforsyning (mod. 6A-181WP12). Suito's overensstemmelse med bekendtgørelserne i EU (se "Overensstemmelseserklæring" på side 113), vil kunne kompromitteres, hvis man ikke bruger den medfølgende strømforsyning.

7. Kontrollér at cyklen er fastspændt korrekt på rullen, inden du starter træningen. Cyklen skal placeres lodret og fastspændes stabilt på de forudsete understøtninger, som anført i anvisningerne. Kontroller

den korrekte installation ved at trække og skubbe de vandrette rør i stellet, og indvirke på sadlen. Hvis den ikke er korrekt og stabilt fastspændt, må du ikke starte træningen.

Advarslerne der er anført ovenfor er generelle og ikke udtømmende for alle de forholdsregler, der skal træffes for at sikre en korrekt og sikker brug af cykeltræneren. Alene brugeren er ansvarlig for brugen af træningscyklen.

02_INDLEDNING

Suito er en cykeltræner med direkte transmission og magnetisk modstand med elektronisk styring.

- De karakteristika, der adskiller denne cykeltræner fra andre er: den brede vifte af effektiveauer der kan anvendes under træningen, det ekstremt bløde tråd i pedalerne og kompatibiliteten med åbne kommunikationsstandarder.

Trædemodstanden i pedalerne genereres af en integreret bremsekonstruktionen med magnetisk teknologi, der garanterer maksimal stilhed under træningen.

- Suito er en elektronisk enhed til træning, der kan kommunikere med en PC (Windows, Mac) eller med mobile enheder (iOS og Android)* eller med en cykelcomputer med teknologierne ANT+ og/eller Bluetooth Smart.

Softwaren/app'en My E-Training tilbyder en bred vifte af træningsmetoder/tests og er derfor velegnet til alle typer af cyklister, fra begyndere til professionelle.

App'en er tilgængelig på AppStore (iOS-version) og Google Play (Android-version), mens versionen til Windows PC og Mac er tilgængelige på hjemmesiden www.elite-it.com.

De vigtigste funktioner er:

- Træning med video
- Personlige træningsprogrammer
- Træning med Google Maps
- Registrering, import og eksport af data.

Takket være det faktum, at Suito bruger åben protokol ANT+ FE-C, som er kompatibel med mange andre typer software der ikke er fra Elite, men som anvender samme trådløse protokol.

Faktisk findes der på markedet mange programmer/ app's /enheder, der er kompatible med denne protokol og derfor også er fuldt ud kompatible med Suito.

03_KOMPATIBILITET KASSETTEHYLSTER

Suito leveres af ELITE med kassettehylster der passer til kassettetandhjul 9/10/11 udvekslingsforhold Shimano® / SRAM® og andre producenter, som anvender Shimano® standarden med allerede monteret kassettetandhjul 11 udvekslingsforhold (11-28).

Følgende står til rådighed som ekstraudstyr:

- frihjulselement kompatibelt med Campagnolo geartandhjulkasser med 9/10/11/12 udvekslingsforhold;
- frihjulselement kompatibelt med XD/XDR (til SRAM geartandhjulkasser med 12 udvekslingsforhold);
- frihjulselement kompatibelt med Micro Spline (til SHIMANO geartandhjulkasser 12 udvekslingsforhold);

I dette tilfælde skal det oprindelige kassettehylster på Suito erstattes med dette tilbehør, ved at følge anvisningerne om korrekt montage i afsnit 20.

Suito er kompatibel med cykler med nav fra 130 eller 135 mm og quick-release med en diameter på 5mm, og med cykler med gennemgående nav fra 142 mm med en diameter på 12 mm.

Følgende ekstraudstyr er disponible:

- adapter til cykler med gennemgående tap på 148 mm og en diameter på 12 mm
- adapter til cykler med gennemgående tap på 135 mm og en diameter på 10 eller 12 mm.

Hvis du er i tvivl om typen af gear på din cykel, kan du indhente oplysninger i cyklens dokumentation eller du kan tage kontakt til din forhandler for at sikre den korrekte kompatibilitet med Suito.

04_EFFEKTOMRÅDE

Effektområdet som cykeltræneren er i stand til at dække er meget stort og er en funktion af hastigheden.

Jo hurtigere du cykler, jo mere omfattende er effektområdet. Det er imidlertid muligt, at der er ekstreme tilstande, hvor den krævede effekt er uden for området (for høj eller for lav). I disse tilfælde vil rullen give den maksimale/minimale mulige effekt, og vende tilbage til korrekt drift, så snart betingelserne igen er forenelige med den effekt der leveres af Suito.

Når den krævede effekt er uden for det effektive effektinterval, viser cykeltræneren den effektive, og ikke den teoretiske effekt, på skærmen.

05_HÆLDNING

Selv den maksimale hældning der kan simuleres varierer som en funktion af hastigheden og vægten. Den nødvendige effekt for at udføre en opstigning varierer afhængigt af den hastighed, der cykles med (jo hurtigere, jo mere effekt) og vægten (for at "løfte" mere vægt, kræver det mere effekt).

Når situationen kræver en større effekt end den maksimale, fortsætter Suito med at levere den maksimale effekt og som følge heraf vil man ikke vil føle yderligere forøgelse af

modstanden.

Suito anvender et magnetisk system baseret på bevægelsen af en magnetisk arm placeret indvendigt i en metalskive i bevægelse. Denne teknologi gør det muligt sandfærdigt at simulere selv de mindste ændringer i hældning, under hensyntagen til den træghed, der ville opstå under cykling på vej. Ændringen af modstanden finder sted gradvist, både i tilfælde af stigning og sænkning af modstanden. Dette system gør det muligt at undgå en fuldstændig blokering af pedalerne på grund af for høj effekt.

06_TRANSMISSIONSPROTOKOLLER

Suito bruger to forskellige transmissionsprotokoller for at interagere med og sende data til programmer / app's / enheder.

Spørg producenten af app'en / programmet / enheden vedrørende kompatibiliteten med en eller flere af disse protokoller.

BLUETOOTH SMART

Protokol "Tjeneste Fitness Machine – Indoor Bike". Denne protokol gør det muligt for det kompatible program / app / enhed, at modtage træningsdata og variere rullemodstanden. Med denne protokol er det muligt med komplet interaktion med rullen.

Protokol "Tjeneste Speed&Cadence (hastighed og kadence)". Denne protokol tillader afsendelse af dataene for hastigheden og kadencen for rullen. Denne protokol tillader ikke interaktion med et program / app / enhed.

Protokol "Service Power (effekt)". Denne protokol tillader afsendelse af data for den effekt, cyklisten udvikler. Den tillader ikke interaktion med programmet / app'en / enheden. I de fleste tilfælde, har smartphones og tabletter allerede en Bluetooth Smart-forbindelse og der kræves derfor ikke nogen yderligere komponenter for at kommunikere med Suito. Det er dog en mulighed, at ældre enheder er ikke kompatible. Spørg producenten vedrørende kompatibilitet med Bluetooth Smart.

Bemærk: Når cykeltræneren er tilsluttet en protokol med Bluetooth Smart-enhed, kan du ikke længere oprette forbindelse til andre BLE-enheder. Dette skyldes en begrænsning i Bluetooth Smart protokollen.

ANT+

Protokol "ANT+ FE-C". Denne protokol gør det muligt for programmet / app'en / enheden, at modtage træningsdata og variere modstanden for rullen på cykeltræneren. Med denne protokol er det muligt med komplet interaktion med rullen.

Protokol "ANT+ Speed&Cadence (hastighed og kadence)". Denne protokol tillader afsendelse af dataene for hastigheden og kadencen for rullen. Denne protokol er meget mere almindelig end ANT+ FE-C, men den tillader ikke vekselvirkning med app'en / programmet / den perifere enhed.

Protokol "ANT+ Power (effekt). Denne protokol tillader afsendelse af data for den effekt, cyklisten udvikler. Denne protokol er meget mere almindelig end ANT+ FE-C, men den tillader ikke vekselvirkning med app'en / programmet / den perifere enhed.

Med undtagelse af visse smartphones (Android), der har integreret ANT+-tilslutningsmuligheder, er det nødvendigt at anvende en usb-nøgle for at oprette forbindelse via protokollen ANT+. Med Android-enhed, Windows-pc og Mac, skal der bruges en USB-nøgle ANT+. Denne nøgle kan købes på hjemmesiden www.shopelite-it.com eller hos andre forhandlere. Anvendelsen af denne ANT+ USB-nøgle, gør det muligt med den perifere enhed, at oprette forbindelse til cykeltræneren under anvendelse af protokollen ANT+.

Til Android-enheder skal der bruges et OTG-adapterkabel.

For iOS-enheder kræves der en særlig nøgle (ikke inkluderet) der er kompatibel med 30-pin iOS.

Den komplette liste over enheder, der er kompatible med protokollen ANT+ er tilgængelig på hjemmesiden ANT+ (<http://www.thisisant.com/directory/>)

Specifikater for trådløs forbindelse:

Transmissionsfrekvenser: fra 2402 til 2480 MHz

Protokoller: Bluetooth 4.0 og ANT+

Transmissionsafstand i frit felt: 10 m

Transmissionseffekt ANT+: 4 dB

Transmissionseffekt Bluetooth: 0 dB

07_LED STATUS

Suito sender dataene vedrørende hastighed, kadence og effekt via protokollerne ANT+ og Bluetooth Smart.

I det elektroniske kort er der 3 lysdioder, som angiver selve kortets forsynings- og funktionsstatus, udover at bekendtgøre hvilken protokol, der er i brug.

Lysdioderne har tre farver:

Rød = Angiver status for strømforsyningen for cykeltræneren.

- Slukket = Suito er ikke tilsluttet strømforsyning eller er i strømbesparende tilstand

- Tændt = Suito er under forsyning.

Blå = Angiver drift af Suito med protokollen Bluetooth Smart.

- Langsomt blinkende = Venter på en forbindelse.

- Tændt = Suito sender ved hjælp af protokollen Bluetooth Smart.

- Hurtigt blinkende = Søger efter en effektsensor (jfr. kapitel "09_Power Meter Link")

Grøn = Angiver funktion af Suito med protokollen ANT+.

- Langsomt blinkende = Venter på en forbindelse.

- Tændt = Suito sender ved hjælp af protokollen ANT+.

- Hurtigt blinkende = Søger efter en effektsensor (jfr. kapitel "09_Power Meter Link")

08_EFFEKTVERDIENS NØJAGTIGHED

Effektdataet., som Suito sender, er et resultat af flere beregninger. Disse beregninger tager hastigheden hvormed man træder i pedalerne, rullebremsens hastighed og andre faktorer i betragtning.

Med henblik på at forbedre præcisionen kalibreres hver Suito i Elite, for at reducere fejlen så meget som muligt, men der er visse faktorer, som med tiden vil kunne ændre sig og reducere effektens nøjagtighed.

Spindown er en kalibreringsprocedure som tillader rullen at vurdere eventuelle brugsrelaterede variationer og kompensere for deres indflydelse på den modstand, som rullen skaber.

Procedure:

Det er vigtigt at udføre kalibreringen når rullen er blevet opvarmet i mindst 10 minutter,

Lancér den relevante kommando fra app'en eller programmet My E-Training og følg anvisningerne, for at afvikle proceduren. Procedurens startordre findes i app'ens indstillings-skærmbillede.

Proceduren kræver at man begynder at cykle og øger hastigheden op til en vis værdi.

Hold straks op med at træde i pedalerne, når dette beordres.

Efter et par sekunder, vil processen meddele, at kalibreringen er vellykket.

Spindown-værdien lagres i Suito, således at afsendelse af effektværdierne altid korrigeres på hver eksternt tilsluttet enhed, også til tredjeparts programmer / app's / enheder, der ikke er fra Elite.

Bemærk:

-Den tidligere beskrevne procedure med kalibrering kan også udføres med andre programmer / app's / enheder, end dem fra Elite.

- Hold fødderne på pedalerne, indtil proceduren er fuldført.

- Hvis rullen opretter forbindelse til cyklens ergotræner (hvis til stede), gælder de ovennævnte værdier ikke længere, fordi effekten ikke længere beregnes, men måles af den sensor, der findes på cyklen. Indhent yderligere oplysninger herom i kapitlet "Power Meter Link (PML)".

09_POWER METER LINK (PML)

Suito implementerer også en funktion, kaldet Power Meter Link, som giver mulighed for at opnå særdeles nøjagtige effektdata.

Denne funktion giver Suito mulighed for at anvende en eventuel effektsensor på cyklen som effektens kilde.

På denne måde er Suito mere præcis, fordi de af sensoren målte effektdata, er mere præcise end dem, som Suito er i stand til at beregne med dennes formler.

Bemærk: Denne funktion er ikke anvendelig, hvis der ikke er installeret en effektsensor på cyklen.

ANVENDELSE

- Aktivering / Inaktivering

Det er muligt at aktivere eller inaktivere PML via app'en Elite My E-training. Alle app-versionerne understøtter muligheden for at slå denne funktion til og fra.

Stat app'en, for at slå PML til/fra, og kontrollér at sammenkædningen med rullen er udført.

Åbn: Indstillinger – PML. Efter et par sekunder vises rullens aktuelle indstilling og det er muligt at modificere den. Tryk på OK for at gemme den nye indstilling i rullen.

- Kombination.

Suito søger automatisk i et par sekunder efter tænding efter eventuelle tilstedeværende effektsensorer. Hvis den finder en, vil den oprette forbindelse hertil og anvender dennes data. Af samme årsag bør man forsikre sig om, at effektsensoren sender, før rullen tilføres forsyning.

Desuden gemmer Suito den serieforbundne effektsensor, efter oprettelse af forbindelsen, til senere træningsrunder.

Hvis der er andre effektsensorer i rummet, vil Suito oprette forbindelse til sensoren med det stærkeste signal, som sædvanligvis vil være den på cyklen.

- Senere træningsrunder.

Suito vil de næste gange, ved hver igangsætning, altid forsøge på at oprette forbindelse til sensoren, som den blev forbundet med den første gang.

Hvis den ikke er i stand til at oprette forbindelse til sensoren, eller denne ikke er til stede, vil Suito anvende sine egne algoritmer til beregningen af effekten.

- Reset.

Hvis man skulle ønske at ændre sensor, er det tilstrækkeligt at forsyne rullen, ved at sætte hjulet i bevægelse (også manuelt) eller træde et par gange i pedalerne inden for et par sekunder. Suito vil nemlig nulstille den gemte sensor i hukommelsen, når den starter, hvis hastigheden er højere en nul, og begynde at søge efter en ny sensor, på samme måde som den første gang.

Når Suito nulstiller effektsensorens serieforbindelse, kan man mærke 6 lette vibrationer, der bekræfter at sletningen er foretaget.

Som alternativ kan rullen nulstilles vha. app'en Elite My E-training. Tag adgang til skærm billedet Indstillinger – PML.

BEMÆRKNINGER:

- Denne funktion kan ikke anvendes, hvis der ikke er installeret en effekt sensor på cyklen.

- Hvis Suito har oprettet forbindelse til den forkerte sensor, vil det være nok at nulstille den forbundne sensor og gentage parringshandlingen, under forudsætning af at sensoren flyttes væk, hvis man ikke ønsker, at Suito opretter forbindelse hertil.

- Hvis Suito, under træningen, mister forbindelsen til effektsensoren, vil denne automatisk skifte til at anvende formlerne til effektens beregning. I mellemtiden fortsætter

den med at forsøge på, at genetablere forbindelsen til sensoren.

- Rullen søger først efter ANT+ sensorer og herefter Bluetooth sensorerne. Hvis effektsensoren både er ANT+ og Bluetooth, vil rullen sandsynligvis oprette forbindelse til ANT+ signalet.

- Sletningens vibrationer er meget lette. Det kan være nødvendigt at lægge hånden på modstanden, for at mærke dem.

- I tilfælde af Bluetooth-pedaler / -kranke, vil rullen kun koble på den ene af disse to. I dette tilfælde er det ikke muligt at forindstille hvilken pedal/krank den kobler på. Desuden måler pedalen/kranken det relevante bens udviklede effekt i dette tilfælde og den sendte værdi er cirka halvdelen af cyklistens samlede effektudvikling. I dette tilfælde kræver en korrekt brug, at man aktiverer funktionen "Halveret effekt" ("Half power") med app'en my E-training (skærm billedet Indstillinger).

- Under den indledende søgning efter effektsensorerne, blinker den grønne lysdiode hurtigt.

10_KADENCESENSOR

Suito anvender et innovativt system til registrering af kadencen.

Dette system kaldes "sensorless" (uden sensor). Dette er muligt takket være en sofistikeret beregning, der er baseret på hastighed. Da der ikke er tale om en direkte måling, men et resultatet af en beregning, kan værdien for kadencen i særlige situationer være unøjagtig. Dette sker især når der registreres en høj frekvens for pedalerne og en lav modstand. Hvis nøjagtigheden for systemet "sensorLess" ikke er tilstrækkelig, kan man erhverve en trådløs sensor, som sættes på cyklen/kranken. Størstedelen af app/programmer/enheder tillader markering af en sensor som kilde til kadencens værdi.

11_PULSMÅLER

- Cykeltræneren Suito er ikke i stand til at modtage data fra pulsmålere. Pulsværdien modtages normalt direkte fra den perifere enhed der anvendes.

- Kompatibiliteten med forskellige typer af pulsmålere på strop, afhænger af enheden / programmet / app'en der bruges.

- App'en fra Elite My E-Training giver mulighed for anvendelse af pulsmålere på strop med ANT+ TM, og Bluetooth Smart. Med app'en fra Elite My E-Training, kan du tilslutte og bruge pulsmålere på strop med begge protokoller.

12_BRUG AF SUITO MED SOFTWARE / APP / PERIFÆR ENHED

Til træning anbefaler vi brugen af programmet/app'en My

E-training, tilgængelig til iOS, Android, Windows og Mac OS. My E-training er et komplet system, der tillader forskellige træningstilstande, så som video, konfigurerbare programmer, kørsel med Google Maps, konkurrence via internettet og mange andre funktioner.

Du kan stadig bruge en tredjeparts-software, der er kompatibel med cykeltrænerens kommunikationsstandarder. Der er mange programmer / app's / perifere enheder på markedet, der kan oprette forbindelse med Suito.

Følg anvisningerne i programmet / app'en / den perifere enhed, for oprettelsen af den korrekte forbindelse med cykeltræneren.

Før du bruger en app og starter proceduren med tilslutningen, skal du sørge for, at cykeltræneren er tændt, og at den ikke er i strømbesparende tilstand. Cykeltræneren skal tilsluttes den elektriske strøm via strømforsyningsenheden vedlagt i emballagen.

Det elektroniske kort på cykeltræneren har LED-lamper, der viser status for maskinen. Se afsnittet "LED status" for en detaljeret forklaring.

13_NAVN OG LISTE OVER DELENE

Din Suito omfatter følgende dele:

N.1 Suito legeme	(A)
N.2 Afstandsstykke kassettehylster	(B)
N.1 Adapter nav	(C)
N.1 Højre adapter til roterende nav L=130-135mm	(D)
N.1 Venstre adapter til nav L=130-135mm	(E)
N.1 Højre adapter til roterende nav L=142mm	(F)
N.1 Venstre adapter til nav L=142mm	(G)
N.1 Quick Release	(H)
N.1 Forhjulsblok	(I)
N.1 Strømforsyningsenhed	(L)

BEMÆRK: adapterne ref. C, D, E, F, G er komponenter med reduceret og de kan nemt blive væk. Hvis cykeltræneren skal flyttes, bør man afmontere adapterne og opbevare dem i deres egen pose, da de nemt vil kunne løsne dem under transporten.

Eventuelle reservedele står til rådighed i vores online-shop eller ved at kontakte Elite direkte og/eller forhandleren i landet.

14_MONTERING SUITO

- Pak Suito (A) ud
- Placer Suito (A) lodret og hold det i position ved hjælp af det øverste håndtag
- Åbn det højre ben indtil sikkerhedsmekanismen griber ind (Fig 1)
- Åbn det venstre ben indtil sikkerhedsmekanismen griber ind (Fig 2)
- Kontroller at cykeltrænerens rulle er stabil (Fig 3) og juster eventuelt på de indstillelige fødder (Fig 4).

15_INSTALLERING AF KASSETTETANDHJUL PÅ SUITO

Der er allerede monteret et kassette tandhjul 11 udvekslingsforhold (11-28) på Suito.

Brug af en kassette 9/10 udvekslingsforhold Shimano® / SRAM® eller andre producenter, som anvender standarden Shimano®, kræver:

- 1) At den formonterede kassette fjernes fra kassettehylsteret (Fig 5)
- 2) Anbring afstandsstykkerne (ref B) på kassettehylsteret, før det nye kassettetandhjul.
 - Sædvanligvis er der behov for NR.2 afstandsstykker (Ref B) til kassetten med 9 speed Shimano® / SRAM® (Fig 6) og NR.1 afstandsstykke til kassetten med 10 speed (Fig 7).
- 3) Med en momentnøgle strammes låsemøtrikken, der følger med kassettetandhjulet, på kassettehylsteret (Fig. 8).

!ADVARSEL!

Hold dig strengt til monteringsinstruktionerne fra producenten af dine kassettetandhjul med hensyn til specifikke montage teknikker, eventuelle yderligere afstandsstykker og tilspændingsmomenter.

BEMÆRK: Hvis du er i tvivl eller ikke er i stand til at montere dine kassettetandhjul, skal du kontakte din forhandler. Garantien gælder ikke for skader på cyklen og/eller Suito i tilfælde af forkert montering.

På cykler med nav på 130-135 mm (5,1 -5,3 inch) er det nødvendigt at montere adapteren til det højre nav (Ref. D) (Fig. 9) og den venstre adapter (E) (Fig. 10). Indhent oplysninger om cykler med gennemgående nav på \varnothing 12 mm (\varnothing 0,47 inch) og nav fra 142 mm (5,6 inch) i afsnit 17.

16_MONTAGE AF CYKLEN PÅ SUITO

- Løsn bagbremsen på cyklen, som du vil bruge, og placer kæden på den mindste krans på det bageste hjul og på den forreste krans. Fjern quick-releasen fra baghjulet.
- Afmonter cyklens baghjul.
- Indsæt quick-releasen og adapteren til navet (C) på akslen til navet på Suito (Fig. 14).
- Sæt cyklens kæde over på det mindste tandhjul på Suito (Fig. 15).
- Placer baggaflerne på akslen på Suito (Fig. 16), kontroller at adapteren for navet placeres korrekt (Ref. C) afhængigt af typen af cykel (Fig.17 og Fig. 18).
- Ekstern adapter til nav (C) til racercykler og chrono (nav 130 mm)
- Intern adapter til nav (C) til mountainbikes (nav 135 mm)
- BEMÆRK: Nav-adapterens riflede side (C) skal vende mod gaflerne på cyklen.

- Fastgør cyklen sikkert til Suito ved at lukke quick-release-enheden godt til og sikre det korrekte tilspændingsmoment. Det opnåede tryk skal gøre det muligt at holde cyklen fast til strukturen på Suito.

- Kontroller stabiliteten af cyklen ved at trække og skubbe de vandrette rør i stellet, og rykke i sadlen. Hvis cyklen ikke er stabilt fastgjort til Suito, skal quick-release-enheden strammes mere.

- Kontrollér, efter installation, at cyklen står lodret.

BEMÆRK: Cyklens gaffel skal hvile på adapternes yderpunkt og ikke på Quick Release.

Elite er ikke ansvarlig for eventuelle konsekvenser eller skader, som kan skyldes ukorrekt montering af cyklen på cykeltræneren

17 INSTALLATION PÅ SUITO AF CYKEL MED NAV FRA Ø12 L=142 MM

1) Indsæt den venstre adapter (ref. G), og skru den højre adapter (Reff) til 142 mm vogne (fig. 16);

2) Løsn bagbremsen på cyklen, som du vil bruge, og placer kæden på den mindste krans på det bageste hjul og på den forreste krans. Fjern det gennemgående nav fra baghjul.

3) Placer baggaflerne på akslen til navet på Suito.

4) Sæt det gennemgående nav på akslen til navet på Suito.

5) Fastgør cyklen sikkert til Suito ved at blokere det gennemgående nav og sikre det korrekte tilspændingsmoment. Det opnåede tryk skal gøre det muligt at holde cyklen fast til strukturen på Suito.

6) Kontroller stabiliteten af cyklen ved at trække og skubbe de vandrette rør i stellet, og rykke i sadlen. Hvis cyklen ikke er stabilt fastgjort til Suito, skal det gennemgående nav strammes mere.

7) Det anbefales at anvende den medfølgende forhjulsblok (Ref I), som skal sættes under forhjulet, hvis man ønsker en større stabilitet på cyklen.

- Nu kan du begynde at træde i pedalerne. Vi anbefaler at man i starten cykler meget langsomt og gradvist bliver fortrolig med Suitos funktioner.

18 STRØMFORSYNING

- Suito er udstyret med et indvendigt elektronisk kort, og tilførs energi via en standard strømforsyning (leveret i emballagen).

- Suito er udstyret med et indvendigt elektronisk kort, og tilførs energi via en standard strømforsyning (leveret i emballagen).

Sæt strømforsyningen i stikkontakten og stikket i Suito kontakten på bagsiden af rullen (Fig.17), en let vibration angiver, at systemet indtager startstillingen. Denne handling kan vare i op til cirka 15 sek.

Anbring kablet i det forudsatte sæde i det bagerste afsnit af cykeltræneren og kobl det til i endestykkerne på det nedre

område af plastikkomponenterne i det bagerste afsnit (fig. 18)

Suito's overensstemmelse med bekendtgørelserne i EU (se "Overensstemmelseserklæring" på side 113), vil kunne kompromitteres, hvis man ikke bruger den medfølgende strømforsyning.

19 AFMONTERING AF CYKLEN

- Placer cyklens kæde på den mindste krans på kassetten på Suito og på den forreste krans på cyklen.

- Åben quick-releasen (eller fjern det gennemgående nav) og fjern cykel fra Suito.

- I transportøjemed eller for at reducere pladskravet når cykeltræneren ikke er i brug: Løft grebene (Fig. 19) g fold sidebenene sammen (Fig. 20 - 21).

BEMÆRK: adapterne ref. C, D, E, F, G er komponenter med reduceret og de kan nemt blive væk. Hvis cykeltræneren skal flyttes, bør man afmontere adapterne og opbevare dem i deres egen pose, da de nemt vil kunne løsne dem under transporten.

Eventuelle reservedele står til rådighed i vores online-shop eller ved at kontakte Elite direkte og/eller forhandleren i landet.

20 INSTALLATIONSANVISNINGER FRIHJULSELEMENT KOMPATIBELT MED CAMPAGNOLO GEARTANDHJULSKASSER MED 9/10/11/12 UDVEKSLINGSFORHOLD, FRIHJULSELEMENT KOMPATIBELT MED XD/XDR SRAM MED 12 UDVEKSLINGSFORHOLD, FRIHJULSELEMENT KOMPATIBELT MED MICRO SPLINE SHIMANO MED 12 UDVEKSLINGSFORHOLD

- Udskift det oprindelige frihjulselement på Suito med det ekstraudstyr, som er kompatibelt med CAMPAGNOLO geartandhjulkasserne med 9/10/11/12 udvekslingsforhold eller frihjulselement kompatibelt med XD/XDR (til SRAM geartandhjulkasser med 12 udvekslingsforhold) eller frihjulselement kompatibelt med Micro Spline (til SHIMANO geartandhjulkasser med 12 udvekslingsforhold) ved at udføre de følgende handlinger:

1) At den formonterede kassette fjernes fra rullen (Fig 22)

2) Løsn fæstmøtrikken (Fig 23).

3) Træk kassettehylsteret ud fra akslen på Suito (Fig. 24).

4) Sæt elementet kompatibelt med geartandhjulkasser CAMPAGNOLO eller kompatibelt med XD/XDR eller kompatibelt med Micro Spline. (Fig. 25 og 26) helt i bund.

5) Fastgør låsemøtrikken ved hjælp af en gaffelnøgle nr. 17 med et drejningsmoment på 5Nm (44in-lbs). For at blokere møtrikken på akslen, anvendes olietolerant gevindlås med

middelhøj modstand.

Angår kun CAMPAGNOLO kompatibelt element:

Sædvanligvis er der behov for NR.2 afstandsstykker (Ref B) til kassetten med 9 speed Shimano® / SRAM® (Fig 6) og NR.1 afstandsstykke til kassetten med 10 speed (Fig 7).

!ADVARSEL!

Hold dig strengt til monteringsinstruktionerne fra producenten af dine kassetetandhjul med hensyn til specifikke montageteknikker, eventuelle yderligere afstandsstykker og tilspændingsmomenter.

BEMÆRK: Hvis du er i tvivl eller ikke er i stand til at montere dine kassetetandhjul, skal du kontakte din forhandler. Garantien gælder ikke for skader på cyklen og/eller Suito i tilfælde af forkert montering.

21_VEDLIGEHOLDELSE

Suito kræver ikke noget specifikt vedligeholdelsesprogram. Det anbefales det at udføre følgende pleje:

- Tør valse af efter hver træning med en klud, for at forhindre aflejring af støv og sved.
- Udfør ikke nogen form for rengøring eller smøring af cyklen eller kæden, når cyklen er monteret på Suito, idet rengøringsmidler vil kunne udrette uoprettelig skade på lejer eller andre interne mekaniske dele på Suito.
- Kontroller den korrekte fastspænding og den fulde funktionalitet af quick-release-funktionen før hver træning.
- Det er muligt at spænding på drivremmen reduceres efter længere tids anvendelse eller efter meget intens træning, hvilket resulterer i at transmissionsremmen kan glide på drevet.
- Sædvanligvis fungerer cyklens gear korrekt efter montering på Suito, men der kan til tider opstå behov for en egnet justering, for at sikre den korrekte funktion. Er du i tvivl, kan du tage kontakt til din forhandler, for at sikre den korrekte funktion med Suito.

22_ADVARSLER

- Suito bliver varm under brugen. Det er nødvendigt at vente til den køler af, før du rører skiverne.
- Brug cykeltræneren Suito som beskrevet i vejledningen.
- Suito er ikke udstyret med en nødbremse.
- Suito er designet og bygget til at sikre maksimal sikkerhed for brugeren og/eller tredjeparter, men det er nødvendigt at forhindre personer, børn eller dyr kan komme tæt på rullen under brugen, på grund af, at rullens bevægelige dele og cyklen kan medføre alvorlige skader i tilfælde af kontakt.
- Stik aldrig fingre, smykker eller små genstande gennem åbningerne i Suito da der er stor risiko for at beskadige maskinen og/eller forårsage alvorlige skader på brugeren.
- Før du starter din træning, skal du placere cykeltræneren på et passende sted væk fra potentielt farlige objekter (møbler,

borde, stole...) for at undgå enhver risiko for utilsigtet kontakt med objekterne.

- Stativet er designet til brug med en enkelt rytter.
- Sørg for at kontrollere sikkerheden og stabiliteten af cyklen på Suito før hver træning.
- Der er ingen komponenter, der kan anvendes enkeltvis. Garantien er ugyldig, hvis enheden åbnes eller ændres.
- Idet benene er lavet af blødt skridsikert materiale, kan det forekomme, at der under brugen efterlades spor af gummi på gulvet.
- Efterlad ikke strømforsyningen i stikket på cykeltræneren, når den ikke er i brug.
- Opbevar ikke Suito i fugtige eller våde omgivelser. Dette kan beskadige de elektroniske dele.
- Brug kun den medfølgende strømforsyning.
- Suito's overensstemmelse med bekendtgørelserne i EU (se "Overensstemmelseserklæring" på side 113), vil kunne kompromitteres, hvis man ikke bruger den medfølgende strømforsyning.
- Elite er ikke ansvarlig for eventuelle fejl med andre programmer / app's / enheder.
- De to kommunikationsprotokoller er eksklusive, hvilket betyder at Suito sender værdierne enten via ANT+ eller Bluetooth Smart, og ikke samtidig. Når en forbindelse er etableret med en protokol, stopper Suito at transmittere med den anden protokol.
- Tilstedeværelsen af højspændingskabler, trafiklys, jernbaneledninger, busser med elnet i luften eller sporvogne, fjernsyn, biler, cykelcomputere, træningsudstyr og mobiltelefoner inden for rækkevidde, vil kunne medføre forstyrrelser på grund af elektrisk sikkerhedsudstyr. Derfor kan anvendelsen af andre trådløse modtagere ændre eller fuldstændigt forhindre funktionen af Suito, på grund af disse forstyrrelser med interferens.
- Undgå at udsætte Suito for direkte sollys i længere perioder, når den ikke er i brug.

23_TROUBLESHOOTING

- Problem: Der mærkes en let udskridning på hjulet under træningen.
- Svar: Det kan være den interne drivrem, som har løsnat sig en smule. Kontakt Elite for at indhente oplysninger om yderligere tiltag.
- BEMÆRK:** Forsøg aldrig på at stramme remmen på egen hånd, dette kan medføre brud på remmen. I tilfælde af brud på remmen skal rullen sendes til reparation hos Elite eller hos et autoriseret servicecenter.
- Problem: Den anførte hastighed er meget høj (endog over 100km/h).
- Svar: Sandsynligvis er omkredsen på den anvendte enheds rulle blevet indstillet forkert.

Suito sender data om træningen i funktion af forskellige protokoller. En af disse er den protokol, som anvendes af hastighedssensorene. Hvis den anvendte enhed til visualisering af hastigheden anvender denne protokol, så skal man ændre hjulets indstillede omkreds.

Det er nødvendigt at indstille en værdi på hjulets omkreds svarende til hjulets reelle værdi delt med 24,8. Eksempel: Hvis omkredsen af hjulet er af 2095mm, er værdien der skal indsættes som omkredsen lig med $2095 / 24,8 = 84\text{mm}$.

- Problem: Suito opretter ikke adgang til den eksterne enhed.
 - Svar: Prøv at genstarte enheden / telefonen / tabletten / computeren. Genstart også rullen, før forbindelsen genetableres.

- Problem: Cyklen står ikke helt lodret.

- Svar: Kontrollér først og fremmest om cyklens blokering i quick-releasen er udført korrekt. Prøv eventuelt at åbne og skubbe stellet hårdt i, for at kontrollere om quick-releasen er koblet helt ind i de to små gaffelgreb i begge sider.

Prøv eventuelt, at justere de to udvendige fødder, ved at skruer for at løfte det relevante ben.

24_EMBALLAGE

Hvis cykeltræneren skal sendes til service eller sendes af andre årsager, er en korrekt emballering afgørende:

- tag strømforsyningen ud af Suito;

- pak Suito ned i den kasse, som den oprindeligt blev leveret i. Under forsendelser bliver pakker ofte udsat for mishandling og meget kraftige stød, hvorfor emballering, der ikke er tilstrækkeligt modstandsdygtig, vil kunne medføre uoprettelig skade på cykeltræneren. Denne type skade er ikke dækket af garantien.

Bemærk: Husk altid før cykeltræneren eller enhver del på maskinen sendes til service, først at tage kontakt til Elite, dennes distributør eller til din forhandler. Eventuelle indsendelser der ikke er aftalt forudgående, vil blive afvist.

25_COPYRIGHT

Ingen dele af denne vejledning må reproduceres eller inderegives uden skriftlig tilladelse fra ELITE S.r.l. Softwaren til Suito og dens kode er ejet af ELITE S.r.l.

26_PRODUKTMODIFIKATIONER

ELITE forbeholder sig rettigheden til, bl.a. som følge af tekniske opdateringer, at foretage modifikationer på produkterne og af deres specifikationer uden pligt til forudgående at oplyse eller meddele Kunden herom, med hensyn til:

- modifikationer, som ikke påvirker produktets ydelser negativt;
- modifikationer, som er nødvendige for at opfylde eller forbedre produktspecifikationerne;

c) modifikationer, som er nødvendige for at opfylde de anvendelige lovformelige krav eller bestemmelser.

ELITE forbeholder sig desuden rettigheden til at levere produkterne med samme forbedringer, uden nogen pligt til eller ansvar for at foretage de samme modifikationer på tidligere erhvervede produkter, og forbeholder sig herudover rettigheden til at ændre modellernes priser og tilgængelighed i henhold til markedsforhold, komponenttilgængelighed og andre virksomhedsrelaterede betragtninger.

27_ANSVARSRFRASKRIVELSE

Elite S.r.l. er ikke ansvarlig for midlertidig eller permanent fysisk skade på brugeren, der har den direkte eller indirekte brug af cykeltræneren som årsag.

28_INFORMATION OM BORTSKAFFELSE AF PRODUKTET

1) I EU

Dette produkt er i overensstemmelse med direktiverne i EU 2002/95/EF, 2002/96/EF og 2003/108/EF.



Symbolet med den overstrøgede skraldespand på produktet eller på emballagen angiver, at produktet ved afslutningen af dets levetid skal indsamles adskilt fra andet affald.

Brugeren skal derfor ved produktets bortskaffelse, tage enheden til de relevante centre for særskilt indsamling af elektrisk og elektronisk affald, eller returnere det til forhandleren, når de køber et nyt tilsvarende apparat, i forholdet en til en.

Den særskilte indsamling for efterfølgende genanvendelse, behandling og miljøvenlig bortskaffelse af skrotet udstyr, er med til at forhindre negativ påvirkning af miljøet og menneskers sundhed og fremme genanvendelse af de materialer, der udgør enheden.

Ulovlig dumping af produktet foretaget af brugeren indebærer administrative sanktioner i henhold til gældende lovgivning.

2) LANDE UDEFOR EU

Hvis du ønsker at bortskaffe dette produkt, bedes du kontakte de lokale myndigheder og bede om information vedrørende den korrekte bortskaffelsesmetode.

Teknisk Service: support.elite-it.com

DEUTSCH

Wir danken Ihnen für den Kauf des Elite Suito**01_ALLGEMEINE SICHERHEITSHINWEISE**

Bitte lesen Sie aus Sicherheitsgründen und zum Schutz Ihrer eigenen Gesundheit vor der Benutzung des Rollentrainers folgende Hinweise:

1. Dieses Gerät ist nicht für die Verwendung durch Personen vorgesehen (Kinder eingeschlossen), die verminderte körperliche, sensorielle oder geistige Fähigkeiten haben oder nicht über ausreichende Erfahrung und Kenntnisse verfügen, außer sie werden beaufsichtigt oder haben entsprechende erhalten.
2. Kinder sollten beaufsichtigt werden, um sicherzustellen, dass sie nicht mit dem Gerät spielen.
3. Lassen Sie sich vor Beginn des Trainings einer sorgfältigen sportärztlichen Untersuchung unterziehen, um ihren aktuellen Gesundheitszustand auszumachen.
4. Wählen Sie eine Trainingsmodalität, die Ihrem Gesundheitszustand und Ihrer individuellen Leistungsfähigkeit angemessen ist.
5. Brechen Sie das Training umgehend ab und konsultieren Sie Ihren Arzt, wenn Sie während des Trainings unerwartete Ermüdungserscheinungen oder Schmerzen verspüren.
6. Nur das in der Lieferung enthaltene Vorschaltgerät benutzen (mod. 6A-181WP12).

Die Konformität des Suito mit den EG-Richtlinien (siehe "Konformitätserklärung" auf Seite 120) könnte nicht mehr gegeben sein, wenn ein anderes Vorschaltgerät als das in der Lieferung enthaltene benutzt wird.

7. Sich vor dem Training vergewissern, dass das Fahrrad regelrecht auf der Rolle befestigt ist. Das Fahrrad muss senkrecht positioniert und stabil auf den vorgesehenen Abstützungen fixiert werden, wie in den Anweisungen angegeben.

Die korrekte Installation überprüfen, durch Ziehen und Schieben des horizontalen Rahmenrohrs und auf den Sattel agieren. Falls es nicht richtig und stabil befestigt ist, nicht mit dem Training beginnen.

Die vorausgehenden Hinweise haben allgemeinen Charakter und sie umfassen nicht alle Vorsichtsmaßnahmen, die für eine korrekte und sichere Benutzung des Rollentrainers beachtet werden müssen, für die ausschließlich der Benutzer verantwortlich ist.

02_EINLEITUNG

Der Suito ist ein Trainer mit elektronisch gesteuerter, direkter Übertragung mit Magnetwiderstand.

- Dieser Rollentrainer zeichnet sich durch folgende Eigenschaften aus: die große Bandbreite an möglichen Leistungsabgaben während des Trainings, die extreme Rundheit des Pedaltritts und die Kompatibilität mit kabellosen Kommunikationssystemen.

Der Tretwiderstand wird durch eine integrierte Bremsseinheit mit Magnettechnologie erzeugt, die während des Trainings einen ausgesprochen geräuscharmen Betrieb garantiert.

- Der Suito ist ein elektronisches Gerät für

Trainingseinheiten, das mit einem Computer (Windows, Mac) oder mit mobilen Geräten (iOS und Android) oder einem Fahrradcomputer mit ANT+ und/oder Bluetooth Smart Technologie gesteuert wird.

Die Software/App My E-Training bietet eine Vielzahl an Trainings-/Testmodalitäten und eignet sich daher bestens für alle Arten von Radsportlern: vom Amateur bis zum Profi. Die App ist im AppStore (Version iOS) und im Google Play-Store (Version Android) erhältlich, während die Version für Windows PC und Mac auf der Webseite www.elite-it.com verfügbar ist.

Die wichtigsten Funktionen sind:

- Training mit Videos
- Individuell gestaltete Trainingsprogramme
- Training mit Google Maps
- Sichern, Importieren und Exportieren von Daten.

Da der Suito das offene Protokoll ANT+ FE-C verwendet, ist er mit zahlreichen anderen Softwareprogrammen kompatibel, die nicht von Elite stammen, aber dasselbe drahtlose Protokoll verwenden.

So sind auf dem Markt zahlreiche Programme / Apps / Vorrichtungen erhältlich, die mit diesem Protokoll und daher auch mit dem Suito absolut kompatibel sind.

03_KOMPATIBILITÄT DES FREILAUFKÖRPERS

Suito wird von ELITE mit einem Losradkörper geliefert, der mit Standardritzelkassetten mit 9/10/11 Gängen von Shimano® / SRAM® und anderen Herstellern kompatibel ist, die den Shimano®-Standard anwenden und mit einer bereits montierten Ritzelkassette mit 11 Gängen (11-28) ausgestattet sind.

Folgende Zubehörteile sind erhältlich:

- mit Ritzelkassetten Campagnolo 9/10/11/12 Gänge kompatibler Freilaufkörper;
 - mit XD/XDR kompatibler Freilaufkörper (für Ritzelkassetten 12 Gänge SRAM);
 - mit Micro Spline kompatibler Freilaufkörper (für Ritzelkassetten 12 Gänge SHIMANO);
- für die korrekte Ausführung müssen die Anweisungen auf 20 Absatz beachtet werden.

Der Suito ist mit Fahrrädern mit 130 oder 135 mm Naben und Schnellspannern mit einem Durchmesser von 5 mm sowie mit Fahrrädern mit einer 142 mm Steckachse mit einem Durchmesser von 12 mm kompatibel.

Folgendes Zubehör ist erhältlich:

- Boost-Adapter für Fahrräder mit 148 mm-Steckachse mit 12 mm Durchmesser.
- Adapter für Fahrräder mit 135 mm-Steckachse mit 10 mm und 12 mm Durchmesser

Wenn Sie bezüglich der Ausstattung (Schaltung, Nabe, Schnellspanner, etc.) Ihres Fahrrads unsicher sind,

wenden Sie sich an den Händler Ihres Vertrauens, damit die korrekte Anwendung sowie Kompatibilität mit dem Suito garantiert werden kann.

04_KRAFTLEISTUNGSBEREICH

Der Kraftleistungsbereich, den der Rollentrainer abdecken kann, ist sehr weit gesteckt und hängt von der Geschwindigkeit ab. Je schneller man in die Pedale tritt, desto größer ist der Kraftleistungsbereich. Es ist jedoch möglich, dass extreme Bedingungen bestehen, in denen die geforderte Kraftleistung außerhalb des Bereichs liegt (zu hoch oder zu niedrig).

In diesen Fällen liefert der Rollentrainer den möglichen Max./Mindestwert und kehrt zu einem korrekten Arbeitsablauf zurück, sobald die Bedingungen wieder mit der vom Suito Kraftleistung kompatibel sind. Wenn die erforderliche Kraftleistung sich als außerhalb des realisierbaren Kraftleistungsbereichs liegend erweist, zeigt der Rollentrainer auf dem Bildschirm die effektiv in diesem Moment produzierte Kraftleistung und nicht die theoretische an.

05_STEIGUNG

Die maximal simulierbare Neigung ist je nach Geschwindigkeit und Gewicht unterschiedlich. Die erforderliche Kraft, um eine Steigung in Angriff zu nehmen, weicht nämlich je nach der Geschwindigkeit, mit der man sie angeht (höhere Geschwindigkeit = höhere Kraft), und des Gewichts (um mehr Gewicht zu heben, ist mehr Kraft erforderlich) ab. Wenn die Situation eine höhere Kraft als die maximal verfügbare erfordert, liefert Suito weiterhin die maximale Kraft; folglich stellt man keine weitere Erhöhung des Widerstands fest.

Der Suito stützt sich auf ein Magnetsystem, das auf der Bewegung eines Magnetarms innerhalb einer bewegten Metallscheibe aufbaut. Über diese Technologie können selbst minimale Neigungsveränderungen wahrheitsgetreu simuliert werden, wobei die Trägheit genau wie auf der Straße berücksichtigt wird. Die Änderung des Widerstands erfolgt daher sowohl bei der Zu- wie bei der Abnahme des Widerstands schrittweise. Durch dieses System kann die vollkommene Trittblockierung aufgrund eines zu hohen Leistungsniveaus verhindert werden.

06_ÜBERTRAGUNGSPROTOKOLLE

Der Suito verwendet verschiedene Übertragungsprotokolle für die Interaktionen und das Senden von Daten an Programme / Apps / Vorrichtungen.

Überprüfen Sie mit dem Hersteller der App/des Programms/ des Peripheriegerätes die Kompatibilität mit einem oder mehreren dieser Protokolle.

BLUETOOTH SMART

"Fitness Machine Service - Indoor Bike" (FTMS) Protokoll. Dieses Protokoll ermöglicht dem kompatiblen Programm / app / Gerät die Trainingsdaten zu erhalten und den Widerstand der Rolle zu variieren.

Mit diesem Protokoll ist eine vollständige Interaktion mit der Rolle möglich.

"Service Speed&Cadence" (Geschwindigkeit –Tritt-frequenz) Protokoll. Über dieses Protokoll können die Daten hinsichtlich Geschwindigkeit und Trittfrequenz des Rollentrainers gesendet werden. Über dieses Protokoll kann keine Interaktion mit einem Programm / einer App / einer Vorrichtung erfolgen.

"Service Power" (Leistung) Protokoll. Über dieses Protokoll kann der Wert der Krafterleistung gesendet werden, die der Athlet entwickelt. Über dieses Protokoll kann keine Interaktion mit dem Programm / der App / der Vorrichtung erfolgen.

In den meisten Fällen verfügen Smartphones und Tablets bereits über die Bluetooth Smart-Konnektivität, daher ist keine weitere, zusätzliche Komponente erforderlich, um mit dem Suito kommunizieren zu können. Es könnte sein, dass ältere Geräte nicht kompatibel sind. Stellen Sie mit dem Hersteller die Kompatibilität mit Bluetooth Smart sicher.

ANMERKUNGEN : Wenn der Rollentrainer über ein Peripheriegerät mit einem Bluetooth Smart Protokoll verbunden ist, ist es nicht mehr möglich, ihn mit einem anderen Bluetooth Gerät zu verbinden.

Dies rührt von einem Limit des Bluetooth Smart-Protokolls her.

ANT+

"ANT+ FE-C" Protokoll. Über dieses Protokoll kann das Programm / die App / die Vorrichtung die Trainingsdaten erhalten und den Widerstand des Rollentrainers anpassen. Dieses Protokoll macht die Interaktion mit dem Rollentrainer möglich.

"ANT+ Speed&Cadence" (Geschwindigkeit&Trittfrequenz) Protokoll. Über dieses Protokoll können die Daten hinsichtlich Geschwindigkeit und Trittfrequenz des Rollentrainers gesendet werden. Dieses Protokoll ist viel üblicher als ANT+ FE-C, allerdings ist die Interaktion mit der App / dem Programm / dem Gerät nicht möglich.

"ANT+ Power" (Leistung) Protokoll. Über dieses Protokoll kann der Wert der Krafterleistung gesendet werden, die der Athlet entwickelt. Dieses Protokoll ist üblicher als ANT+ FE-C, allerdings ist die Interaktion mit der App / dem Programm / dem Gerät nicht möglich.

Außer im Falle einiger Smartphones (Android) mit integrierter ANT+ - Konnektivität ist für die Verbindung über das ANT+ - Protokoll ein USB-Stick erforderlich.

Mit Android-, Windows PC- und Mac-Peripheriegeräten muss ein ANT+ USB-Stick verwendet werden. Dieser USB-Stick kann über die Webseite www.shopelite-it.com oder

andere Kanäle erworben werden. Mithilfe des ANT+ USB-Sticks kann sich das Peripheriegerät über das Protokoll ANT+ mit der Rolle verbinden.

Für Android-Peripheriegeräte ist ein OTG-Adapterkabel erforderlich.

Für iOS-Peripheriegeräte muss ein spezieller Stick (nicht mitgeliefert) verwendet werden, der auf den 30-Pin iOS-Verbinder passt.

Die vollständige Liste der mit dem ANT+ - Protokoll kompatiblen Geräte finden Sie auf der Webseite von ANT+ (<http://www.thisisant.com/directory/>).

Wireless-Daten

Übertragungsfrequenzen: von 2402 bis 2480 MHz

Protokolle: Bluetooth 4.0 & ANT+

Übertragungsabstand im Freifeld: 10 m

Übertragungsleistung ANT+: 4 dB

Übertragungsleistung Bluetooth: 0 dB

07 ZUSTANDSLEDS

Der Suito übermittelt die Daten der Geschwindigkeit, der Trittfrequenz und der Krafterleistung über ANT+ - und Bluetooth Smart-Protokolle.

Auf der elektronischen Platine befinden sich 3 LEDs, die Aufschluss über den Versorgungszustand und die Funktionsweise der Platine selbst geben und darüber hinaus über die verwendete Protokollart informieren.

Die LEDs haben 3 Farben:

Rot = zeigt die Versorgung des Rollentrainers an.

-Ausgeschaltet = der Suito wird nicht versorgt oder er befindet sich im Energiesparmodus

-Eingeschaltet = der Suito wird versorgt

Blau = zeigt die Funktionsweise des Suito mit dem Protokoll Bluetooth Smart an.

- Langsames Aufleuchten = wartet auf die Verbindung.

-Eingeschaltet = der Suito überträgt unter Verwendung des Bluetooth Smart - Protokolls.

- Schnelles Aufleuchten = auf der Suche nach einem Leistungssensor (siehe Kapitel "09_Power Meter Link")

Grün = zeigt die Funktionsweise des Suito mit dem Protokoll ANT+ an.

- Langsames Aufleuchten = wartet auf die Verbindung.

-Eingeschaltet = der Suito überträgt unter Verwendung des ANT+ - Protokolls.

- Schnelles Aufleuchten = auf der Suche nach einem Leistungssensor (siehe Kapitel "09_Power Meter Link")

08_GENAUIGKEIT DES LEISTUNGSWERTS

Der von Suito versandte Leistungswert ist das Ergebnis verschiedener Berechnungen. Diese Berechnungen erfolgen vorrangig unter Berücksichtigung der Geschwindigkeit, bei der gefahren wird, der Bremse des Rollentrainers und anderer Faktoren.

Um die Genauigkeit zu verbessern, wird jeder Suito von Elite werkseitig kalibriert, um den Fehler so weit wie möglich zu reduzieren, doch es gibt einige Faktoren, die sich langfristig ändern und damit die Leistungsgenauigkeit verringern könnten.

Beim Spindown handelt es sich um einen Kalibriervorgang, der es dem Rollentrainer gestattet, eventuelle gebrauchungsbedingte Schwankungen einzuschätzen und ihren Einfluss auf den von der Rolle erzeugten Widerstand auszugleichen.

Vorgehensweise:

Es ist wichtig, die Kalibrierung vorzunehmen, wenn der Rollentrainer seit mindestens 10 Minuten warmgelaufen ist.

Um den Vorgang auszuführen, den entsprechenden Befehl in der App oder im Programm My E-Training auswählen und den Anweisungen folgen.

Der Befehl zum Starten des Vorgangs befindet sich auf der Seite der Einstellungen der App.

Darüber hinaus muss zu treten begonnen und beschleunigt werden, bis ein bestimmter Wert erreicht wurde.

Beim Eingang der Aufforderung, mit dem Treten aufzuhören, umgehend aufhören.

Nach bereits wenigen Sekunden wird die Information erteilt, dass die Kalibrierung erfolgreich durchgeführt worden ist.

Der Spindown-Wert wird im Suito gespeichert, so dass stets korrekte Kraftleistungswerte an jedes einzelne verbundene Peripheriegerät sowie an Programme / Apps / Vorrichtungen von Drittanbietern gesendet werden können.

Hinweise:

- das vorab beschriebene Kalibrierungsverfahren kann auch mithilfe von nicht von Elite hergestellten anderen Programmen / Apps / Vorrichtungen erfolgen.

- Die Füße auf den Pedalen lassen, bis der Vorgang abgeschlossen ist.

- Ist der Rollentrainer an das Ergometer des Fahrrads (wenn vorhanden) angeschlossen, gelten die oben genannten Hinweise nicht mehr, da die Leistungen nicht mehr berechnet, sondern von dem auf dem Fahrrad vorhandenen Sensor gemessen wird. Lesen Sie diesbezüglich für weitere Informationen das Kapitel "Power Meter Link (PML)".

09_POWER METER LINK (PML)

Auf Suito ist auch eine Funktion mit dem Namen Power Meter Link implementiert, die es gestattet, sehr viel genauere Leistungsdaten zu erhalten.

Diese Funktion gestattet es Suito, einen eventuell auf dem Fahrrad vorhandenen Leistungssensor als Leistungsquelle zu verwenden.

Auf diese Weise ist Suito genauer, da die vom Sensor

gemessenen Leistungsdaten genauer sind als die, die der Suito mit seinen Formeln in der Lage zu berechnen ist.

Hinweis: Diese Funktion kann nicht verwendet werden, wenn kein Leistungssensor auf dem Fahrrad installiert ist.

GEBRAUCH

- Aktivieren / Deaktivieren.

Es ist möglich den PML mit der Elite My E-Training-App zu aktivieren oder zu deaktivieren. Alle Versionen der App unterstützen die Möglichkeit, diese Funktion zu aktivieren und zu deaktivieren.

Um den PML zu aktivieren/deaktivieren, die App starten und sicherstellen, die Kopplung mit der Rolle gemacht zu haben.

Auf: Einstellungen - PML gehen. Nach einigen Sekunden wird die aktuelle Einstellung der Rolle angezeigt und sie kann geändert werden. Auf OK drücken, um die neue Einstellung in der Rolle zu speichern.

- Kombination.

Suito sucht bei seinem Start automatisch einige Sekunden nach eventuell vorhandenen Leistungssensoren. Wird ein Sensor gefunden, wird die Verbindung mit diesem hergestellt und seine Daten werden verwendet. Aus diesem Grund ist es ratsam, sich der Übertragung des Leistungssensors zu vergewissern, bevor die Rolle mit Strom versorgt wird.

Außerdem speichert Suito, sobald die Verbindung erfolgt ist, die Seriennummer des Leistungssensors für die nachfolgenden Trainingseinheiten.

Sollten sich in dem Raum mehrere Leistungssensoren befinden, stellt Suito die Verbindung mit dem Leistungssensor mit dem stärksten Signal her, bei dem es sich normalerweise um den auf dem Fahrrad vorhandenen handelt.

- Anschließende Trainingseinheiten.

Bei den anschließenden Trainingseinheiten versucht der Suito bei jedem Start, sich immer mit dem Sensor zu verbinden, mit dem er das erste Mal kombiniert wurde.

Sollte es ihm nicht gelingen, die Verbindung mit dem Sensor herzustellen, oder der Sensor nicht vorhanden sein, verwendet Suito seine eigenen Algorithmen zur Berechnung der Leistung.

- Reset.

Sollte man den Sensor wechseln wollen, muss nur die Rolle durch Bewegen des Rads (auch per Hand) oder ein paar Pedaltritte innerhalb von einigen Sekunden mit Strom versorgt werden. Denn beim Start setzt Suito bei einer Geschwindigkeit von mehr als null den gespeicherten Sensor zurück und beginnt die Suche nach einem neuen Sensor, als ob es das erste Mal wäre.

Wenn Suito die Seriennummer des Leistungssensors zurücksetzt, erfolgen sechs leichte Vibrationen, um den erfolgten Löschvorgang zu bestätigen.

Alternativ können Sie die Rolle mit Gebrauch der Elite My E-Trainings-App zurücksetzen. Gehen Sie zur Seite Einstellungen - PML.

HINWEISE:

- Diese Funktion kann nur verwendet werden, wenn am Fahrrad ein Leistungssensor installiert ist.
- Ist Suito mit dem falschen Sensor verbunden, muss nur der mit ihm kombinierte Sensor zurückgesetzt und der Kombinationsvorgang wiederholt und dabei darauf geachtet werden, den Sensor zu entfernen, mit dem Suito nicht verbunden werden soll.
- Verliert Suito während des Trainings die Verbindung mit dem Leistungssensor, wird automatisch auf die Verwendung der Formeln zur Leistungsberechnung gewechselt. In der Zwischenzeit wird weiter versucht, die Verbindung mit dem Sensor wieder herzustellen.
- Die Rolle sucht zuerst die ANT+- und danach die Bluetooth-Sensoren. Ist der Leistungssensor sowohl für ANT+ als auch für Bluetooth ausgelegt, ist es sehr wahrscheinlich, dass die Rolle sich mit dem ANT+-Signal verbindet.
- Die Vibrationen beim Löschen sind sehr schwach. Es könnte notwendig sein, die Hand auf die Widerstandseinheit zu legen, um sie wahrzunehmen.
- Bei Bluetooth Pedalen/Tretkurbeln koppelt die Rolle nur eine der beiden an. In diesem Fall kann nicht vorbestimmt werden, an welches Pedal/Tretkurbel sie ankoppelt. Da in diesem Fall jedes Pedal/Tretkurbel die vom zugehörigen Bein entwickelte Leistung misst, ist der gesendete Wert ungefähr die Hälfte der vom Radfahrer insgesamt entwickelten Leistung. In diesem Fall ist es zur korrekten Verwendung erforderlich, die Option "Halbierte Leistung" (Half Power) in der My E - Training App (Seite Einstellungen) zu aktivieren.
- Während der anfänglichen Suche der Leistungssensoren blinkt die grüne Led schnell.

10_TRIITFREQUENZSENSOR

Beim Suito kommt ein innovatives System zur Ermittlung der Trittfrequenz zum Einsatz, das als "sensorless" (ohne Sensor) bezeichnet wird. Dies ist dank einer komplizierten, auf der Geschwindigkeit basierenden Kalkulation möglich. Dies kommt vor allem dann vor, wenn eine hohe Trittfrequenz bei niedrigem Widerstand realisiert wird.

Sollte die Präzision des "sensorLess"-Systems nicht ausreichen, kann ein auf dem Fahrrad/der Tretkurbel zu installierender kabelloser Sensor erworben werden. Der Großteil der Apps/Programme/Geräte gestattet die Auswahl eines Sensors als Quelle des Trittfrequenzwerts.

11_HERZFREQUENZMESSER

- Der Suito ist nicht in der Lage die Werte vom Herzfrequenzmesser zu empfangen, diese werden normalerweise direkt vom verwendeten Peripheriegerät empfangen.

- Die Kompatibilität mit den verschiedenen Herzfrequenzgurten hängt vom Peripheriegerät/Programm/ benutzte Applikation ab.

Applikation von Elite My E-Training können nur die ANT+-Herzfrequenzgurte benutzt werden, auch die Gurte Bluetooth Smart verwendet werden können. Mit der Applikation von Elite My E-Training können also die Herzfrequenzgurte mit beiden Protokollen verbunden und verwendet werden.

12_VERWENDUNG DER SUITO MIT SÖFTWARE / APP / DEVICE

Für das Training empfiehlt sich die Verwendung des Programms / der App My E-training, die für iOS, Android, Windows und Mac OS verfügbar ist.

My E-training ist ein Komplettsystem, das verschiedene Trainingsarten wie Video, konfigurierbare Programme, Rennen mit Google Maps, Wettbewerbe über Internet und zahlreiche andere Funktionen ermöglicht.

- Es kann jedoch auch sogenannte Drittanbieter-Software verwendet werden, die mit den Kommunikationsstandards der Rolle kompatibel sein muss. Im Handel sind viele Programme/App/Peripheriegeräte erhältlich, die sich mit dem Suito verbinden können.

- Für eine korrekte Verbindung des Programms/App/ Peripheriegerätes mit der Rolle müssen die entsprechenden Anleitungen aufmerksam gelesen werden.

- Vor der Benutzung jeder Applikation und vor Beginn des Verbindungsvorgangs muss sichergestellt werden, dass der Trainer elektrisch versorgt ist und sich nicht im Stromsparmodus befindet. Der Trainer muss, über das sich in der Verpackung befindende Netzgerät, an die Elektrostromleitung angeschlossen werden.

Die elektronische Platine der Rolle ist mit LEDs ausgestattet, die den Rollenzustand anzeigen. Detailinformationen dazu finden Sie im Abschnitt „Zustandsleds“.

13_BEZEICHNUNG UND LISTE DER KOMPONENTEN

Ihr Suito besteht aus folgenden Komponenten:

- | | |
|---|-----|
| 1 Suito-Körper | (A) |
| 2 Distanzstücke des Losradkörpers | (B) |
| 1 Wagenadapter | (C) |
| 1 rechter Wagen rotierend Adapter L=130-135mm | (D) |
| 1 linker Wagenrotierend Adapter L=130-135mm | (E) |
| 1 rechter Wagen rotierend Adapter L=142 mm | (F) |
| 1 linker Wagen rotierend Adapter L=142 mm | (G) |

- 1 Schnellspanner (H)
- 1 Vorderradstütze (I)
- 1 Vorschaltgerät (L)

ACHTUNG: Die Adapter Bez. C, D, E, F und G sind Bauteile mit geringen Abmessungen und können leicht verloren gehen. Beim Versetzen des Rollentrainers wird empfohlen, die Adapter zu entfernen und in ihrem Beutel aufzubewahren, da sie während des Transports leicht herunterfallen könnten.

Eventuelle Ersatzteile sind in unserem Online-Shop erhältlich oder indem Sie sich direkt an Elite und/oder den Händler in Ihrem Land wenden.

14_MONTAGE SUI TO

- Den Suito auspacken (A)
- Den Suito (A) in der Vertikale positionieren und mit Hilfe des oberen Griffs in der Position halten
- Klappen Sie das rechte Bein aus, bis der Sicherheitsblockmechanismus ausgelöst wird (Abb. 1)
- Klappen Sie das linke Bein aus, bis der Sicherheitsblockmechanismus ausgelöst wird (Abb. 2)

Die Standfestigkeit des Rollentrainers (Abb. 3) überprüfen und gegebenenfalls die verstellbaren Stellfüße betätigen (Abb. 4).

15_INSTALLATION DER RITZELKASSETTE AUF DEM SUI TO

Im Suito ist bereits eine Ritzelkassette mit 11 Gängen (11-28) montiert.

Um eine Kassette mit 9/10 Gängen von Shimano® / SRAM® oder von anderen Herstellern, die den Standard Shimano® anwenden, zu verwenden, ist Folgendes erforderlich:

- 1) Die vormontierte Kassette vom Losradkörper (Abb. 5) entfernen
- 2) Die Distanzstücke (Bez. B) auf dem Losradkörper positionieren, bevor die neue Ritzelkassette eingesetzt wird.

- Üblicherweise sind 2 Distanzstücke (Bez. B) für die Kassette mit 9 Übersetzungen von Shimano® / SRAM® (Abb. 6) und 1 Distanzstück für die Kassette mit 10 Übersetzungen (Abb. 7) erforderlich.

Je nach Marke der verwendeten Kassette könnte es Abweichungen zu den obigen allgemeinen Anweisungen und Informationen geben.

- 3) Verwenden Sie zum Anziehen der Mutter einen Drehmomentschlüssel, um die Kassette am Freilaufkörper zu befestigen (Abb. 8).

ACHTUNG!

Bitte halten Sie sich bei der Montage, bezüglich eventueller Distanzstücke sowie Anzugsmomenten, genau an die Anweisungen des Herstellers Ihrer Kassette.

ANMERKUNG: Falls Sie bei der Montage der Kassette unsicher sind, wenden Sie sich bitte an Ihren Händler,

da die Garantie keine Schäden am Fahrrad und/oder Suito abdeckt, insofern diese auf eine falsche Montage zurückzuführen sind.

Für Fahrräder mit Wagen 130-135 mm (5,1 -5,3 Zoll) müssen der rechte Wagenadapter (Bez. D) (Abb. 9) und der linke Adapter eingesetzt werden (E) (Abb. 10). Im Fall von Fahrrädern mit Steckachse $\varnothing 12$ mm ($\varnothing 0,47$ Zoll) und Wagen mit 142 mm (5,6 Zoll) den entsprechenden Absatz 17 einsehen.

16_MONTAGE DES FAHRRADS

- Lösen Sie die hintere Bremse des Fahrrads, das verwendet werden soll und legen Sie die Kette auf das kleinste Ritzel des Hinterrads und des vorderen Blattes. Das Quick Release vom Hinterrad nehmen.

- Das Hinterrad vom Fahrrad entfernen.

- Das Quick Release und den Wagenadapter (Bez. C) auf die Welle der Ritzelkassette des Suito setzen (Abb. 14).

- Setzen Sie die Quick Release und den Wagenadapter auf die Welle des Ritzelpakets (Abb. 15).

- Setzen Sie die hinteren Gabeln des Fahrrads vollständig auf die Welle des Ritzelpakets des Suito (Abb. 16) und achten Sie dabei darauf, dass der Wagenadapter (Bez. C) je nach Typ des Fahrrads richtig eingesetzt wird:

- Externer Wagenadapter (Bez. C) für Rennrad und Chrono (Wagen 130 mm) (Abb. 17).

- Interner Wagenadapter (Bez. C) für Mountainbike (Wagen 135 mm) (Abb. 18).

ANMERKUNG: die gerändelte Seite des Wagenadapters (Bez. C) muss zur Gabel des Fahrrads weisen.

- Befestigen Sie das Fahrrad stabil am Suito und ziehen Sie die Quick Release fest, um einen sicheren Halt zu gewährleisten. Der erzielte Druck muss es gestatten, dass die Gabeln des Fahrrads an der Struktur des Suito blockiert bleiben.

- Überprüfen Sie die Stabilität des Fahrrads durch Ziehen und Drücken am horizontalen Rohr des Rahmens sowie am Sattel. Sollte das Fahrrad nicht stabil am Suito befestigt sein, den Schnell-spanner fester anziehen.

- Sobald es installiert ist, die Vertikalität des Fahrrads überprüfen.

ACHTUNG: Die Fahrradgabel muss auf dem Enden der Adapter aufliegen und nicht auf dem Schnellspanner.

Elite haftet nicht für eventuelle Folgen oder Schäden, die sich aus der nicht korrekten Montage des Fahrrads auf dem Rollentrainer ergeben können

17_INSTALLATION VON SUI TO BEI FAHRRÄDERN MIT WAGEN MIT $\varnothing 12$ L=142 MM

- 1) Setzen Sie den linken Adapter (Ref. G) ein und schrauben Sie den rechten Adapter (Ref. F) für 142-mm-Wagen fest

(Abb. 16).

2) Lösen Sie die hintere Bremse des Fahrrads, das verwendet werden soll und legen Sie die Kette auf das kleinste Ritzel des Hinterrads und des vorderen Blattes. Die Steckachse des Hinterrads entfernen.

3) Setzen Sie die hinteren Gabeln des Fahrrads vollständige auf die Welle der Kassetten des Suito setzen.

4) Die Steckachse auf die Welle der Kassetten des Suito setzen.

5) Das Fahrrad stabil am Suito befestigen, indem der Steckachse festgezogen wird, um sicheren Halt zu gewährleisten. Der erzielte Druck muss es gestatten, dass die Gabeln des Fahrrads an der Konstruktion des Suito blockiert bleiben.

6) Überprüfen Sie die Stabilität des Fahrrads durch Ziehen und Drücken am horizontalen Rohr des Rahmens sowie am Sattel. Sollte das Fahrrad nicht stabil am Suito befestigt sein, die Steckachse fester anziehen.

7) Wird eine größere Standfestigkeit des Fahrrads gewünscht, ist es empfehlenswert die Vorderradstütze (Bez. I) im Lieferumfang zu verwenden, die unter dem Vorderrad anzubringen ist.

- Sie können mit dem Training beginnen. Wir empfehlen zu Beginn langsam zu treten, um sich sukzessive mit der Funktionsweise des Suito vertraut zu machen.

18_VERSORGUNG

- Im Suito befindet sich eine elektronische Platine, die über ein Standard-Vorschaltgerät versorgt wird (in der Packung enthalten).

Im Suito befindet sich eine elektronische Platine, die über ein Standard-Vorschaltgerät versorgt wird (in der Packung enthalten).

Das Vorschaltgerät in die elektrische Steckdose und den Stecker in den Verbinder des Suito auf der Rückseite des Rollentrainers (Abb. 17) einschieben. Eine leichte Vibration zeigt an, dass sich das System in die Ausgangsposition begibt. Dieser Vorgang kann bis zu ca. 15 s in Anspruch nehmen.

Das Kabel in dem dafür vorgesehenen Sitz im rückseitigen Teil des Rollentrainers positionieren und in den Enden im unteren Bereich der hinteren Kunststoffteile einhaken (Abb. 18)

Die Konformität des Suito mit den EG-Richtlinien (siehe "Konformitätserklärung" auf Seite 120) könnte nicht mehr gegeben sein, wenn ein anderes Vorschaltgerät als das in der Lieferung enthaltene benutzt wird.

19_ABNEHMEN DAS FAHRRADS

- Legen Sie die Kette des Fahrrads auf das kleinste Ritzel der Kasette des Suito und des vorderen Blattes des Fahrrads.

- Den Quick Release öffnen (oder die Steckachse herausziehen) und das Fahrrad vom Suito nehmen.

- Für den Transport oder zur Verringerung der Abmessungen während der Nichtverwendung des Rollentrainers: Die Lenkradschalter anheben (Abb. 19) und die seitlichen Beine einklappen (Abb. 20 - 21).

ACHTUNG: Die Adapter Bez. C, D, E, F und G sind Bauteile mit geringen Abmessungen und können leicht verloren gehen. Beim Versetzen des Rollentrainers wird empfohlen, die Adapter zu entfernen und in ihrem Beutel aufzubewahren, da sie während des Transports leicht herunterfallen könnten.

Eventuelle Ersatzteile sind in unserem Online-Shop erhältlich oder indem Sie sich direkt an Elite und/oder den Händler in Ihrem Land wenden.

20_INSTALLATIONSANWEISUNGEN FÜR MIT RITZELKASSETTEN CAMPAGNOLO 9/10/11/12 GÄNGE KOMPATIBLEN FREILAUFKÖRPER, MIT XD/XDR SRAM 12 GÄNGE KOMPATIBLEN FREILAUFKÖRPER, MIT MICRO SPLINE SHIMANO 12 GÄNGE KOMPATIBLEN FREILAUFKÖRPER

- Ersetzen Sie den ursprünglich auf dem Suito installierten Freilaufkörper durch das mit Ritzelkassetten 9/10/11/12 Gänge CAMPAGNOLO kompatible Zubehörteil oder durch einen mit XD/XDR (für Ritzelkassetten 12 Gänge SRAM) oder mit Micro Spline (für Ritzelkassetten 12 Gänge SHIMANO) kompatiblen Freilaufkörper gemäß den folgenden Vorgängen:

1) Die vormontierte Kasette im Rollentrainer entfernen (Abb. 22)

2) Die Befestigungsbuchse lösen (Abb. 23).

3) Ziehen Sie den Freilaufkörper von der Welle des Suito (Abb. 24).

4) Setzen Sie den mit Ritzelkassetten CAMPAGNOLO oder XD/XDR oder Micro Spline kompatiblen Freilaufkörper vollständig ein (Abb. 25-26).

5) Die Anzugsbuchse mit einem 17er-Gabelschlüssel auf ein Anzugsmoment von 5 Nm anziehen. Benutzen Sie zum Blockieren der Buchse auf der Welle ein öl-kompatibles Gewindeblockiermittel mit mittlerem Widerstand.

Nur für mit CAMPAGNOLO kompatiblen Freilaufkörper:

- Üblicherweise sind 2 Distanzstücke (Bez. B) für die Kasette mit 9 Übersetzungen (Abb. 6) und 1 Distanzstück für die Kasette mit 10 Übersetzungen (Abb. 7) erforderlich. Je nach Marke der verwendeten Kasette könnte es Abweichungen zu den obigen allgemeinen Anweisungen und Informationen geben.

ACHTUNG!

Bitte halten Sie sich bei der Montage, bezüglich eventueller Distanzstücke sowie Anzugsmomenten, genau an die Anweisungen des Herstellers Ihrer Kasette.

Anmerkung: Falls Sie bei der Montage der Kassette unsicher sind, wenden Sie sich bitte an Ihren Händler, da die Garantie keine Schäden am Fahrrad und/oder Suito abdeckt, insofern diese auf eine falsche Montage zurückzuführen sind.

21_WARTUNG

Es ist kein spezifisches Wartungsprogramm für den Suito erforderlich, beachten Sie jedoch die folgenden Empfehlungen:

- Reinigen Sie den Rollentrainer nach jedem Training, um die Ablagerung von Staub und Schweiß zu vermeiden.
- Führen Sie keine Reinigung des Fahrrads oder das Ölen der Kette durch, wenn das Fahrrad auf dem Suito montiert ist, da die Reinigungsmittel die Lager und sonstige interne mechanische Bauteile irreparabel beschädigen könnten.
- Überprüfen Sie vor jedem Training die korrekte Befestigung sowie die uneingeschränkte Funktionalität des Quick Release.
- Im Allgemeinen funktioniert das Fahrrad nach der Montage auf dem Suito korrekt, gelegentlich kann eine geeignete Einstellung notwendig sein, um die korrekte Funktion zu garantieren. Wenden Sie sich im Zweifelsfall an Ihren Händler, um den ordnungsgemäßen Betrieb mit dem Suito zu gewährleisten.

22_ACHTUNG

- Der Suito erwärmt sich während der Benutzung. Bevor die Schalen berührt werden, muss der Suito zuerst abgekühlt sein.
- Benutzen Sie den Rollentrainer Suito, wie im Handbuch beschrieben.
- Der Suito ist nicht mit einer Notbremse ausgestattet.
- Der Suito wurde konzipiert und gefertigt, um die maximale Sicherheit des Benutzers sowie Dritter zu gewährleisten, es muss jedoch sichergestellt werden, dass sich weder Personen, noch Kinder oder Tiere dem Rollentrainer während der Benutzung nähern können, da die Bauteile in Bewegung des Rollentrainers und des Fahrrads im Fall des Kontakts zu Schäden oder Verletzungen führen können.
- Vermeiden Sie es in jedem Fall, Finger, kleine Gegenstände usw. in die Schlitze des Suito einzuführen, da ein großes Risiko der Beschädigung des Rollentrainers bzw. von schweren Verletzungen besteht.
- Stellen Sie den Rollentrainer vor Beginn des Trainings an einem geeigneten Ort auf, fern von potentiell gefährlichen Gegenständen (Möbeln, Tischen, Stühlen usw.), um jedes Risiko von unbeabsichtigten Kontakten zu vermeiden.
- Der Stützbock wurde für die Benutzung durch einen Radfahrer konzipiert.
- Stellen Sie vor Beginn des Trainings sicher, dass das Fahrrad sicher und stabil auf dem Suito montiert ist.
- Es gibt keine Komponenten, die im Inneren einzeln

benutzt werden können. Der Gewährleistungsanspruch verfällt, wenn das Gerät geöffnet oder abgeändert wird.

- Da die Füße aus rutschfestem, weichem Material gefertigt sind, ist es möglich, dass sie während der Benutzung Spuren auf dem Boden hinterlassen.
- Bei Nichtbenutzung das Vorschaltgerät nicht am Rollentrainer angeschlossen lassen.
- Den Suito nicht an nassen oder feuchten Orten aufbewahren. Dies könnte die elektronischen Komponenten beschädigen.
- Nur das in der Lieferung enthaltene Vorschaltgerät benutzen.
- Die Konformität des Suito mit den EG-Richtlinien (siehe "Konformitätserklärung" auf Seite 120) könnte nicht mehr gegeben sein, wenn ein anderes Vorschaltgerät als das in der Lieferung enthaltene benutzt wird.
- Elite übernimmt keinerlei Verantwortung für eventuelle Funktionsstörungen im Falle der Verwendung anderer Programme / Apps / Vorrichtungen.
- Das Vorhandensein von elektrischen Hochspannungsleitungen, Ampeln, elektrischen Eisenbahnhöfen, elektrischen Bus- oder Straßenbahnhöfen, Fernsehapparaten, Automobilen, Fahrradcomputern, Fitness-Geräten und Handys im Aktionsradius der Konsole oder die Überquerung von elektrischen Sicherheitsschwellen können Interferenzen bewirken. Der Gebrauch weiterer Wireless-Empfänger könnte daher die Funktion des Suito aufgrund dieser Interferenzen verändern oder vollständig hemmen.
- Es muss vermieden werden, den Suito bei Nichtbenutzung über längere Zeit direktem Sonnenlicht auszusetzen.

23_FEHLERSUCHE

- Problem: Während des Trainings tritt das Gefühl eines leichten Verrutschens des Rads auf.
- Antwort: Es könnte sein, dass der innere Antriebsriemen leicht gelockert ist. Wenden Sie sich an Elite, um Hinweise zur Vorgehensweise zu erhalten.
- ACHTUNG: Den Riemen nicht selbst spannen, er könnte dadurch reißen. Sollte der Riemen reißen, muss der Rollentrainer bei Elite oder einer der Kundendienststellen zur Reparatur eingesandt werden.
- Problem: die angezeigte Geschwindigkeit ist sehr hoch (auch mehr als 100 km/h).
- Antwort: Vermutlich wurde der Umfang der Rolle auf dem verwendeten Gerät falsch eingegeben.
- Der Suito versendet Trainingsdaten nach verschiedenen Protokollen. Eines davon ist das von den Geschwindigkeitssensoren verwendete Protokoll. Sollte das verwendete Gerät zum Anzeigen der Geschwindigkeit diese Protokoll verwenden, dann muss der eingegebene Radumfang geändert werden.

Es muss ein Wert des Radumfangs eingegeben werden, der dem tatsächlichen Wert des Rads geteilt durch 24,8 entspricht. Beispiel: beträgt der Radumfang 2095 mm, dann ist der als Umfang einzusetzende Wert $2095 / 24,8 = 84\text{mm}$.

- Problem: Der Suito verbindet sich nicht mit dem Peripheriegerät.

- Antwort: Versuchen Sie, das Gerät / Telefon / Tablet / den Computer neu zu starten. Vor der Herstellung der Verbindung auch den Rollentrainer neu starten.

- Problem: das Fahrrad befindet sich nicht perfekt in der Vertikale.

- Antwort: Zuvor kontrollieren, ob das Einspannen des Fahrrads im Schnellspanner korrekt erfolgt ist. Eventuell versuchen, diesen zu öffnen und den Rahmen gut einschieben, um festzustellen, ob der Schnellspanner vollständig von beiden Seiten in die beiden Gabeln eingesetzt ist.

Eventuell versuchen, die beiden Außenfüße einzustellen, indem das jeweilige Bein zum Anheben gelöst wird.

24. VERPACKUNG

Falls der Rollentrainer aus Kundendienst- oder anderen Gründen versandt werden muss, ist eine korrekte Verpackung von grundlegender Bedeutung:

- das Speisekabel vom Suito abtrennen;
- den Suito in die Originalschachtel packen.

Falls diese Schachtel nicht zur Verfügung steht, beim Verpacken besondere Vorsicht auf das Schwungrad verwenden. Während des Versands werden die Packstücke oft unachtsamer Behandlung und starken Stößen ausgesetzt; eine nicht ausreichend bemessene Verpackung birgt also das Risiko, den Rollentrainer auf irreparable Weise zu beschädigen. Diese Art von Beschädigung ist nicht durch die Garantie gedeckt.

N.B.: Vor Versand des Rollentrainers oder seiner Komponenten an den Kundendienst bitte auf jedem Fall vorher die Firma Elite oder deren Händler konsultieren.

Eventuelle nicht vereinbarte Einsendungen werden nicht angenommen.

25. COPYRIGHT

Kein Teil dieser Bedienungsanleitung darf ohne schriftliche Genehmigung seitens ELITE S.r.l. reproduziert oder übertragen werden. Die Software des Suito und der dazugehörige Code sind Eigentum der ELITE S.r.l.

26. ÄNDERUNGEN AN DEN PRODUKTEN

ELITE behält sich auch zur Anpassung an den technologischen Fortschritt das Recht vor, Änderungen an den Produkten oder ihren Spezifikationen vorzunehmen,

ohne den Kunden vorab darüber zu informieren, für:

- a) Änderungen, die sich nicht negativ auf die Leistungen des Produkts auswirken;
- b) Änderungen, die erforderlich sind, um die Spezifikationen des Produkts zu erfüllen oder zu verbessern;
- c) Änderungen, die zur Anpassung an anwendbare gesetzliche Bestimmungen oder Regelungen erforderlich sind.

ELITE behält sich außerdem das Recht vor, die Produkte mit diesen Verbesserungen ohne jede Verpflichtung zu liefern, die gleichen Änderungen an den zuvor erworbenen Produkten vorzunehmen, und behält sich außerdem das Recht vor, die Preise und die Verfügbarkeit der Modelle in Abhängigkeit von den Marktbedingungen, die Verfügbarkeit der Komponenten sowie weiteren Erwägungen des Unternehmens zu ändern.

27. HAFTUNGSAUSCHLUSS

Elite S.r.l. haftet nicht für eventuelle vorübergehende oder bleibende Schäden an der körperlichen Unversehrtheit des Benutzers, die eine direkte oder indirekte Folge der Benutzung des Rollentrainers sind.

28. HINWEISE ZUR ENTSORGUNG DES PRODUKTS

1) INNERHALB DER EUROPÄISCHEN UNION

Dieses Produkt entspricht den EU-Richtlinien 2002/95/EG, 2002/96/EG und 2003/108/EG.



Am Ende seiner Lebensdauer muss dieses Produkt separat vom Hausmüll entsorgt werden.

Darauf weist auch das auf dem Gerät oder der Verpackung abgebildete Symbol der durchkreuzten Mülltonne hin. Der Benutzer muss das unbrauchbar gewordene Gerät daher bei den entsprechenden Sammelstellen zur getrennten Entsorgung (elektronischer bzw. elektrotechnischer Müll) abgeben oder es beim Kauf eines Neugeräts der gleichen Art an den Händler zurückgeben.

Die richtige Entsorgung trägt dazu bei, mögliche negative Auswirkungen auf Umwelt und Gesundheit zu vermeiden und fördert die Wiederverwendung der Materialien, aus denen sich das Gerät zusammensetzt.

2) IN NICHT-EU-LÄNDERN

Wenden Sie sich bitte an die zuständige Lokalbehörde und informieren Sie sich darüber, wie Sie vorgehen müssen, um eine umweltgerechte Entsorgung dieses Geräts zu gewährleisten.

Technischer Kundendienst: support.elite-it.com

Congratulations on your purchase of the Suito cycling simulator

01_GENERAL SAFETY WARNINGS

Before using your trainer, carefully read the warnings listed below for your health and safety.

1. The appliance is not to be used by persons (including children) with reduced physical, sensory or mental capabilities, or lack of experience and knowledge, unless they have been given supervision or instruction.
2. Children being supervised not to play with the appliance.
3. Before beginning a training programme, undergo a physical examination certifying good health.
4. Choose a training level compatible with your physical endurance and the status of your health.
5. If you feel particularly fatigued or sore while exercising, stop using the trainer immediately and consult your doctor.
6. Use only the supplied charger (mod. 6A-181WP12).

The Suito compliance with EU laws (see "Declaration of conformity", page 120) may be voided if a charger different from the original is used.

7. Before training, make sure that the bike is properly installed on the home trainer. Bike must be vertical and secured on its supports, as indicated in the instructions. Try pushing and pulling the frame of the bike and the saddle to make sure it's

properly installed. Do not start training if the bike isn't properly secured.

The above warnings are general and not exhaustive of all the precautions that should be taken for the proper and safe use of the trainer; which is solely the responsibility of the user.

02_INTRODUCTION

Suito is a direct transmission hometrainer with electronically managed magnetic resistance.

- Suito features an extensive range of resistance and power output, smooth pedalling and compatibility with open data transmission standards.

Resistance is generated by an extremely quiet integrated magnetic braking unit.

- The electronic Suito is able to connect to personal computers (Windows, Mac), mobile devices (iOS and Android) and cycle computers that feature ANT+ and/or Bluetooth Smart technology.

The My E-Training software/app features a wide range of training / test modes suitable for all cyclists, from amateurs to seasoned pros.

The app is available on the App Store (iOS) and Google Play (Android), while the PC / MAC version is available on the www.elite-it.com website.

Important features are:

- Video training
- Personalized training programs
- Google maps training
- Saving, importing and exporting data

By using an open ANT+ FE-C protocol, Suito is also compatible with many other non-Elite software programs that feature the same wireless protocol.

There are many software programs / apps / devices on the market that are compatible with this protocol, and therefore are fully compatible with Suito.

03_FREEHUB COMPATIBILITY

ELITE supplies Suito with a freehub body compatible with 9/10/11 speed Shimano® / SRAM® (and other manufacturers using the Shimano® standard) sprocket

cassettes, pre-assembled with an 11-speed sprocket cassette (11-28).

The following are available as accessories:

- free-hub body compatible with Campagnolo 9/10/11/12 speed sprocket cassette;
- XD/XDR compatible free-hub body (for SRAM 12-speed sprocket cassette);
- Micro Spline compatible free-hub body (for SHIMANO 12-speed sprocket cassette);

body replacement instructions can be found on paragraph 20. Suito is compatible with bikes with 130 to 135 mm hubs with 5 mm diameter quick release and with bikes with 12 mm x 142 mm thru-axle hubs.

The following accessories are available:

- adapter for bicycles with 148mm thru axle with 12mm diameter.
- adapter for bicycles with 135mm thru axle with 10mm and 12mm diameter.

If you are unsure about the type of derailleur on your bicycle, refer to the bicycle documentation or contact your dealer to ensure compatibility with Suito.

04_POWER RANGE

The power range covered by the roller is very wide and depends on the speed. The faster you pedal, the wider the power range. Nevertheless there may be extreme conditions where the required power is outside of the range (too high or too low).

In these cases the roller delivers the maximum/minimum possible, and resumes working correctly as soon as the conditions return to being compatible with the power deliverable by the Suito. When the required power is outside the available power range, the roller displays on the monitor the actual power it is producing and not the theoretical power.

05_SLOPE

The maximum simulatable slope on the Suito is a function of speed and the weight of the individual rider. In fact, the power required to pedal up a slope is function of the speed (faster= more power) and of the weight (the heavier the rider, the more power is required to climb any given slope).

Suito uses a magnetic braking system that acts directly on a moving metallic disc to gradually and uniformly adjust resistance. This technology allows for very accurate changes in slope, even when small, by taking into account the inertia experienced when riding on the road. Both increases and decreases in resistance adjustment are thereby gradual. This system also ensures that pedals will not lock-up, which could have occurred at exceedingly high power outputs.

06_DATA TRANSMISSION PROTOCOLS

Suito uses two different transmission protocols to interact and send data to software / app / device.

Please contact the app / software / device manufacturer to verify compatibility with one or more of these protocols.

BLUETOOTH SMART

"Fitness Machine - Indoor Bike service" (FTMS) protocol. This protocol sends training data to compatible software / app / device and adjusts resistance on the hometrainer. This protocol offers total interaction with the hometrainer.

"Speed&Cadence Service" protocol: this protocol transmits hometrainer speed and cadence data, but does not allow interaction between software / app / device and the hometrainer.

"Power Service" protocol: this protocol transmits the cyclist's power output data, but will it also not allow interaction between software / app / device and the hometrainer.

In most cases, smartphones and tablets already feature Bluetooth Smart connectivity, so there is no need for additional components to communicate with the Suito. However, the more outdated devices might not be compatible. Please consult your app provider to make sure that it's Bluetooth Smart compatible.

NOTE: When the hometrainer is connected to the device by a Bluetooth Smart protocol, it cannot be connected to additional BLE devices.

This is a restriction of the Bluetooth Smart protocol itself.

ANT+

"ANT+ FE-C" protocol: this protocol allows the software / app / device to receive training data and adjust hometrainer resistance. This protocol permits total interaction with the hometrainer.

"ANT+ Speed&Cadence" protocol: this protocol transmits hometrainer speed and cadence data. Although more common than the ANT+ FE-C, it does not allow interaction and the app/software/device.

"ANT+ Power" protocol: this protocol transmits the cyclist's power output data. Also much more common than the ANT+ FE-C, but this protocol does not allow interaction between the hometrainer and the app/software/device.

With the exception of smartphones that feature integrated ANT+ connectivity, a USB dongle is necessary to connect via the ANT+ protocol.

An ANT+ flash drive is required when using Android, PC Windows and Mac devices. It's available for purchase on the www.shopelite-it.com website or via other channels – it's required to connect the device to the hometrainer via the ANT+ protocol.

An OTG adapter cable is required for Android devices, while iOS devices require a specific flash drive (not included) compatible with the 30-pin iOS connector.

A complete list of ANT+ compatible devices is available at:

<http://www.thisisant.com/directory/>

Wireless specifications:

Transmission frequencies: 2402 to 2480 MHz

Protocols: Bluetooth 4.0 & ANT+

Transmission distance in the open: 10m

ANT+ transmission power: 4dB

Bluetooth transmission power: 0dB

07_LED LIGHTS

Suito transmits speed, cadence and power data via the ANT+ and Bluetooth Smart protocols.

There are 3 LED lights on the motherboard, displaying power supply status, motherboard status and the protocol being used.

The LED lights come in 3 colors with the following meanings:

Red = status of hometrainer power supply

- Off = Suito is not receiving power or has entered sleep mode

- On = Suito is powered up.

Blue = Suito is connected via the Bluetooth Smart protocol.

- Slow blinking = Suito is awaiting connection.

- On = Suito is transmitting data via the Bluetooth Smart protocol.

- Fast blink = searching for a power meter (see "09_Power Meter Link" chapter)

Green = Suito is connected via the ANT+ protocol.

- Slow blink = Suito is awaiting connection.

- On = Suito is transmitting data via the ANT+ protocol.

- Fast blink = searching for a power meter (see "09_Power Meter Link" chapter)

08_POWER VALUE ACCURACY

Power data sent by Suito is the result of multiple calculations. These calculations take into account pedalling speed, hometrainer brake and other factors.

Elite calibrates every single Suito in order to improve accuracy and reduce any margin of error, though some factors might change over time and thus decrease power accuracy.

Spindown is a hometrainer calibration procedure that evaluates changes arising from prolonged use and compensates their influence on the resistance generated by the hometrainer.

Procedure:

It's important to conduct the calibration when the hometrainer has been working for at least 10 minutes.

To conduct the procedure, select the related command on the app or My E-Training software and follow the instructions. The procedure start command can be found inside the settings page of the app.

The procedure requires to start pedalling and increase speed

up to a pre-determined value.

Stop right away once you're notified to stop pedalling.

After a few seconds the procedure will notify that the calibration procedure has been successfully completed.

The spindown value is then memorized in the Suito so the correct power data is always sent to every connected device, including non-Elite third parties software / apps / devices.

Note:

-The previous calibration procedure can also be conducted with software / apps / devices other than Elite's.

- Do not lift your feet from the pedal until the procedure is complete.

- The aforementioned notes are no longer valid if the hometrainer connects to your bike's ergometer (if available) as power is no longer calculated but measured by the sensor on the bicycle. Please read the "Power Meter Link (PML)" chapter for further info.

09_POWER METER LINK (PML)

Suito implements also a function, called Power Meter Link, that allows having much more accurate power data.

This function allows Suito to use a power sensor present on the bike as power source.

This way, Suito is more precise since the power data measured by the sensor are more precise than those Suito can calculate with its formulas.

Note: this function cannot be used if no power sensor is installed on the bike.

USE

- Enabling / Disabling

You can enable or disable the PML via the Elite My E-training app. All versions of the app support the ability to enable or disable this function.

In order to enable/disable the PML, start the app and make sure it's paired with the home trainer.

Go to: Settings - PML. Current home trainer setting pops up after a few seconds, then you can modify it. Tap OK to save the new settings in the home trainer.

- Coupling

On start-up, Suito automatically looks for a few seconds for any power sensors present. If it finds one, it connects to it and uses its data. For this reason, it is good to ensure that the power sensor is transmitting before powering the trainer.

Moreover, once connected, Suito will save the serial number of the sensor for the following training sessions.

If in the room there are more power sensors, Suito will connect to the power sensor with the strongest signal, that will normally be the one on the bike.

- Following sessions

The following sessions, every time it is switched on, Suito will try to connect always to the sensor it coupled with the first

time.

If it cannot connect to the sensor or the sensor is not present, Suito will use its algorithms to calculate the power.

- Reset

If you wish to change the sensor, just power the trainer making the wheel move (even manually) or pedalling a few times within few seconds. In fact, on start-up, if the speed exceeds zero, Suito resets the sensor saved in the memory and starts looking for another sensor, as if it were the first time.

When the Suito resets the serial number of the power sensor, it performs 6 slight vibrations to confirm the cancellation.

It is also possible to reset the home trainer via the Elite My E-Training app. Go to the Settings - PML page.

NOTES:

- This function is not available if there's a power meter installed on the bike.

- If Suito has connected to an incorrect sensor, just reset the coupled sensor and repeat the coupling operation, paying attention to move the sensor you do not want Suito to connect to, away.

- If, during training, Suito loses the connection with the power sensor, it goes automatically to using the formulas to calculate the power. In the meantime, it keeps trying to re-connect with the sensor.

- The trainer looks for ANT+ sensors first and Bluetooth afterwards. If the power sensor is both ANT+ and Bluetooth, very likely the trainer will latch on to the ANT+ signal.

- The cancellation vibrations are very light. To feel them, it may be necessary to lay your hand on the resistance unit.

- If there are Bluetooth cranks / pedals, the home trainer will only connect with one of the two. It is not possible to predetermine which one it will connect to. Moreover, as each pedal / crank only measures power developed by the related leg, the displayed value is about half of the total power developed by the cyclist. In this case, enable the "Half Power" option via the My E-Training app (Settings page) to display proper values.

- During the initial search for power sensors, the green LED flashes quickly.

10_CADENCE SENSOR

The Suito uses an innovative "sensorless" system and it's obtained via sophisticated speed-based calculations.

When maintaining a high pedal cadence at low resistance levels, there may occasionally be a slight inaccuracy in the cadence value since it is the result of calculation and not direct monitoring. This occurs especially with fast pedalling and low resistance.

Should the "sensorLess" system not be accurate enough, you can purchase a wireless sensor to attach to the bike/crank.

Most apps/software/devices give you the ability to select a sensor as source for the cadence value.

11_HEART RATE MONITOR

- Suito hometrainer does not read heart rate monitor data. Heart rate monitor data can be read directly from a device that includes a heart rate function.

- Compatibility with various types of heart rate monitors depends on the device / software / app being used only ANT+ and is also compatible with Bluetooth Smart monitors allowing connection with monitors by both protocols.

12_USING THE SUITO WITH THE SOFTWARE / APP / DEVICE

We suggest using the My E-Training software/app, available on iOS, Android, Windows and Mac OS.

My E-Training is a complete system with several training modes, including videos, configurable software, Google Maps races, Internet competitions and much more.

It's possible to use third-party software that is compatible with the hometrainer communications protocol/standards. There are several software/apps/devices currently on the market that can connect to the Suito.

Please refer to the instructions for the specific software/app/device for a proper connection to the hometrainer.

Before beginning the connection procedure with any app, make sure that the hometrainer is powered up and is not on the energy saver mode. The supplied hometrainer charger must be connected to a power source.

The hometrainer motherboard features LED lights indicating the current hometrainer status. Please check the "Status LED lights" paragraph for an in-depth description.

13_NAME AND LIST OF COMPONENTS

Your Suito includes:

N.1 Suito body	(A)
N.2 Freehub body spacer	(B)
N.1 Chainstay adapter	(C)
N.1 Right rotating chainstay adapter L=130-135mm	(D)
N.1 Left rotating chainstay adapter L=130-135mm	(E)
N.1 Right rotating chainstay adapter L=142mm	(F)
N.1 Left rotating chainstay adapter L=142mm	(G)
N.1 Quick Release	(H)
N.1 Riser block	(I)
N.1 Power supply	(L)

WARNING: adapters ref. C, D, E, F, G are small sized components and might easily be misplaced or lost. If you move the hometrainer it's advisable to remove the adapters and store them in their bag as they might easily slip out during transport.

Any spare parts are available in our online store or by directly contacting Elite and/or your country's distributor.

14_ASSEMBLING THE SUITO

- Unpack the Suito (A)
- Place the Suito (A) in a vertical position and hold it in place with the upper handle
- Unfold the right leg until the safety locking mechanism clicks (Pic 1)
- Unfold the left leg until the safety locking mechanism clicks (Pic 2)
- Make sure that the hometrainer is stable (Pic 3) or alternatively adjust its feet (Pic 4).

15_INSTALL THE SPROCKET CASSETTE ON THE SUITO

An 11 speed (11-28) sprocket cassette is pre-assembled on the Suito.

In order to use a 9/10 speed Shimano® / SRAM® (or other manufacturers using the Shimano® Standard) sprocket cassette, or other manufacturers you must:

- 1) Remove the pre-assembled cassette from the freehub body (Pic 5)
- 2) Place the spacers (ref B) on the freehub body before inserting the new sprocket cassette.
 - 2 spacers (Ref. B) are usually needed for the Shimano® / SRAM® 9 speed cassette (Pic. 6) and 1 spacer for the 10 speed cassette (Pic. 7).

Depending on the cassette brand you are using there might be some differences with the aforementioned general data.

- 3) Using the torque wrench, tighten the lock ring supplied with the cassettes onto the freehub body (Pic. 8).

CAUTION!

Strictly follow the instructions provided by the cassette manufacturer with regard to specific installation techniques, the need for additional spacers and torque specifications.

NOTE: please contact your dealer if you have questions or are unable to install the cassette. The warranty does not cover any damage to the bicycle and/or Suito in the event of incorrect installation.

On bikes with 130-135 mm (5,1 -5,3 inch) chainstay you must insert the right chainstay adapter (Ref. D) (Pic. 9) and the left adapter (E) (Pic. 10). However, on bikes with $\varnothing 12$ mm ($\varnothing 0.47$ inches) thru-axle and 142 mm (5,6 inches) chainstay please check paragraph 17.

16_INSTALLING THE BICYCLE ON SUITO

- Loosen the bike's rear brake and place the chain on the smallest rear sprocket and the largest front chainring. Remove the quick release from the rear wheel.

- Remove the rear wheel from the bicycle.
- Insert the quick release and the dropout adapter (Ref. C) on the Suito sprocket cassette (Pic. 14).
- Place the bicycle chain onto the smallest sprocket of Suito (Pic 15).
- Fully fit the bicycle's rear dropouts onto Suito's cassette (Pic. 16), paying careful attention to the correct internal or external position, based on the type of bicycle:
 - External triangle adapter (Ref. C) for road and time trial bikes (130mm triangle) (Pic.17).
 - Internal triangle adapter (C) for mountain bikes (135mm triangle) (Pic. 18).

NOTE: the knurled side of the triangle adapter (Ref. C) must be facing the bicycle dropout.

- Securely fix the bicycle to Suito and firmly close the quick release. The resulting pressure should keep the bicycle dropouts locked to the Suito.

- Make sure the bike is perfectly vertical once installed.

WARNING: the dropout of the bicycle must be leaning on the edges of the adapter and not on the Quick Release.

Elite shall not be liable for any damages that might arise from an improper assembly of the bicycle on the hometrainer.

17_INSTALLING THE SUITO ON BICYCLES WITH $\varnothing 12$ L=142 MM CHAINSTAYS

- 1) Insert the left adapter (Ref. G) and screw the right adapter (Ref F) for 142mm carriages (Fig. 16);
- 2) Loosen the rear brake of the bicycle and place the chain on the smallest sprocket of the rear wheel and the front chainring. Remove the thru-axle from the rear wheel.
- 3) Position the bicycle's rear dropouts on the axle of the sprocket cassette of the Suito.
- 4) Insert the thru-axle on the Suito sprocket cassette shaft.
- 5) Make sure the bicycle is safely positioned on the Suito and lock the thru-axle with a strong push. The pressure should make the bike dropouts remain locked onto the structure of the Suito.
- 6) Make sure the bike is stable by pushing and pulling the top tube of the frame and the saddle. Should the bike still be moving a little on the Suito, use more force to lock the thru-axle.
- 7) If you wish for more bicycle stability it's advisable to use the provided Riser block (Ref I) to be placed under the front wheel.
 - Start pedalling. Ride very slowly at first and increase your speed gradually until you become familiar with the features of Suito.

18_POWER SUPPLY

- Suito feature electronic circuitry inside and is powered up by a standard power supply (included).

Insert the power supply in the electrical outlet and the jack

plug in the connector on the back of the Suito (Pic. 17), a slight vibration indicates that the system is adjusting to its initial position. This can last up to 15 seconds.

Place the cable inside its housing in the rear of the hometrainer and hook it in the edges in the lower area of the rear plastics (pic. 18)

The Suito compliance with EU laws (see "Declaration of conformity", page 120) may be voided if a charger different from the original is used.

19 REMOVING THE BICYCLE

- Shift the bicycle chain on the smallest cassette sprocket of Suito and of the smallest front chaining of the bicycle.

- Open up the quick release (or remove the thru-axle) and remove the bicycle from the Suito.

- For transportation or to reduce clutter when not using the hometrainer: Raise the selectors (Pic. 19) and fold the side legs (Pic. 20 - 21).

WARNING: the adapters ref. C, D, E, F, G are small sized components and might easily be misplaced or lost. If you move the hometrainer it's advisable to remove the adapters and store them in their bag as they might easily slip out during transport.

Any spare parts are available in our online store or by directly contacting Elite and/or your country's distributor.

20 INSTALLATION INSTRUCTIONS FOR FREE-HUB BODY COMPATIBLE WITH CAMPAGNOLO 9/10/11/12 SPEED SPROCKET CASSETTE, FREE-HUB BODY COMPATIBLE WITH XD/XDR SRAM 12 SPEED, FREE-HUB BODY COMPATIBLE WITH MICRO SPLINE SHIMANO 12 SPEED

- Replace the free-hub body originally present on the SUIITO with the accessory compatible with 9/10/11/12 speed CAMPAGNOLO sprocket cassette or XD/XDR compatible free-hub body (for 12 speed SRAM sprocket cassette) or Micro Spline compatible free-hub body (for SHIMANO 12-speed sprocket cassette) following the following steps:

1) Remove the cassette pre-assembled on the hometrainer (Pic. 22)

2) Unscrew the fastening sleeve (Pic. 23).

3) Remove the freehub body from the Suito shaft (Pic. 24).

4) Fully insert the body compatible with CAMPAGNOLO or XD/XDR or Micro Spline sprocket cassette. (Pic. 25 and 26).

5) Tighten the fastening sleeve with a 17 straddle wrench with a 5Nm (44in-lbs) tightening torque. Use the medium resistance threadlocker suitable for oily surfaces to lock the sleeve on the shaft.

Only for CAMPAGNOLO compatible body:

- 2 spacers (Ref. B) are usually needed for the 9 speed cassette (Pic. 6), 1 spacer for the 10 speed cassette (Pic. 7) and no spacer is required for the 11 speed cassette (Pic. 16). Depending on the cassette brand you are using there might be some differences with the aforementioned general data.

ATTENTION!

Strictly follow the instructions provided by the cassette manufacturer with regard to specific installation techniques, the need for additional spacers and torque specifications.

NOTE: Please contact your dealer if you have questions about installation or if you cannot install the cassette. The warranty does not cover any damage to the bicycle and/or Suito in the event of incorrect installation.

21 MAINTENANCE

Suito does not require any specific scheduled maintenance, however the following precautions are recommended:

- wipe the trainer clean with a cloth after each training session to prevent the accumulation of dust and sweat;

- do not clean or degrease the bicycle chain while the bike is mounted on Suito as solvents can cause irreparable damage to the bearings or other internal mechanical parts;

- check that the quick release is properly secured and fully working before every training session.

- Changing a bicycle usually poses no problems after the assembly on the Suito, though occasionally you might have to make some adjustments to ensure that it works properly. Should you have any doubts please contact your retailer to make sure that it works properly with the Suito.

22 WARNINGS

- Suito becomes hot during use. Wait for it to cool before touching the resistance unit covers.

- Use the Suito trainer as described in the manual.

- Suito is not equipped with an emergency brake.

- Suito has been designed and manufactured to ensure maximum safety of the user and/or third parties, but people, children and pets should be kept away from the trainer during use as contact with the moving parts of the trainer and the bicycle may result in damage or injury.

- Never put your fingers or foreign objects of any kind through the slots on Suito, as there will be high risk of damage to the trainer and/or serious physical injury.

- Before you start training, place the trainer in a suitable location, away from any potentially dangerous objects (furniture, tables, chairs...) so as to avoid any risk of accidental or inadvertent contact.

- The Suito is to be used by only single rider at a time.

- Always check the safety and stability of the bicycle on Suito before training.

- No part of the product has any use beyond its original

application. The warranty will be void if the unit has been opened or tampered with.

- Since the feet are made of soft non-slip material, they may leave traces of rubber on the floor during use.
- Do not leave the charger plugged in while not in use.
- Do not store the Suito in cold and damp places. This may damage its electronic components.
- Use only the supplied charger. The Suito compliance with EU laws (see "Declaration of conformity", page 120) may be voided if a charger different from the original is used.
- Elite cannot be held responsible for any malfunction involving third party software / app / device.
- The presence of high-voltage electric lines, traffic lights, electric railway lines, bus or tram electric lines, television sets, automobiles, cycle computers, gym equipment and mobile phones inside the operating range of the console, etc., can be the cause of interference. Therefore the use of other wireless receivers may alter or completely inhibit operation of the Suito due to such interference.
- Do not expose the Suito to direct sunlight for long periods when they are not in use.

23_TROUBLESHOOTING

- Problem: The wheel appears to be skipping slightly while training.
- Answer: The internal transmission belt might be slightly loose. Please contact Elite for further info on how to proceed.
WARNING: Don't proceed with tensioning the belt on your own as it might break. Should it break, you'll have to send the hometrainer back to Elite or one of its service centers.
- Problem: the displayed speed appears to be very high (even more than 100km/h).
- Answer: It's possible that the roller circumference has been incorrectly set on the device you're using.
Suito sends training data based on various protocols. One of these is the protocol used by speed sensors. If the device you're using employs said protocol you must change the wheel circumference that had been set.
The wheel circumference value that must be set equals the actual value of the wheel divided by 24,8. For instance: if the circumference is 2095mm, the value you must insert as circumference equals $2095/24,8 = 84\text{mm}$.
- Problem: Suito is not connecting to the device.
- Answer: try restarting the device / phone / tablet / computer.
Also restart the hometrainer before reconnecting.
- Problem: the bicycle isn't perfectly vertical.
- Answer: First make sure that the bicycle is properly locked with the quick release. Alternatively make sure that the quick release is fully inserted in the dropouts on both sides by fully opening the frame.

Try adjusting the two external feet by unscrewing to raise the related leg.

24_PACKAGING

If the roller needs to be shipped, careful packaging is critical:

- remove the charger cable from the Suito;
 - pack up the Suito in its original box.
- During shipments, packs often undergo mistreatment and very hard impacts, therefore inadequate packing can result in permanent damage to the roller. This type of damage is not covered by the warranty.
- Note: before sending the roller or any other component assistance, always firstly consult Elite or the distributor.
Any items received without prior agreement will be rejected.

25_COPYRIGHT

No part of this manual may be reproduced or transmitted without the written authorization of Elite S.r.l.

The Elite Suito software and relative code are property of Elite S.r.l.

26_PRODUCT MODIFICATIONS

Also in view of any technical update, ELITE reserves the right to make changes to the products or their specifications without being obliged to notify or inform the Customer beforehand for:

- a) changes that do not affect negatively the product performance;
- b) changes required to meet or improve the product specifications;
- c) changes necessary for the products to comply with the applicable legal requirements.

ELITE also reserves the right to supply these products with these improvements without being obliged to or responsible for applying the same modifications to any previously purchased products, reserving also the right to change prices and model availability according to market conditions, component availability and other corporate considerations.

27_DISCLAIMER

Elite S.r.l. is not liable for any temporary or permanent damage to the physical integrity of the user, whether direct or indirect, resulting from the use of the trainer.

28_INFORMATION ON PRODUCT DISPOSAL

1) WITHIN THE EUROPEAN UNION

This product conforms with European Directives 2002/95/CE, 2002/96/CE and 2003/108/CE.



The crossed bin symbol given on the equipment or on the packaging indicates that at the end of its service life the product must be collected separately from other waste.

Therefore at the end of its useful life the user must take the

equipment to an appropriate centre for the differentiated collection of electronic and electrotechnical waste, or return it to the dealer when purchasing a new product of equivalent type.

Adequate differentiated collection for subsequent sending of the scrapped equipment to recycling, treatment and environmentally-friendly disposal can help prevent possible negative consequences for the environment and the health of people and favours the reuse and/or recycling of the materials from which the equipment is made.

Improper disposal of the product by the user could involve penalties as specified by the regulations in force.

2) IN NON-EU COUNTRIES

If you want to dispose of this product, please contact your local authorities and ask them what disposal method applies.

Muchas gracias por adquirir el trainer Elite Suito

01_ADVERTENCIAS GENERALES DE SEGURIDAD

Antes de empezar a usar el Suito, lea atentamente las advertencias indicadas a continuación para su salud y seguridad.

1. El aparato no debe ser utilizado por personas (incluidos niños) con capacidades físicas, sensoriales o mentales reducidas, o sin experiencia o conocimientos, a menos que sean adecuadamente supervisados y formados.
2. Debe vigilarse que los niños no jueguen con el aparato.
3. Antes de comenzar el entrenamiento, sométase a un examen médico deportivo de fondo que certifique su estado de buena salud.
4. Elija un modo de entrenamiento que sea compatible con sus condiciones de salud y resistencia física.
5. Si durante el ejercicio experimenta sensaciones de especial fatiga o dolor, interrumpa inmediatamente el uso del rodillo y consulte a su médico.
6. Utilizar solo el alimentador en dotación (mod. 6A-181WP12).

La conformidad del Suito a las directivas comunitarias (véase “Declaración de conformidad” de página 120 podría dejar de existir si no se utiliza el alimentador entregado en dotación.

7. Antes de empezar el entrenamiento, comprobar que la bicicleta esté correctamente fijada en el rodillo. La

bicicleta debe estar colocada en posición vertical y fijada de manera estable en los soportes correspondientes como se indica en las instrucciones. Comprobar que la instalación sea correcta tirando y empujando el tubo horizontal del cuadro y actuando en el sillín. En caso de que no estuviera fijada de manera correcta y estable, no proceder con el entrenamiento. Las advertencias mencionadas anteriormente son de carácter general y no comprenden todas las precauciones que deben tomarse para un uso correcto y seguro del Suito, del cual el usuario es el único responsable.

02_INTRODUCCIÓN

Suito es un entrenador de transmisión directa con resistencia magnética controlada electrónicamente.

- Las características que distinguen a este rodillo son: la amplia gama de potencias durante el entrenamiento, la extrema fluidez de pedaleo y la compatibilidad con los estándares de comunicación abiertos.

La resistencia a pedalear es generada por una unidad incorporada de frenado con tecnología magnética que garantiza el máximo silencio durante el entrenamiento.

- Suito es un dispositivo electrónico para realizar entrenamientos, para interconectarse con un ordenador personal (Windows, Mac), con dispositivos móviles (iOS y Android) o con ciclocomputador con tecnología ANT+ y/o Bluetooth Smart.

El software / la aplicación My E-Training permite una amplia variedad de métodos de entrenamiento / pruebas y, por tanto, adecuado para todo tipo de ciclistas, de principiantes a profesionales.

La aplicación está disponible en la AppStore (versión para iOS) y Google Play (versión para Android), mientras que la versión para Windows PC y Mac está disponible en www.elite-it.com.

Las funciones principales son:

- Entrenamientos con vídeos
- Programas de entrenamiento personalizados

- Entrenamientos con Google maps
- Memorización, importación y exportación de datos.

Gracias al hecho que Suito usa el protocolo abierto ANT+ FE-C, es compatible con muchos otros software no Elite con el mismo protocolo wireless.

De hecho, en el mercado hay muchos programas/aplicaciones/dispositivos que son compatibles con el presente protocolo y que, por lo tanto, son totalmente compatibles con Suito.

03 COMPATIBILIDAD RUEDA LIBRE

Suito es suministrado por ELITE con un cuerpo de rueda libre compatible con los cassettes de piñones de 9/10/11 velocidades Shimano® / SRAM® y otros fabricantes que utilizan el estándar Shimano® y con un cassette de piñones de 11 velocidades (11-28) ya montada.

Están disponibles como accesorios:

- núcleo de rueda libre compatible con cassettes de piñones de velocidad de 9/10/11/12 velocidades Campagnolo;
- núcleo de rueda libre compatible XD/XDR (para cassettes de piñones de 12 velocidades SRAM)
- núcleo de rueda libre compatible Micro Spline (para cassettes de piñones de 12 velocidades SHIMANO)

En este caso es necesario sustituir la rueda libre incluida originalmente en el Suito con el accesorio, siga las instrucciones en el apartado 20 para proceder correctamente.

Suito es compatible con bicicletas con cubos de 130 a 135 mm y bloqueos rápidos de 5 mm de diámetro y con bicicletas con perno pasante de 142 con 12 mm de diámetro.

El Suito es compatible con bicicletas que tengan bujes de 130 o 135 mm y bloqueos rápidos de diámetro 5 mm.

Si no está seguro sobre el tipo de cambio de su bicicleta, consulte la documentación de la bicicleta o póngase en contacto con su distribuidor para garantizar la debida compatibilidad con Suito.

04 INTERVALO DE POTENCIA

El intervalo de potencia que el rodillo logra cubrir es muy amplio y está en función de la velocidad. Cuanto más rápidamente se pedalea, tanto más amplio es el intervalo de potencia. Sin embargo, es posible que se presenten condiciones extremas en que la potencia requerida esté fuera del intervalo (demasiado elevada o demasiado baja).

En estos casos el rodillo proporciona la máxima/mínima posible, volviendo a trabajar correctamente en cuanto las condiciones vuelvan a ser compatibles con la potencia suministrable por el Suito. Cuando la potencia necesaria está fuera del intervalo de potencia suministrable, el rodillo visualiza en el monitor la efectiva potencia que está produciendo y no la teórica.

05 PENDIENTE

La máxima pendiente que se puede simular varía en función de la velocidad y del peso.

De hecho, la potencia necesaria para afrontar una cuesta varía en función de la velocidad con que el ciclista la afronta (más veloz = más potencia) y del peso (para "elevar" más peso hace falta más potencia).

Cuando la situación requiere una potencia mayor que la máxima disponible, entonces Suito continúa proporcionando la potencia máxima y en consecuencia no se notará ningún aumento ulterior de la resistencia.

Suito utiliza un sistema magnético basado en el movimiento de un brazo de imanes dentro de un disco metálico en movimiento. Esta tecnología permite simular de manera real incluso los más pequeños cambios de inclinación, teniendo en cuenta la inercia que se produciría durante una pedaleo en carretera. El cambio de la resistencia se producirá de una manera gradual, tanto en caso de aumentos como en caso de disminución de la resistencia. Este sistema permite evitar el bloqueo completo del pedaleo, debido a potencias demasiado altas.

06 PROTOCOLOS DE TRANSMISIÓN

Suito utiliza dos protocolos de transmisión diferentes para interactuar y enviar los datos a programas/app/dispositivos.

Comprueba con el productor del app / programa / dispositivo la compatibilidad con uno o más de estos protocolos.

BLUETOOTH SMART

Protocolo "Servicio Aparato de gimnasio – Bicicleta fija" (FTMS). Este protocolo permite al programa / aplicación / dispositivo compatible recibir los datos del entrenamiento y modificar la resistencia del rodillo. Con este protocolo es posible una interacción completa con el rodillo.

Protocolo "Servicio Speed&Cadencia" (Velocidad&Cadencia). Este protocolo permite enviar los datos de velocidad y cadencia del rodillo. Este protocolo no permite la interacción con un programa/app/dispositivo.

Protocolo "Servicio Power" (Potencia). Este protocolo permite enviar el dato de potencia que el ciclista está desarrollando. Este no permite la interacción con un programa/app/dispositivo. En la mayoría de los casos, los teléfonos inteligentes y las tabletas ya incluyen la conectividad Bluetooth Smart y, por lo tanto, no requieren componentes adicionales para poder comunicar con Suito. Es posible que las periféricas más viejas no sean compatibles. Póngase en contacto con el fabricante para comprobar la compatibilidad con Bluetooth Smart.

NOTAS: Cuando el rodillo está conectado con un protocolo Bluetooth Smart al dispositivo, ya no se puede conectarlo con otros dispositivos Bluetooth. Eso se debe a una limitación del protocolo Bluetooth Smart.

ANT+

Protocolo "ANT+ FE-C". Este protocolo permite al programa / app / dispositivo recibir los datos del entrenamiento y modificar la resistencia del rodillo. Con este protocolo es posible una interacción completa con el rodillo.

Protocolo "ANT+ Speed&Cadencia" (Velocidad&Cadencia). Este protocolo permite enviar los datos de velocidad y cadencia del rodillo. Este protocolo es mucho más común que el ANT+ FE-C pero no permite la interacción de la app/programa/periférica.

Protocolo "ANT+ Power" (Potencia). Este protocolo permite enviar el dato de potencia que el ciclista está desarrollando. Este protocolo es más común que el ANT+ FE-C pero no permite la interacción de la app/programa/periférica.

A excepción de algunos teléfonos inteligentes (Android), que tienen la conectividad ANT+ integrada, para la conexión a través del protocolo ANT+ se requiere el uso de un dispositivo USB.

Con los dispositivos periféricos Android, Windows PC y Mac se debe utilizar un dispositivo USB ANT+. Este dispositivo USB se puede comprar en el sitio www.shopelite-it.com o en otros canales. El uso del dispositivo USB ANT+ permite conectar al dispositivo periférico al rodillo utilizando el protocolo ANT+.

Para los dispositivos periféricos Android se requiere un cable adaptador OTG.

Para los dispositivos periféricos iOS se requiere el uso de un dispositivo USB especial (no incluido) compatible con el conector 30-pines iOS.

La lista completa de las periféricas compatibles con el protocolo ANT+ está disponible en el sitio ANT+ (<http://www.thisisant.com/directory/>).

Especificaciones red inalámbrica:

Frecuencias de transmisión: de 2402 a 2480 MHz

Protocolos: Bluetooth 4.0 & ANT+

Distancia de transmisión en campo libre: 10 m

Potencia de transmisión ANT+: 4dB

Potencia de transmisión Bluetooth: 0dB

07_LEDS DE ESTADO

Suito envía los datos de velocidad, cadencia y potencia a través de los protocolos ANT+ y Bluetooth Smart.

En la tarjeta electrónica hay 3 LEDS que identifican el estado de alimentación y funcionamiento de dicha tarjeta, y notifican el protocolo que está en uso.

Los LEDS tienen 3 colores:

Rojo = identifica la alimentación del entrenador.

- Apagado = Suito no es alimentado o está en modo de ahorro de energía

- Encendido = Suito es alimentado.

Azul = identifica el funcionamiento de Suito con el protocolo Bluetooth Smart.

- Parpadeo lento = a la espera de una conexión.

- Encendido = Suito transmite utilizando el protocolo Bluetooth Smart.

- Parpadeo rápido = buscando un sensor de potencia (véase el capítulo "09_Power Meter Link")

Verde = identifica el funcionamiento de Suito con el protocolo ANT+.

- Parpadeo lento = a la espera de una conexión.

- Encendido = Suito transmite utilizando el protocolo ANT+.

- Parpadeo rápido = buscando un sensor de potencia (véase el capítulo "09_Power Meter Link")

08_PRECISIÓN DEL VALOR DE POTENCIA

El valor de potencia que Suito envía son el resultado de varios cálculos. Estos cálculos se realizan teniendo en cuenta principalmente la velocidad a la que se pedalea, el freno del rodillo y otros factores.

Con el fin de mejorar la precisión, cada Suito se calibra en Elite para reducir el error tanto como sea posible, pero hay algunos factores que pueden cambiar con el tiempo y reducir la precisión de la potencia.

Spindown es un procedimiento de calibración que permite al rodillo evaluar las variaciones debidas al uso y compensar su influencia en la resistencia generada por el rodillo.

Procedimiento:

Es importante realizar la calibración cuando el rodillo se calienta durante al menos 10 minutos,

Para realizar el procedimiento, ejecute el mando correspondiente desde la app o programa My E-Training y siga las instrucciones.

El mando para iniciar el procedimiento se encuentra en la página de ajustes de la app.

El procedimiento requiere comenzar a pedalear y aumentar la velocidad hasta un cierto valor.

Cuando se indique que deje de pedalear, deténgase de inmediato.

Después de unos pocos segundos el procedimiento notificará que la calibración se llevó a cabo con éxito.

El valor de spindown se memoriza en Suito, a fin de permitir el envío de los valores de potencia siempre correctos a cada periférica conectada, incluso a programas/aplicaciones/dispositivos de terceros ajenos a Elite.

Notas:

- el procedimiento de calibración descrito anteriormente se puede realizar también con otros programas / aplicaciones / dispositivos distintos de los Elite.

- Mantenga los pies en los pedales hasta que se complete el procedimiento.

- Si el rodillo se conecta al ergómetro de la bicicleta (si está disponible), las notas anteriores ya no son válidas, puesto que la potencia ya no se calcula, sino que la mide el sensor de la bicicleta. Para más información al respecto, lea el capítulo «Power Meter Link (PML)».

09_POWER METER LINK (PML)

Suito implementa también una función, llamada Power Meter Link, que permite obtener unos datos de potencia mucho más precisos.

Esta función permite a Suito utilizar un sensor de potencia presente en la bici como fuente de la potencia.

De esta manera Suito es más preciso ya que los datos de potencia medidos por el sensor son más precisos que los que Suito puede calcular con sus fórmulas.

Nota: esta función no se puede utilizar si no hay un sensor de potencia instalado en la bici.

UTILIZACIÓN

- Habilitación / Deshabilitación.

Se puede habilitar y deshabilitar el PML a través de la aplicación Elite My E-training. Todas las versiones de la aplicación permiten habilitar y deshabilitar esta función.

Para habilitar / deshabilitar el PML, abrir la aplicación y comprobar que se haya vinculado con el rodillo.

Entrar en: Configuraciones – PML. Después de unos segundos, aparece la configuración actual del rodillo y es posible modificarla. Pulsar OK para guardar en el rodillo la nueva configuración.

- Combinación.

En el arranque Suito busca automáticamente durante unos segundos los sensores de potencia que puedan estar presentes. Si encuentra uno, se conecta a este y uso los datos del mismo. Por este motivo, es conveniente asegurarse de que el sensor de potencia esté transmitiendo antes de alimentar el rodillo.

Asimismo, una vez conectado Suito guardará el número de serie del sensor de potencia para los entrenamientos siguientes.

En caso que en la estancia haya más sensores de potencia, Suito se conectará al sensor de potencia con la señal más fuerte, que normalmente será el que está presente en la bicicleta.

- Entrenamientos posteriores.

Posteriormente, en cada arranque Suito intentará conectarse siempre al sensor con el que se ha combinado la primera vez. Si no consigue conectarse al sensor o el sensor no está presente, Suito usará los algoritmos propios para el cálculo de la potencia.

- Reset

En caso que se desee cambiar el sensor, basta con alimentar el rodillo haciendo que se mueva la rueda (incluso a mano) o pedaleando antes unos segundos. En el arranque, en caso que la velocidad sea superior a cero, Suito restablece el sensor guardado y comienza la búsqueda de un nuevo sensor, como si fuese la primera vez.

Cuando Suito restablece el número de serie de sensor de potencia, efectúa 6 vibraciones para confirmar que se ha realizado la cancelación.

Como alternativa, se puede restablecer el rodillo utilizando la aplicación Elite My E-training. Entrar en la página Configuraciones – PML.

NOTAS:

- Esta función no se puede utilizar si no hay instalado en la bicicleta un sensor de potencia.
- Si Suito se ha conectado con el sensor equivocado, basta con restablecer el sensor combinado y repetir la operación de combinación teniendo cuidado de alejar el sensor al que no quiere que Suito se conecte.
- Si durante el entrenamiento Suito pierde la conexión con el sensor de potencia, éste pasa automáticamente al uso de las fórmulas para el cálculo de la potencia. Mientras tanto continúa intentando restablecer la conexión con el sensor.
- El rodillo primero busca los sensores ANT+ y después los Bluetooth. Si el sensor de potencia es tanto ANT+ como Bluetooth, muy probablemente se vinculará a la señal ANT+.
- Las vibraciones de la cancelación son muy ligeras. Podría ser necesario apoyar la mano en la unidad de resistencia para notarlas.
- En el caso de pedales / bielas Bluetooth, el rodillo se acopla solamente a uno de los dos. En este caso, no se puede predeterminar a qué pedal / biela se acopla. Además, dado que en este caso cada pedal / biela mide la potencia desarrollada por la pierna correspondiente, el valor enviado es aproximadamente la mitad de la potencia total desarrollada por el ciclista. En este caso, para un uso correcto es necesario habilitar la opción "Mitad de potencia" ("Half power") con la aplicación My E-training (página Configuraciones).
- Durante la búsqueda inicial de los sensores de potencia, el led verde parpadea rápidamente.

10_SENSOR DE CADENCIA

El Suito utiliza un sistema innovador para detectar la frecuencia de pedaleo. Este sistema se llama «sensorless» (sin sensor). Esto es posible gracias a un cálculo sofisticado que se basa en la velocidad.

Puesto que no es una medición directa, sino el resultado de un cálculo, en particulares situaciones el valor de la cadencia podría no ser preciso. Esto ocurre sobre todo cuando se realiza una frecuencia elevada de pedaleo y baja resistencia.

Si la precisión del sistema «sensorLess» no es suficiente, puede adquirir un sensor inalámbrico para aplicar a la bicicleta/biela. La mayoría de las aplicaciones/programas/dispositivos permiten seleccionar un sensor como fuente del valor de cadencia.

11_FRECUENCIA CARDIACA

- El rodillo Suito no es capaz de recibir los datos de cardiofrecuencímetros. El valor del cardiofrecuencímetro es normalmente recibido directamente del periférico utilizado.

- La compatibilidad con los varios tipos de fajas cardíaco depende del periférico / programa / app utilizada.
- Permite el uso de las solas fajas ANT+, y permite también el uso de fajas Bluetooth Smart. Con la app de Elite My E-Training por lo tanto es posible conectar y utilizar las fajas con ambos protocolos.

12_USO DE SUITO CON LA SOFTWARES/ APP / DISPOSITIVO

Para el entrenamiento recomendamos usar el programa / aplicación My E-training, disponible para iOS, Android, Windows y Mac OS.

My E-training es un sistema completo que permite diferentes modos de entrenamiento, incluyendo videos, programas configurables, carreras con Google Maps, competición a través de Internet y muchas otras funciones.

De todos modos es posible utilizar un software de terceras partes que sea compatible con los estándares de comunicación del rodillo. En el mercado se encuentran muchos programas/ app/periféricos capaces de conectarse con Suito.

Seguir las indicaciones del programa/app/periférico para la correcta conexión con el rodillo.

Antes de utilizar cualquier app y dar comienzo al procedimiento de conexión, comprobar que el trainer está alimentado, y que no está en modalidad de ahorro energético. El trainer tiene que ser alimentado con la corriente eléctrica mediante el alimentador que viene en la confección.

La tarjeta electrónica del rodillo tiene LEDS que indican el estado del rodillo. Consulta la sección «LEDS de estado» para una explicación detallada.

13_NOMBRE Y RELACION DE COMPONENTES

El Suito debe incluir los siguientes componentes:

- | | |
|--|-----|
| N.1 Cuerpo Suito | (A) |
| N.2 Espaciador cuerpo rueda libre | (B) |
| N.1 Adaptador tirantes traseros | (C) |
| N.1 Adaptador derecho tirantes traseros giratorios L=130-135mm | (D) |
| N.1 Adaptador izquierdo tirantes traseros giratorios L=130-135mm | (E) |
| N.1 Adaptador derecho tirantes traseros giratorios L=142mm | (F) |
| N.1 Adaptador izquierdo tirantes traseros giratorios L=142mm | (G) |
| N.1 Desenganche rápido | (H) |
| N.1 Soporte de rueda delantera | (I) |
| N.1 Alimentador | (L) |

ATENCIÓN: los adaptadores ref. C, D, E, F, G son componentes pequeños y pueden extraviarse fácilmente. Si el entrenador se debe desplazar, se recomienda retirar los adaptadores y guardarlos en su propia bolsa, ya que podrían desprenderse

fácilmente durante el transporte.

Las piezas de repuesto están disponibles en nuestra tienda en línea o contactando directamente con Elite y/o el distribuidor de su país.

14_ENSAMBLAJE DE SUITO

- Desembale Suito (A)
- Posicione Suito verticalmente y manténgalo en posición con la manilla superior
- Abra la pata derecha hasta que se accione el Mecanismo de bloqueo de seguridad (Fig. 1)
- Abra la pata izquierda hasta que se accione el Mecanismo de bloqueo de seguridad (Fig. 2)
- Compruebe la estabilidad del rodillo (Fig. 3) o, de lo contrario, intervenga en las patas ajustables (Fig. 4).

15_INSTALAR EL CASSETTE DE PIÑONES

En Suito ya hay ensamblado un cassette de piñones de 11 velocidades (11-28) ya está montada en el Suito.

Para utilizar un cassette de 9/10 velocidades Shimano® / SRAM® o de otros fabricantes que utilicen el estándar Shimano® es necesario:

- 1) Quite el cassette de piñones preensamblado del cuerpo rueda libre (Fig 5)
- 2) Coloque los espaciadores (ref. B) en el cuerpo rueda libre antes de insertar el nuevo cassette de piñones. Normalmente se necesitan n.º 2 separadores (Ref. B) para la caja de 9 velocidades Shimano® / SRAM® (Fig. 6) y N.º1 separador para la caja de 10 velocidades (Fig. 7).

Dependiendo de la marca de la caja utilizada pueden existir diferencias respecto a los anteriores datos, que son de tipo general.

- 3) Con una llave de torsión, apriete la abrazadera de fijación suministrada con los piñones de cassette a la rueda libre (Fig. 8).

¡ATENCIÓN!

Siga estrictamente las instrucciones del fabricante de los piñones de cassette con respecto a las técnicas de montaje específicas, los espaciadores adicionales y los pares de apriete.

NOTA: en caso de duda o si no es capaz de montar el cassette de piñones, póngase en contacto con su distribuidor; la garantía no cubre los daños a la bicicleta/o al Suito en caso de montaje incorrecto.

Para bicicletas con tirantes traseros 130-135 mm (5,1 -5,3 pulgadas) solo deberá introducir el adaptador de los tirantes traseros derecho (D) (Fig. 9) y el adaptador izquierdo (E) (Fig. 10). En cambio, para bicicletas con perno pasante \varnothing 12 mm (\varnothing 0,47 pulgadas) y tirantes traseros de 142 mm (5,6 pulgadas) consulte el apartado 17.

16_MONTAJE DE LA BICICLETA

- Suelte el freno trasero de la bicicleta que desea utilizar y coloque la cadena en el piñón más pequeño de la rueda trasera y de la corona delantera. Quite el desenganche rápido de la rueda trasera.

- Desmonte la rueda trasera de la bicicleta.

- Inserte el desenganche rápido y el adaptador de los tirantes traseros (Ref. C) en el árbol de los piñones del cassette Suito (Fig. 14).

- Coloque la cadena de la bicicleta en el piñón más pequeño del Suito (Fig. 15).

- Coloque completamente las punteras traseras de la bicicleta en el árbol de los piñones del cassette del Suito (Fig. 16), prestando atención a colocar correctamente el adaptador de los tirantes traseros (Ref. C) dependiendo del tipo de bicicleta.

- Adaptador de los tirantes traseros (Ref.C) externo para bicicleta de carretera y para contrarreloj (tirantes externos de 130 mm) (Fig. 17).

- Adaptador de los tirantes traseros (Ref. C) interno para mountain bike (tirantes traseros de 135 mm) (Fig. 18).

NOTA: La cara estriada del adaptador (Ref. C) debe estar dirigida contra la puntera de la bicicleta.

- Fije de manera estable la bicicleta al Suito cerrando con fuerza lo sgancio rapido para asegurar un apriete adecuado. La presión resultante debe permitir mantener bloqueadas las punteras de la bicicleta a la estructura del Suito.

- Verificar la estabilidad de la bicicleta por tracción y empuje del tubo horizontal y regulando el sillín. Si la bicicleta no está fijada permanentemente al Suito, cierre con más fuerza lo sgancio rapido.

- Compruebe la verticalidad de la bicicleta una vez instalada.

ATENCIÓN: la puntera de la bicicleta debe descansar en el extremo de los adaptadores y no en el desenganche rápido. Elite no se hace responsable de las consecuencias o daños que puedan derivarse de un ensamblaje incorrecto de la bicicleta en el entrenador.

17_INSTALACIÓN EN SUITO DE BICICLETA CON TIRANTES TRASEROS DE Ø12 L=142 MM

1) Inserte el adaptador izquierdo (Ref. G) y atornille el adaptador derecho (Ref F) para carros de 142 mm (Fig. 16);

2) Suelte el freno trasero de la bicicleta que desea utilizar y coloque la cadena en el piñón más pequeño de la rueda trasera y de la corona delantera. Quite el perno pasante de la rueda trasera.

3) Coloque completamente las punteras traseras de la bicicleta en el árbol de los piñones del Suito.

4) Coloque el perno pasante en el árbol de los piñones del Suito.

5) Fije de manera estable la bicicleta al Suito cerrando con fuerza el perno pasante para asegurar un apriete adecuado.

La presión resultante debe permitir mantener bloqueadas las punteras de la bicicleta a la estructura del Suito.

7) Verificar la estabilidad de la bicicleta por tracción y empuje del tubo horizontal y regulando el sillín. Si la bicicleta no está fijada permanentemente al Suito, cierre con más fuerza el perno pasante.

7) Si desea aumentar la estabilidad de su bicicleta, se recomienda utilizar el Soporte (Ref. I) incluido, que se coloca debajo de la rueda delantera.

- Ahora se puede comenzar a pedalear. See recomienda pedalear muy lentamente y poco a poco ganando confianza con las funcionalidades del Suito.

18_ALIMENTACIÓN

- Suito cuenta con una tarjeta electrónica en el interior, y se alimenta a través de un alimentador estándar (incluido).

Inserte el alimentador en la toma eléctrica y la clavija en el conector de Suito presente en la parte posterior del rodillo (Fig.17), una leve vibración indica que el sistema está adoptando la posición inicial. Esta operación puede tardar hasta 15 segundos.

Coloque el cable en el interior del asiento previsto en la parte trasera del entrenador y engánchelo en los extremos terminales presentes en la parte inferior de los plásticos traseros (fig. 18).

La conformidad del Suito a las directivas comunitarias (véase "Declaración de conformidad" de página 120 podría dejar de existir si no se utiliza el alimentador entregado en dotación.

19_RETIRAR LA BICICLETA

- Coloque la cadena de la bicicleta en el piñón más pequeño del cassette del Suito y de la corona delantera de la bicicleta.

- Abra el desenganche rápido (o quite el perno pasante) y quite la bicicleta del Suito.

- Para el transporte o para ahorrar espacio cuando no se usa el rodillo: Levante las asas (Fig. 19) y doble las patas laterales (Fig. 20 - 21).

ATENCIÓN: los adaptadores ref. C, D, E, F, G son componentes pequeños y pueden extraviarse fácilmente. Si el entrenador se debe desplazar, se recomienda retirar los adaptadores y guardarlos en su propia bolsa, ya que podrían desprenderse fácilmente durante el transporte.

Las piezas de repuesto están disponibles en nuestra tienda en línea o contactando directamente con Elite y/o el distribuidor de su país.

20_INSTRUCCIONES DE INSTALACIÓN DEL NÚCLEO DE RUEDA LIBRE COMPATIBLE CON CASSETTES DE PIÑONES CAMPAGNOLO DE 9/10/11/12 VELOCIDADES, NÚCLEO DE RUEDA LIBRE COMPATIBLE XD/XDR SRAM DE

12 VELOCIDADES, NÚCLEO DE RUEDA LIBRE COMPATIBLE MICRO SPLINE SHIMANO DE 12 VELOCIDADES

- Sustituir el núcleo de rueda libre originalmente presente en SUIITO por el accesorio compatible con los cassettes de piñones CAMPAGNOLO de 9/10/11/12 velocidades o el núcleo de rueda libre compatible XD/XDR (para los cassettes de piñones SRAM de 12 velocidades) o el núcleo de rueda libre compatible Micro Spline (para los cassettes de piñones SHIMANO de 12 velocidades) efectuando las siguientes operaciones:

1) Quite el cassette de piñones preensamblado en el rodillo (Fig 22).

2) Desenrosque el casquillo de fijación (Fig 23).

3) Retire la rueda libre del árbol del Suito (Fig. 24).

4) Insertar completamente el núcleo compatible con cassettes de piñones CAMPAGNOLO, XD/XDR o Micro Spline. (Fig. 25 y 26).

5) Fije el casquillo de apriete con una llave de 17 mm con un par de 5Nm (44in-lbs). Para bloquear el casquillo en el árbol utilice frenarrosca de resistencia media compatible con aceite.

Solo para núcleo compatible CAMPAGNOLO:

- Normalmente se necesitan n.º 2 separadores (Ref. B) para la caja de 9 velocidades Shimano® / SRAM® (Fig. 6) y N.º1 separador para la caja de 10 velocidades (Fig. 7).

¡ATENCIÓN! Siga estrictamente las instrucciones del fabricante de los piñones de cassette con respecto a las técnicas de montaje específicas, los espaciadores adicionales y los pares de apriete.

NOTA: en caso de duda o si no es capaz de montar el cassette de piñones, póngase en contacto con su distribuidor; la garantía no cubre los daños a la bicicleta/o al Suito en caso de montaje incorrecto.

21_MANTENIMIENTO

El Suito no requiere ningún programa de mantenimiento específico. Se aconseja seguir las siguientes precauciones:

- limpiar el Suito con un paño húmedo después de cada entrenamiento evitando así la acumulación de polvo y sudor;
- no realice ninguna operación de limpieza de la bicicleta o de desengrasado cuando la bicicleta está montada en el Suito ya que los productos de limpieza pueden dañar los cojinetes o la mecánica interna;
- comprobar el correcto montaje y la funcionalidad completa del desenganche rápido antes de cada entrenamiento;
- En general, el cambio de bicicleta funciona correctamente después del montaje en Suito, ocasionalmente puede ser necesario un ajuste adecuado para asegurar un funcionamiento correcto. En caso de duda, póngase en contacto con su distribuidor para asegurar un funcionamiento

adecuado con Suito.

22_ADVERTENCIAS-

- El Suito se calienta cuando está en uso. Debe esperar a que se enfríe antes de tocar el casco.

- Utilice el Suito como se describe en el manual.

- Suito no está equipado con un freno de emergencia.

- Suito ha sido diseñado y construido con el fin de garantizar la máxima seguridad de los usuarios y/o de terceros, es necesario evitar que las personas, los niños y los animales pueden acercarse al rodillo mientras se utiliza ya que las piezas móviles del rodillo y de la bicicleta puede causar daños o lesiones en caso de contacto.

- Nunca introduzca los dedos, joyas o pequeños objetos por las ranuras del Suito ya que existe un alto riesgo de dañar el Suito y/o causar daños graves a las personas.

- Antes de comenzar el entrenamiento coloque el Suito en un lugar adecuado, alejado de objetos potencialmente peligrosos (muebles, mesas, sillas...) con el fin de evitar cualquier riesgo de contacto involuntario y accidental con los objetos.

- El soporte está diseñado para ser utilizado por un solo ciclista

- Verifique la seguridad y la estabilidad de la bicicleta en el Suito antes de cada entrenamiento.

- No hay piezas en el interior que se puedan utilizar de manera individual. La garantía no es válida si la unidad se abre o manipula.

- Dado que los pies de apoyo están hechos de material antideslizante suave, puede ocurrir que durante el uso dejen rastros de goma en el suelo.

- No dejar el alimentador conectado al rodillo cuando no se está usando.

- No guardar el Suito en sitios mojados o húmedos, pues podrían quedar dañados los componentes electrónicos.

- Utilizar solo el alimentador en dotación.

La conformidad del Suito a las directivas comunitarias (véase "Declaración de conformidad" de página 120 podría dejar de existir si no se utiliza el alimentador entregado en dotación.

- Elite no es responsable de eventuales fallos con otros programas/aplicaciones/dispositivos.

- La presencia de líneas eléctricas de alto voltaje, semáforos, líneas ferroviarias eléctricas, líneas eléctricas de autobús o tranvías, aparatos televisivos, automóviles, ciclo ordenador, equipos de gimnasio y teléfonos móviles en el radio de acción de la consola o el cruce de pasos de seguridad eléctricos pueden ser causa de interferencias. Por lo tanto, el uso de otros receptores wireless podría alterar o inhibir completamente el funcionamiento del Suito a causa de estas interferencias.

- Evitar exponer el Suito a la luz directa del sol por periodos prolongados cuando no está siendo utilizado.

23_RESOLUCIÓN DE PROBLEMAS

- Problema: durante el entrenamiento se siente un ligero deslizamiento de la rueda.

- Respuesta: la correa de transmisión interna puede haberse aflojado ligeramente. Póngase en contacto con Elite para recibir indicaciones sobre cómo proceder.

ATENCIÓN: no tense la correa usted mismo, ya que esto puede causar que la misma se rompa. Si la correa se rompe, el rodillo deberá enviarse a Elite o a uno de sus centros de reparación.

- Problema: la velocidad indicada es muy alta (incluso superior a 100 km/h).

- Respuesta: El ajuste de la circunferencia del rodillo en el dispositivo utilizado era probablemente incorrecto.

Suito envía datos de entrenamiento de acuerdo a varios protocolos. Uno de ellos es el protocolo utilizado por los sensores de velocidad. Si el dispositivo utilizado para visualizar la velocidad utiliza este protocolo, entonces se debe cambiar la circunferencia ajustada de la rueda.

Debe ajustarse un valor de circunferencia de la rueda igual al valor real de la rueda dividido por 24,8. Por ejemplo: si la circunferencia de la rueda es de 2095 mm, entonces el valor que se debe introducir como circunferencia es de $2095 / 24,8 = 84$ mm.

- Problema: Suito no se conecta a la periférica.

- Respuesta: intente reiniciar el dispositivo / teléfono / tableta / ordenador. Antes de realizar la conexión, reinicie también el rodillo.

- Problema: la bicicleta no está perfectamente vertical.

- Respuesta: En primer lugar, compruebe si el bloqueo de la bicicleta en el desenganche rápido se ha realizado correctamente. Si es necesario, intente abrir y empujar bien el cuadro para comprobar si el desenganche rápido está completamente insertado en las dos punteras de ambos lados.

Si es necesario, intente ajustar las dos patas externas, destornillando para levantar la pata correspondiente.

24_EMBALAJE

En caso fuese necesario enviar el rodillo para asistencia u otras razones, un correcto embalaje es esencial:

- desconectar el cable de alimentación del Suito;

-embalar el Suito en la caja en que estaba embalado en origen.

Durante los envíos, los paquetes a menudo son tratados sin cuidados y sometidos a choques muy fuertes, por lo tanto los embalajes no suficientemente fuertes pueden dañar irremediablemente el rodillo. Un daño de este tipo no está cubierto por la garantía. Hay que embalar el rodillo como si tuviera que ser lanzado con su caja desde la altura de un

metro.

NOTA: siempre antes de enviar el Suito o algunos de sus componentes al servicio de asistencia, póngase en contacto con Elite, su distribuidor o la tienda donde lo compró. Los envíos no concordados previamente serán rechazados.

25_COPYRIGHT

Ninguna de las partes de este manual puede ser reproducida o transmitida sin autorización por escrito de ELITE S.r.l. El software del Suito y su relativo código son de propiedad de ELITE S.r.l.

26_MODIFICACIONES EN LOS PRODUCTOS

ELITE, también en consonancia con la actualización tecnológica, se reserva el derecho de realizar modificaciones en los productos o sus características sin estar obligada a notificarlas o a otra comunicación previa al cliente en caso de:

- modificaciones que no afecten de forma negativa el rendimiento del producto;
- modificaciones necesarias para cumplir o mejorar las especificaciones del producto;
- modificaciones necesarias para cumplir los requisitos legales o reglamentarios aplicables.

ELITE también se reserva el derecho de suministrar productos con tales mejoras sin ninguna obligación o responsabilidad de introducir las mismas modificaciones en los productos comprados previamente, y se reserva el derecho de cambiar los precios y la disponibilidad de los modelos de acuerdo con las condiciones del mercado, la disponibilidad de los componentes y otras consideraciones de la empresa.

27_EXENCIÓN DE RESPONSABILIDAD

Elite Srl no se hace responsable de los daños temporales o permanentes a la integridad física del usuario que sean una consecuencia directa o indirecta del uso del Suito.

28_INFORMACIONES ACERCA DE LA ELIMINACIÓN DEL PRODUCTO

1) EN LA UNIÓN EUROPEA ESTE PRODUCTO ES CONFORME A LAS DIRECTIVAS EU 2002/95/CE, 2002/96/CE Y 2003/108/CE.



El símbolo del contenedor de basura anulado por una barra, dibujado sobre el aparato o sobre su embalaje, indica que el producto al final de su vida útil tiene que ser recogido por separado de los otros desechos. Por lo tanto, el usuario tendrá que entregar el aparato, cuando éste llegue al final de su vida útil, a los oportunos centros de recogida diferenciada de los desechos electrónicos y electro-técnicos, o bien devolverlo al vendedor en el momento de la compra de un nuevo aparato de tipo equivalente, en razón de uno a uno. La adecuada recogida diferenciada para que el aparato inutilizado sea enviado al reciclaje, al

tratamiento y a la eliminación compatible con la salvaguardia del medio ambiente contribuye a evitar posibles efectos negativos sobre el medio ambiente y sobre la salud y favorece el re-empelo y/o reciclaje de los materiales de los que está compuesto el aparato. La eliminación ilegal del producto por parte del usuario conlleva la aplicación de las sanciones administrativas previstas por la normativa vigente.

2) EN PAÍSES QUE NO SON PARTE DE LA UNIÓN EUROPEA

Si se quiere eliminar el presente producto, ponerse en contacto con las autoridades locales y solicitar informaciones sobre el método de eliminación.

FRANÇAIS

Merci d'avoir acheté le rouleau Elite Suito

01_AVERTISSEMENTS GENERAUX EN MATIERE DE SECURITÉ

Avant toute utilisation du rouleau d'entraînement et pour votre santé et votre sécurité, veuillez lire avec attention les mises en garde indiquées ci-après.

1. L'appareil ne doit pas être utilisé par des personnes (y compris les enfants) ayant des capacités physiques, sensorielles ou mentales réduites ou un manque d'expérience et de connaissance, à moins qu'elles n'aient été informées ou renseignées de façon appropriée.

2. Veuillez surveiller vos enfants et leur interdire de jouer avec l'appareil.

3. Avant de commencer l'entraînement, veuillez passer une visite médico-sportive complète qui certifiera que vous êtes en bonne santé.

4. Choisissez un mode d'entraînement qui soit compatible avec votre condition et capacité de résistance physique.

5. Si, lors de l'entraînement, vous ressentez une sensation de grande fatigue ou des douleurs particulières, veuillez immédiatement interrompre l'utilisation du rouleau et vous rendre chez votre médecin traitant.

6. Utilisez uniquement l'alimentateur fourni (mod. 6A-181WP12).

La conformité de Suito aux directives communautaires (voir "Déclaration de conformité" page 120) pourrait s'invalider si l'on n'utilise pas l'alimentateur fourni.

7. Avant de commencer l'entraînement, vérifiez que le vélo soit correctement fixé sur le rouleau. Le vélo doit être placé verticalement et fixé de façon stable sur les supports prévus à cet effet, voir les instructions. Pour en vérifier la bonne installation, tirez et poussez le tube horizontal du cadre et secouez le vélo au niveau de la selle. Commencez l'entraînement seulement si la fixation du vélo est parfaite et stable.

Les avertissements susmentionnés ont un caractère général et non exhaustif de l'ensemble des précautions qui doivent être adoptées pour une utilisation correcte et appropriée du rouleau d'entraînement, dont l'utilisateur est exclusivement responsable.

02_INTRODUCTION

Suito est un trainer à transmission directe avec résistance magnétique gérée par électronique.

- Les caractéristiques qui distinguent ce rouleau sont: une large gamme de puissances disponibles pendant l'entraînement, l'extrême finesse de pédalage et la compatibilité avec les standards de communication ouverts.

La résistance au pédalage est générée par une unité de freinage intégrée disposant d'une technologie magnétique qui garantit le silence lors de l'entraînement.

- Suito est un dispositif électronique pour s'entraîner, à interfacer avec un ordinateur (Windows, Mac) ou avec des appareils mobiles (iOS et Android) ou encore avec un compteur vélo avec ANT+ ou Blue-tooth Smart.

Le logiciel/l'appli My E-Training offre un large choix de méthodes d'entraînement/de test. Il s'adapte donc à tous les types de coureurs, du débutant au professionnel.

L'appli est disponible sur l'AppStore (version iOS) et Google Play (version Android), tandis que la version pour Windows PC et Mac est disponible sur le site www.elite-it.com.

Les principales fonctions sont les suivantes :

- Entraînements avec vidéo
- Programmes d'entraînement personnalisés
- Entraînements avec Google Maps
- Enregistrement, importation et exportation des données.
- Défis avec d'autres utilisateurs.

Suito utilise le protocole ouvert ANT+ FE-C. Il est donc compatible avec de nombreux autres logiciels autre qu'Elite, ayant le même protocole sans fil.

De fait, sur le marché, de nombreux programmes/applications/périphériques sont compatibles avec ce protocole et sont donc entièrement compatibles avec Suito.

03 COMPATIBILITÉ CORPS DE ROUE LIBRE

ELITE fournit Suito avec un corps de roue libre compatible avec des cassettes 9/10/11 vitesses Shimano® / SRAM® et d'autres fabricants qui utilisent le standard Shimano® ainsi qu'avec une cassette 11 vitesses (11-28) déjà assemblée.

Les accessoires suivants sont disponibles :

- le corps de roue libre compatible avec les boîtes à pignons 9/10/11/12 vitesses Campagnolo.
- le corps de roue libre compatible XD/XDR (pour boîtes à pignons à 12 vitesses SRAM).
- le corps de roue libre compatible Micro Spline (boîtes à pignons à 12 vitesses SHIMANO).

Dans ce cas, il vous faudra remplacer le corps d'origine présent sur le Suito par cet accessoire, en suivant les instructions indiquées au paragraphe 20 pour procéder correctement à la substitution.

Le Suito est compatible avec des bicyclettes disposant de moyeux de 130 ou 135 mm et de blocages rapides d'un diamètre de 5 mm.

En cas de doute sur le type de dérailleur présent sur votre bicyclette, veuillez consulter la documentation relative à la bicyclette ou vous adresser à votre revendeur pour vous assurer de la compatibilité avec le Suito.

04 INTERVALLE DE PUISSANCE

L'intervalle de puissance que le rouleau parvient à couvrir est beaucoup plus ample et il est en fonction de la vitesse. Plus vite on pédale, plus l'intervalle de puissance est ample. Il est de toute façon possible qu'il y ait des conditions extrêmes où la puissance nécessaire est en dehors de l'intervalle (soit trop élevée, soit trop basse).

Dans ces cas le rouleau fournit la maximum/minimum possible, en recommençant à travailler correctement dès que les conditions redeviennent compatibles avec la puissance distribuée par Suito. Quand la puissance nécessaire se trouve en dehors de l'intervalle de puissance distribuée le rouleau affiche sur l'écran la puissance effective qu'il est en train de produire et non pas la puissance théorique.

05_PENTE

La pente maximum simulable change en fonction de la vitesse et du poids. En effet, la puissance nécessaire pour affronter une côte change en fonction de la vitesse à laquelle on l'affronte (plus vite = plus de puissance) et du poids (pour « soulever » plus de poids il faut plus de puissance).

Quand la situation demande une puissance supérieure à la puissance maximum disponible, Suito continue à fournir la puissance maximum et par conséquent on ne sentira pas augmenter ultérieurement la résistance.

Suito utilise un système magnétique basé sur le déplacement d'un bras aimanté à l'intérieur d'un disque métallique en mouvement. Cette technologie permet de simuler fidèlement les moindres changements de pente, en tenant compte de l'inertie qui se produirait lors d'un trajet sur la route. Le changement de la résistance se produira d'une manière progressive, que ce soit pour les augmentations ou les réductions de résistance. Ce système permet d'éviter le blocage complet du pédalage en raison de puissances excessives.

06_PROTOCOLES DE TRANSMISSION

Suito utilise deux différents protocoles de transmission pour interagir et envoyer les données vers les programmes/applications/périphériques.

Vérifiez avec le fabricant de l'appli / programme / dispositif la compatibilité avec un ou plusieurs de ces protocoles.

BLUETOOTH SMART

Protocole "Service Fitness Machine – Indoor Bike" (FTMS). Ce protocole permet au programme / appli / dispositif compatible de recevoir les données de l'entraînement et de changer la résistance du rouleau.

Avec ce protocole on peut avoir une interaction complète avec le rouleau.

Protocole "Service Speed & Cadence" (Vitesse&Cadence). Ce protocole permet l'envoi des données de vitesse et de cadence du rouleau. Ce protocole ne permet pas d'interaction avec un programme/app/périphérique.

Protocole "Service Power" (Puissance). Ce protocole permet l'envoi de la donnée de puissance que le cycliste réalise. Ce protocole ne permet pas d'interaction avec un programme/app/périphérique.

Dans la plupart des cas, les smartphones et les tablettes ont déjà une connectivité Bluetooth Smart. Aucun composant supplémentaire n'est nécessaire pour pouvoir communiquer avec le Suito. Il est possible que des appareils plus anciens ne soient pas compatibles. Vérifier auprès du producteur la compatibilité avec Bluetooth Smart.

REMARQUE: Quand le rouleau est connecté avec un protocole Bluetooth Smart à un dispositif, on ne peut plus le connecter à d'autres dispositifs BLE. Ceci est dû à une limitation du protocole Bluetooth Smart.

ANT+

Protocole "ANT+ FE-C". Ce protocole permet au programme/app/périphérique de recevoir les données de l'entraînement et modifier la résistance du rouleur. Ce protocole offre une interaction complète avec le rouleur.

Protocole "ANT+ Speed&Cadence "(Vitesse&Cadence). Ce protocole permet l'envoi des données de vitesse et de cadence du rouleur. Ce protocole est bien plus commun que l'ANT+ FE-C mais ne permet pas l'interaction de l'application/programme/périphérique.

Protocole "ANT+ Power" (Puissance). Ce protocole permet l'envoi de la donnée de puissance que le cycliste réalise. Ce protocole est plus commun que l'ANT+ FE-C mais ne permet pas l'interaction de l'application/programme/périphérique.

À l'exception de certains smartphones (Android) qui ont une connectivité ANT+ intégrée, il faut utiliser une clé pour la connexion via le protocole ANT+.

L'utilisation d'une clé USB ANT+ est nécessaire avec les périphériques Android, Windows PC et Mac. Cette clé peut être achetée sur le site www.shopelite-it.com ou sur d'autres canaux de vente. L'utilisation de cette clé USB ANT+ permet au périphérique de se connecter au rouleur en utilisant le protocole ANT+.

Pour les périphériques Android, vous devez disposer d'un câble adaptateur OTG.

Pour les périphériques iOS, il est nécessaire d'utiliser une clé particulière (non incluse) compatible avec le connecteur 30-pin iOS.

La liste complète des appareils compatibles avec le protocole ANT+ est disponible sur le site ANT+ (<http://www.thisisant.com/directory/>).

Spécifications du réseau sans fil:

Fréquences de transmission : de 2402 à 2480 MHz

Protocoles : Bluetooth 4.0 et ANT+

Distance de transmission en champ libre : 10 m

Puissance de transmission ANT+ : 4 dB

Puissance de transmission Bluetooth : 0 dB

07_LED D'ÉTAT

Suito envoie les données de vitesse, cadence et puissance via les protocoles ANT+ et Bluetooth Smart.

Dans la carte électronique, 3 leds indiquent l'état d'alimentation et le fonctionnement de la carte et notifient quel protocole est utilisé.

Les leds ont 3 couleurs :

Rouge = identifie l'alimentation du trainer.

-Éteinte = Suito n'est pas alimenté ou est en mode économie d'énergie.

-Allumée = Suito est alimenté.

Bleue = identifie le fonctionnement du Suito avec le protocole Bluetooth Smart.

- Clignotement lent = en attente d'une connexion.

-Allumée = Suito transmet en utilisant le protocole Bluetooth Smart.

- Clignotement rapide = à la recherche d'un capteur de puissance (voir le chapitre "09_Power Meter Link")

Verte = identifie le fonctionnement du Suito avec le protocole ANT+.

- Clignotement lent = en attente d'une connexion.

-Allumée = Suito transmet en utilisant le protocole ANT+.

- Clignotement rapide = à la recherche d'un capteur de puissance (voir le chapitre "09_Power Meter Link")

08 PRÉCISION DE LA VALEUR DE PUISSANCE

La donnée de puissance que le Suito envoie est le résultat de différents calculs. Ces calculs sont réalisés en tenant compte principalement de la vitesse de pédalage, du frein du rouleur et d'autres facteurs.

Afin d'améliorer la précision, les Suito sont calibrés chez Elite pour réduire au maximum la marge d'erreur mais certains facteurs pourraient, à la longue, se modifier et réduire le niveau de précision de la puissance.

Le spindown ou dégyration est une procédure de calibrage qui permet au rouleur d'évaluer d'éventuelles variations dues à l'utilisation et d'en compenser leur influence sur la résistance générée par le rouleur.

Procédure :

Il est important d'effectuer le calibrage lorsque le rouleur a fonctionné pendant au moins 10 minutes.

Pour effectuer cette procédure, lancer la commande correspondante à partir de l'appli ou du programme My E-Training et suivre les indications.

La commande de démarrage de la procédure se trouve à l'intérieur de la page des paramètres de l'appli.

La procédure prévoit de commencer à pédaler et d'augmenter la vitesse jusqu'à une valeur déterminée.

Quand il est signalé d'arrêter de pédaler, arrêter immédiatement.

Après quelques secondes, la procédure vous signalera que le calibrage a réussi.

La valeur de spindown est mémorisée dans le Suito afin de permettre l'envoi de valeurs de puissance toujours correctes pour chaque périphérique connecté, même aux programmes / applis / périphériques de tiers ne provenant pas d'Elite.

Remarques:

- la procédure de calibrage, décrite précédemment, peut aussi être effectuée par l'intermédiaire d'autres programmes / applis / dispositifs différents de ceux d'Elite.

- Laisser ses pieds sur les pédales jusqu'à la fin de la procédure.

- Si le rouleur se connecte à l'ergomètre du vélo (lorsqu'il

est disponible), les remarques susmentionnées n'ont plus lieu d'être dans la mesure où la puissance n'est plus calculée mais mesurée par le capteur présent sur le vélo. Pour davantage d'informations à ce sujet, reportez-vous au chapitre « Power Meter Link (PML) ».

09_POWER METER LINK (PML) / LIAISON WÄTTMÈTRE

Suito met aussi en œuvre une fonction appelée Power Meter Link, qui permet de disposer de données de puissance extrêmement précises.

Cette fonction permet à Suito d'utiliser un capteur de puissance fixé sur le vélo comme source de la puissance.

De cette manière, Suito est bien plus précis dans la mesure où les données de puissance mesurées par le capteur sont plus précises que celles que Suito est dans la capacité de calculer avec ses formules.

Remarque : cette fonction n'est pas utilisable si vous ne disposez pas d'un capteur de puissance installé sur le vélo.

UTILISATION

- Activation / Désactivation.

On peut activer ou désactiver le PML à travers l'appli Elite My E-training. Cette possibilité est disponible sur toutes les versions de l'appli.

Pour exécuter cette fonction, démarrer l'appli et s'assurer de l'avoir associée au rouleau.

Aller à : Paramètres – PML. Après quelques secondes, le réglage actuel du rouleau apparaît et il est possible de le modifier. Appuyer sur OK pour enregistrer sur le rouleau la nouvelle sélection.

- Association

Au démarrage de Suito, celui-ci cherche automatiquement pendant quelques secondes s'il existe d'éventuels capteurs de puissance. S'il en trouve un, il se connecte à celui-ci et utilise ses données. Pour cela, veuillez vous assurer que le capteur de puissance transmette bien ses informations avant de mettre sous tension le rouleau.

De plus, dès que Suito sera connecté, il enregistrera le numéro de série du capteur de puissance pour les entraînements suivants.

Si Suito repère plusieurs capteurs dans la pièce, celui-ci se connectera au capteur de puissance disposant du signal le plus fort qui, normalement, sera celui présent sur le vélo.

- Entraînements suivants

Les fois suivantes, et au démarrage de Suito, celui-ci cherchera à toujours se connecter au capteur auquel il a été associé la première fois.

S'il est dans l'impossibilité de se connecter au capteur ou si le capteur n'est pas présent, Suito utilisera ses propres algorithmes pour effectuer le calcul de la puissance.

- Réinitialiser.

Si vous souhaitez changer de capteur, il vous suffit

d'alimenter le rouleau en faisant tourner la roue (même manuellement) ou en faisant quelques tours de pédale avant quelques secondes. En effet, au démarrage, dès que la vitesse est supérieure à zéro, Suito réinitialise le capteur enregistré en mémoire et recommence la recherche d'un nouveau capteur, comme si c'était la première fois.

Lorsque le Suito réinitialise le numéro de série du capteur de puissance, il effectue 6 vibrations légères pour confirmer l'annulation effective.

Autrement, on peut réinitialiser le rouleau en utilisant l'appli Elite My E-training. Se positionner sur la page des Paramètres – PML.

REMARQUES:

- Cette fonction est accessible seulement si un capteur de puissance est installé sur le vélo.

- Si Suito s'est connecté au mauvais capteur, il suffit de réinitialiser le capteur associé et de répéter l'opération d'association du capteur au Suito en prévoyant d'éloigner le capteur auquel vous ne souhaitez plus que Suito se connecte.

- Si durant l'entraînement Suito n'est plus connecté au capteur de puissance, celui-ci passe automatiquement à l'utilisation des formules pour le calcul de la puissance. Entretemps, il continuera à tenter de rétablir la connexion avec le capteur.

- le rouleau cherche d'abord les capteurs ANT+ puis ceux du Bluetooth. Si le capteur de puissance est aussi bien ANT+ que Bluetooth, il est très vraisemblable que le rouleau se connecte au signal ANT+.

- Les vibrations de l'annulation sont très légères. Vous pourriez être dans l'obligation d'appuyer la main sur l'unité de résistance pour les sentir.

- Dans le cas de pédales/pédaliers Bluetooth, le rouleau se connecte seulement à un(e) des deux. Dans ces conditions il n'est pas possible de déterminer à l'avance sur quel(le) pédale/pédalier il va se connecter. De plus, comme chaque pédale/pédalier mesure la puissance développée par chaque jambe, la valeur envoyée est environ la moitié de la puissance totale développée par le cycliste. Pour une utilisation correcte dans ce cas, il est nécessaire d'activer l'option "Puissance à moitié" ("Half power") sur l'appli My E - training (sur la page Paramètres).

- Pendant la recherche initiale des capteurs de puissance, la led verte clignote rapidement.

10_CAPTEUR DE CADENCE

Suito utilise un système innovant pour la détection de la fréquence du coup de pédale.

Ce système est appelé « sensorless » (sans capteur). Ceci est rendu possible grâce à un calcul sophistiqué qui se base sur la vitesse. N'étant pas une mesure directe mais le résultat d'un calcul, dans des situations particulières,

la valeur pourrait ne pas être précise. Ceci à lieu surtout quand on a une fréquence élevée du coup de pédale avec une basse résistance.

Si la précision du système « sensorLess » est insuffisante, vous pouvez acquérir un capteur sans fil à appliquer au vélo / au pédalier. La majeure partie des applis / programmes / dispositifs permettent de sélectionner un capteur comme source de la valeur de cadence.

11_CARDIO-FREQUENCEMETRE

- Le rouleau Suito n'est pas en mesure de recevoir les données depuis les cardiofréquencemètres. La valeur du cardiofréquencemètre est normalement reçue directement du périphérique utilisé.

- La compatibilité avec les différents types de ceintures cardio dépend du périphérique/programme/appli utilisée. Permet l'utilisation que des ceintures ANT+ Bluetooth Smart. Avec l'appli d'Elite My E-Training donc, on peut connecter et utiliser les ceintures avec les deux protocoles.

12_UTILISATION DE SUITO AVEC LOGICIEL / APPLI / PERIPHERIQUE

À l'entraînement, nous suggérons l'utilisation du programme/de l'appli My E-training, disponible pour iOS, Android, Windows et Mac OS.

My E-training est un système complet qui propose plusieurs modes d'entraînement tels que la vidéo, des programmes à configurer, des courses sur Google Maps, des compétitions via Internet et beaucoup d'autres fonctions encore.

Vous pouvez de toute façon utiliser un logiciel de tierces parties qui soit compatible avec les standards de communication du rouleau. Sur le marché on trouve beaucoup de programmes/applis/périphériques en mesure de se connecter avec Suito.

Suivez les indications du programme/appli/périphérique pour la bonne connexion avec le rouleau.

Vant d'utiliser toute appli et de commencer la procédure de connexion, assurez-vous que le trainer soit alimenté et qu'il ne soit pas en modalité économie d'énergie. Le trainer doit être branché au courant électrique par l'intermédiaire de l'alimentateur fourni.

La carte électronique du rouleau comporte des LED indiquant l'état du rouleau. Reportez-vous au paragraphe «Led d'état » si vous souhaitez des explications plus détaillées.

13_NOM ET LISTE DES PIECES

Votre Suito inclut les composants suivants :

- | | |
|--|-----|
| 1 Corps Suito | (A) |
| 2 Entretoises du corps de roue libre | (B) |
| 1 Adaptateur chariot | (C) |
| 1 Adaptateur droit chariot pivotant L = 130-135 mm | (D) |

- | | |
|---|-----|
| 1 Adaptateur gauche chariot pivotant L = 130-135 mm | (E) |
| 1 Adaptateur droit chariot pivotant L = 142 mm | (F) |
| 1 Adaptateur gauche chariot pivotant L = 142 mm | (G) |
| 1 Blocage rapide (Quick Release) | (H) |
| 1 Rehausseur | (I) |
| 1 Dispositif d'alimentation | (L) |

ATTENTION : les adaptateurs ayant pour référence C, D, E, F et G sont des composants de petite dimension et peuvent facilement s'égarer. Si le trainer est déplacé, nous conseillons de retirer les adaptateurs et de les placer dans un sachet dans la mesure où ils pourraient facilement s'enlever pendant le transport.

Des pièces de rechange sont disponibles à notre magasin en ligne ou en contactant directement Elite et/ou le distributeur de votre pays.

14_ASSEMBLAGE DE SUITO

- Déballer le Suito (A)
- Placer le Suito (A) à la verticale et le maintenir en position au moyen de la poignée supérieure
- Ouvrir le montant droit jusqu'à enclenchement du mécanisme de blocage de sécurité (Fig. 1)
- Ouvrir le montant gauche jusqu'à enclenchement du mécanisme de blocage de sécurité (Fig. 2)
- Vérifier la stabilité du rouleau (fig. 3) ou sinon, intervenir sur les pieds réglables (Fig. 4).

15_INSTALLER LA CASSETTE SUR LE SUITO

Une cassette 11 vitesses (11-28) est déjà assemblée sur le Suito.

Pour utiliser une cassette 9/10 vitesses Shimano® / SRAM® ou d'autres fabricants qui utilisent le Standard Shimano®, vous devez :

- 1) Retirer la cassette préassemblée du corps de roue libre (Fig. 5)
- 2) Positionner les entretoises (réf. B) sur le corps de roue libre avant d'introduire la nouvelle cassette.
 - Habituellement, 2 entretoises (Réf B) pour la cassette de 9 vitesses Shimano® / SRAM® (Fig 6) et 1 entretoise pour la cassette de 10 vitesses (Fig 7). En fonction de la marque de la cassette utilisée, il peut y avoir des différences par rapport aux généralités susmentionnées.
- 3) Serrez la bague de fixation (fournie gracieusement avec la cassette) sur le corps de roue libre en utilisant une clef dynamométrique (Fig. 8).

ATTENTION! Respectez strictement les instructions d'installation du fabricant de votre cassette pignons par rapport aux techniques de montage spécifiques, des entretoises supplémentaires et des couples de fermeture

REMARQUE: en cas de doute ou si vous n'êtes pas en mesure d'assembler la cassette, veuillez contacter votre revendeur; la garantie ne couvre pas les dommages

occasionnés à la bicyclette et/ou au Suito en cas d'assemblage incorrect.

Pour les vélos avec chariot de 130-135 mm (5,1 - 5,3 pouces), il vous faudra insérer l'adaptateur du chariot droit (Réf. D) (Fig. 9) et l'adaptateur de gauche (E) (Fig. 10). En revanche, pour les vélos avec pivot traversant de 12 mm de diamètre (ø 0,47 pouces) et chariot de 142 mm (5,6 pouces), consulter le paragraphe 17.

16 ASSEMBLAGE DE LA BICYCLETTE

- Desserrer le frein postérieur du vélo et placer la chaîne de la bicyclette sur le plus petit pignon de la roue arrière et du plateau antérieur. Retirer le blocage rapide de la roue arrière.

- Retirer la roue arrière du vélo.

- Insérer le blocage rapide et l'adaptateur chariot (Réf. C) sur l'arbre de la cassette du Suito (Image 14).

- Insérez la chaîne de la bicyclette sur le plus petit pignon du Suito (Image 15).

- Insérez complètement les pattes arrières de la bicyclette sur l'axe de la cassette du Suito (Image 16), en faisant attention de positionner correctement l'adaptateur chariot (Réf. C) en fonction du type de bicyclette.

- Adaptateur chariot (Réf. C) externe pour vélos de course et de contre la montre (chariot 130 mm) (Image 17).

- Adaptateur chariot (Réf. C) interne pour VTT(chariot 135 mm) (Image 18).

REMARQUE: la face crénelée de l'adaptateur chariot (Réf. C) doit être tournée coté patte de la bicyclette.

- Stabilisez le vélo sur le Suito en fermant le blocage rapide avec un serrage correct. La pression devrait permettre de bloquer les pattes arrière du vélo sur la structure du Suito.

- Vérifiez la stabilité de la vélo en poussant et tirant le tube horizontal du cadre et la selle. Si le vélo n'est pas fixé sur le Suito, serrez le blocage rapide avec plus de force.

- Vérifier la verticalité du vélo après son installation.

ATTENTION : la patte de fourche du vélo doit être en appui sur l'extrémité des adaptateurs et non sur le système de blocage rapide.

Elite ne peut en aucun être tenue pour responsable des conséquences ou des dommages découlant d'un assemblage incorrect du vélo sur le trainer.

17 INSTALLATION SUR LE SUITO DE VELOS DOTÉS DE CHARIOTS DE Ø12 ET L = 142 MM

- 1) Insérer l'adaptateur gauche (Réf. G) et visser l'adaptateur droit (Réf F) pour les chariots de 142 mm (Fig. 16);

- 2) Desserrez le frein postérieur de votre vélo et placez la chaîne sur le plus petit pignon de la roue arrière et du plateau antérieur. Retirez le pivot traversant de la roue arrière.

- 3) Insérez complètement les pattes arrière du vélo sur l'arbre de la cassette du Suito.

- 4) Insérez le pivot traversant sur l'arbre de la cassette du Suito .

- 5) Fixez de manière stable le vélo au Suito en fermant avec force le pivot traversant en garantissant un serrage correct. La pression obtenue doit permettre de maintenir les pattes de fourche du vélo bloquées à la structure du Suito.

- 6) Vérifiez la stabilité du vélo en tirant et en poussant le tube horizontal du cadre et en agissant sur la selle. Si la vélo n'est pas solidement fixée à Suito fermer avec plus de force le pivot traversant.

- 7) Si vous souhaitez une plus grande stabilité du vélo, nous vous conseillons d'utiliser le rehausseur (Réf. I) fourni à placer sous la roue antérieure.

- Vous pouvez maintenant commencer à pédaler. Nous conseillons de pédaler très lentement et graduellement en vous familiarisant avec les fonctionnalités du Suito.

18 ALIMENTATION

- Suito possède une carte électronique en son sein qui est alimentée via un dispositif d'alimentation standard (fourni).

Insérer le dispositif d'alimentation dans la prise électrique et le jack dans le connecteur du Suito présent à l'arrière du rouleau (Fig.17). Une légère vibration indique que le système se replace dans sa position initiale. Cette opération peut prendre jusqu'à environ 15 secondes.

Placer le câble à l'intérieur du siège prévu dans la partie postérieure du trainer et attachez-le aux extrémités présentes dans la zone inférieure des parties en plastique postérieures (Fig. 18).

La conformité de Suito aux directives communautaires (voir "Déclaration de conformité" page 120) pourrait s'invalider si l'on n'utilise pas l'alimentateur fourni.

19 DÉCROCHAGE DE LA BICYCLETTE

- Placer la chaîne de bicyclette sur le plus petit pignon de la cassette de Suito et de la couronne devant du vélo.

- Ouvrir le blocage rapide (ou enlever le pivot traversant) et enlever la bicyclette du Suito.

- Pour le transport ou pour économiser de l'espace quand le rouleau n'est pas utilisé : Soulever les petites manettes (Fig. 19) et replier les montants latéraux (Fig. 20 et 21).

ATTENTION : les adaptateurs ayant pour référence C, D, E, F et G sont des composants de petite dimension et peuvent facilement s'égarer. Si le trainer est déplacé, nous conseillons de retirer les adaptateurs et de les placer dans un sachet dans la mesure où ils pourraient facilement s'enlever pendant le transport.

Des pièces de rechange sont disponibles à notre magasin en ligne ou en contactant directement Elite et/ou le distributeur de votre pays.

20 INSTRUCTIONS D'INSTALLATION DU CORPS DE ROUE LIBRE COMPATIBLE AVEC LES BOÎTES À PIGNONS CAMPAGNOLO 9/10/11/12 VITESSES, CORPS DE ROUE LIBRE COMPATIBLE XD/XDR SRAM 12 VITESSES, CORPS DE ROUE LIBRE COMPATIBLE MICRO SPLINE SHIMANO 12 VITESSES.

- Remplacer le corps de roue libre présent à l'origine sur SUIITO avec cet accessoire compatible avec les boîtes à pignons 9/10/11/12 vitesses CAMPAGNOLO ou le corps de roue libre compatible XD/XDR (pour boîtes à pignons à 12 vitesses SRAM) ou le corps de roue libre compatible Micro Spline (pour boîtes à pignons à 12 vitesses SHIMANO) en effectuant les opérations suivantes :

- 1) Retirer la cassette préassemblée dans le rouleau (Fig. 22)
- 2) Dévisser la douille de fixation (Fig. 23).
- 3) Retirez le corps de roue libre de l'arbre du Suito (Image. 24).
- 4) Insérer entièrement le corps compatible avec boîtes à pignons CAMPAGNOLO ou compatible XD/XDR ou compatible Micro Spline (Image. 25-26).
- 5) Fixer la douille de fixation en utilisant la clé à fourche de 17 avec un couple de serrage de 5 Nm (44 livres). Pour bloquer la douille sur l'arbre, utiliser le frein filet de résistance moyenne oléo-compatible.

Uniquement pour le corps compatible CAMPAGNOLO :

- Habituellement, 2 entretoises (Réf B) pour la cassette de 9 vitesses (Fig 6) et 1 entretoise pour la cassette de 10 vitesses (Fig 7). En fonction de la marque de la cassette utilisée, il peut y avoir des différences par rapport aux généralités susmentionnées.

ATTENTION !

Veillez respecter rigoureusement les instructions de montage du constructeur de votre cassette pour ce qui concerne les spécifications techniques d'assemblage et éventuellement les entretoises et couples de serrage de fermeture ultérieurs.

REMARQUE: en cas de doute ou si vous n'êtes pas en mesure d'assembler la cassette, veuillez contacter votre revendeur ; la garantie ne couvre pas les dommages occasionnés à la bicyclette et/ou au Suito en cas d'assemblage inapproprié.

21 ENTRETIEN

Le Suito ne requiert pas de procédure spécifique d'entretien. Néanmoins, merci de bien vouloir suivre les conseils suivants:

- nettoyez avec un chiffon le rouleau après chaque entraînement, vous limiterez ainsi le dépôt de poussière et de sueur;
- ne jamais effectuer d'opération de nettoyage de la bicyclette ou de dégraissage de la chaîne lorsque la bicyclette est montée sur le Suito dans la mesure où les détergents pourraient endommager de façon irréversible

les roulements ou les autres organes mécaniques internes;

- contrôlez que le blocage rapide soit correctement fixé et qu'il fonctionne parfaitement avant chaque entraînement;
- En principe, le dérailleur de la bicyclette fonctionne correctement après le montage sur le Suito ; il sera peut-être nécessaire d'effectuer un réglage adapté pour en garantir le bon fonctionnement. En cas de doute, veuillez contacter votre revendeur afin de vous assurer du bon fonctionnement avec le Suito.

22 AVERTISSEMENT

- Le Suito se réchauffe lors de son utilisation. Veuillez attendre qu'il se refroidisse avant de toucher les coques.

- Veillez à utiliser le rouleau Suito tel que décrit dans le manuel d'instructions.

- Suito n'est pas doté d'un frein de secours.

- Suito a été mis au point et réalisé de sorte à garantir la sécurité maximale de l'utilisateur et/ou des tiers mais il vous faudra veiller à ce que des personnes, des enfants ou des animaux ne s'approchent pas du rouleau lors de son fonctionnement dans la mesure où les composants en mouvement du rouleau et de la bicyclette peuvent provoquer des dommages ou des blessures en cas de contact.

- Evitez absolument d'introduire les doigts, de petits objets ou des bijoux à l'intérieur des fentes présentes sur le Suito dans la mesure où ceux-ci pourraient endommager le rouleau et/ou provoquer des lésions, même graves, aux personnes.

- Avant de commencer l'entraînement, placez le simulateur dans un lieu adapté, éloigné d'objets potentiellement dangereux (meubles, tables, chaises...) afin d'éviter tout risque de contact involontaire et accidentel avec lesdits objets.

- La béquille est étudiée pour être utilisée par un seul cycliste.

- Vérifiez la sécurité et la stabilité de la bicyclette sur le Suito avant chaque entraînement.

- Vous ne trouverez, à l'intérieur, aucun composant qui puisse être utilisé individuellement. La garantie ne s'applique pas si l'unité est ouverte ou forcée.

- Les pieds ayant été construits dans une matière souple antidérapante, vous pourrez constater, lors de l'utilisation, qu'ils laissent des traces sur le sol.

- Ne pas laisser l'alimentateur accroché au rouleau s'il n'est pas utilisé.

- Ne pas garder Suito à des endroits mouillés ou humides. Ceci pourrait endommager les éléments électroniques.

- Utilisez uniquement l'alimentateur fourni. La conformité de Suito aux directives communautaires (voir "Déclaration de conformité" page 120) pourrait s'invalider si l'on n'utilise pas l'alimentateur fourni.

- Elite n'est pas responsable des dysfonctionnements d'autres programmes / apps / périphériques.

- La présence de lignes électriques à haut voltage, de feux,

de lignes ferroviaires électriques, de lignes électriques d'autobus ou tram, de téléviseurs, d'automobiles, de cyclo-ordinateurs, d'équipements de salle de gym et de téléphones portables dans le rayon d'action de la console ou la traversée de passages de sécurité électriques peuvent être la cause de brouillages.

Par conséquent l'utilisation d'autres récepteurs Wireless pourrait altérer ou empêcher complètement le fonctionnement d' Suito à cause de ces interférences.

- Eviter d'exposer Suito à la lumière directe du soleil quand on ne l'utilise pas pendant des périodes prolongées.

23_AIDE AU DÉPANNAGE

- **Problème rencontré** : lors de l'entraînement vous ressentez une sensation de léger glissement de la roue.

- **Réponse** : il est possible que la courroie de transmission interne soit un peu lâche. Veuillez contacter Elite pour savoir comment résoudre ce problème.

ATTENTION : n'essayez pas de tendre la courroie vous-même, elle pourrait se rompre. Si la courroie se casse, le rouleau devra être envoyé à Elite ou à un de ses centres de réparation.

- **Problème rencontré** : la vitesse indiquée est très élevée (même au-delà de 100 km/h).

- **Réponse** : il est probable qu'il y ait eu une erreur lors du paramétrage de la circonférence du rouleau sur le dispositif utilisé.

Le Suito envoie les données d'entraînement selon différents protocoles. Un de ceux-ci est le protocole utilisé par les capteurs de vitesse. Si le dispositif employé pour afficher la vitesse utilise ce protocole, vous devrez modifier la circonférence définie de la roue.

Vous devez définir une valeur de circonférence de la roue égale à la valeur réelle de la roue divisée par 24,8. Exemple : si la circonférence de la roue est de 2095 mm, alors la valeur à saisir comme circonférence est égale à $2095 / 24,8 = 84$ mm.

- **Problème rencontré** : le Suito ne se connecte pas au périphérique.

- **Réponse** : essayer de redémarrer le dispositif / le téléphone / la tablette / l'ordinateur. Avant d'opérer la connexion, redémarrer aussi le rouleau.

- **Problème rencontré** : le vélo n'est pas parfaitement vertical.

- **Réponse** : Vérifier tout d'abord si le blocage du vélo sur le système de blocage rapide est correctement effectué. Essayer d'ouvrir et de pousser le châssis pour vérifier si le système de blocage rapide est complètement introduit dans les deux pattes de fourche des deux côtés.

Essayer de régler les deux pieds extérieurs en les dévissant pour relever le montant correspondant.

24_EMBALLAGE

Dans le cas où il faudrait expédier le rouleau pour l'assistance ou d'autres raisons, un bon emballage est essentiel:

- débranchez le câble d'alimentation de Suito;

- emballez Suito dans la boîte qui le contenait à l'origine. Dans le cas où la boîte ne serait pas disponible, emballez l'unité en faisant particulièrement attention au volant. Pendant les expéditions, les paquets sont souvent soumis à des chocs très violents, par conséquent des emballages insuffisamment dimensionnés risquent d'endommager irrémédiablement le rouleau. Ce genre de dommage n'est pas couvert par la garantie.

Note: consultez toujours de toute façon Elite ou son distributeur avant d'envoyer le rouleau ou une des ses pièces. Tout envoi qui n'aurait pas été convenu sera retourné.

25_COPYRIGHT

Aucune partie de ce manuel ne peut être reproduite ou transmise sans l'autorisation écrite d'ELITE S.r.l. Le logiciel de Suito et le code correspondant appartiennent à ELITE S.r.l.

26_MODIFICATIONS APPORTÉES AUX PRODUITS

ELITE, en fonction également de ses adaptations aux nouvelles technologies, se réserve le droit d'apporter des modifications aux produits ainsi qu'à leurs spécifications sans obligation de notification ou de toute autre communication préalable à destination du Client au sujet de :

- modifications n'ayant pas un impact négatif sur les prestations du produit ;
- modifications nécessaires à la satisfaction ou à l'amélioration des caractéristiques du produit ;
- modifications relatives à l'adaptation aux exigences prévues par la loi ou les règlements applicables.

De plus, ELITE se réserve le droit de proposer ses produits dotés desdites améliorations sans aucune obligation ou responsabilité d'apporter les mêmes modifications aux produits précédemment achetés, et se réserve aussi le droit de modifier les prix et la disponibilité des modèles selon les conditions du marché, la disponibilité des composants et tout autre aspect pris en considération par l'entreprise.

27_CLAUSE DE NON-GARANTIE

Elite S.r.l. ne peut être tenue pour responsable des éventuels dommages temporaires ou permanents, causés à l'intégrité physique de l'utilisateur, étant la conséquence directe ou indirecte de l'utilisation du rouleau d'entraînement.

28_INFORMATIONS SUR LA DESTRUCTION DU PRODUIT

1) EN UNION EUROPEENNE

Ce produit est conforme à la Directive EU 2002/95/CE, 2002/96/CE and 2003/108/CE.



Le symbole de la poubelle barrée se trouvant sur l'appareil ou sur la boîte indique que le produit, après sa période d'utilité, doit être trié séparément des

autres déchets.

L'utilisateur devra, par conséquent, apporter l'appareil hors service aux centres de triage des déchets électroniques et électrotechniques appropriés ou le rendre au détaillant au moment de l'achat d'un nouvel appareil de type équivalent.

Le tri approprié pour l'envoi de l'appareil démonté au recyclage et le traitement aident à éviter de possibles effets négatifs sur l'environnement, sur la santé et favorise le réemploi et/ou recyclage des matériaux dont est composé l'appareil.

La destruction illégale du produit de la part de l'utilisateur comporte l'application des sanctions administratives prévues par la réglementation en vigueur.

2) DANS LES PAYS QUI NE FONT PAS PARTIE DE L'UNION EUROPEENNE

Si l'on souhaite éliminer ce produit, il faut contacter les autorités locales et s'informer sur la méthode d'élimination.

Molte grazie per avere acquistato Suito

AVVERTENZE GENERALI DI SICUREZZA

Prima di iniziare ad utilizzare il rullo di allenamento, leggete attentamente le avvertenze di seguito elencate per la vostra salute e sicurezza.

1. L'apparecchio non deve essere utilizzato da persone (inclusi i bambini) con capacità fisiche, sensoriali o mentali ridotte, o mancanza di esperienza e conoscenza, a meno che non siano stati supervisionati o istruiti.

2. I bambini devono essere sorvegliati affinché non giochino con l'apparecchio.

3. Prima di iniziare l'allenamento sottoponetevi ad un'accurata visita medico-sportiva, che certifichi il Vostro stato di buona salute.

4. Scegliete una modalità di allenamento che sia compatibile con le Vostre condizioni di salute e capacità di resistenza fisica.

5. Se durante l'allenamento avvertite sensazioni di particolare affaticamento o di dolore, interrompete immediatamente l'utilizzo del rullo e consultate il Vostro medico.

6. Utilizzare solamente l'alimentatore in dotazione (mod. 6A-181WP12).

La conformità del Suito alle direttive comunitarie (vedi "Dichiarazione di conformità" a pagina 120) potrebbe venir meno se non viene utilizzato l'alimentatore fornito in dotazione.

7. Prima dell'inizio dell'allenamento verificare il corretto fissaggio della bici sul rullo. La bici dev'essere posizionata

verticalmente e fissata in modo stabile sui supporti previsti come indicato nelle istruzioni. Verificare la corretta installazione tirando e spingendo il tubo orizzontale del telaio ed agendo sulla sella. Qualora non fosse correttamente e stabilmente fissata, non procedere con l'allenamento.

Le avvertenze sopra elencate hanno carattere generale e non esaustivo di tutte le cautele che devono essere adottate per un utilizzo corretto e sicuro del rullo di allenamento, di cui l'utente è responsabile in via esclusiva.

02_INTRODUZIONE

Suito è un trainer a trasmissione diretta con resistenza magnetica gestita elettronicamente.

- Le caratteristiche che contraddistinguono questo rullo sono: l'ampio intervallo di potenze erogabili durante l'allenamento, l'estrema rotondità di pedalata e la compatibilità con standard di comunicazione aperti.

La resistenza alla pedalata viene generata da una integrata unità frenante a tecnologia magnetica che garantisce la massima silenziosità durante l'allenamento.

- Suito è un dispositivo elettronico per effettuare allenamenti, da interfacciare con un personal computer (Windows, Mac) oppure con periferiche mobili (iOS e Android) o con ciclo computer con tecnologia ANT+ e/o Bluetooth Smart.

Suito, grazie all'utilizzo degli standard ANT+ e Bluetooth, è compatibile con tutti i programmi e app presenti sul mercato e in particolare con il software Elite My E-training, disponibile per PC Windows, Mac, iOS e Android.

Il software / app My E-Training permette una grande varietà di modalità di allenamento / test e quindi adatto a tutti i tipi di ciclisti, dal neofita al professionista.

L'app è disponibile sul AppStore (versione iOS) e Google Play (versione Android), mentre la versione per Windows PC e Mac è disponibile sul sito www.elite-it.com.

Le principali funzioni sono:

- Allenamenti con i video
- Programmi di allenamento personalizzati

- Allenamenti con Google maps
- Salvataggio, importazione ed esportazione dati.

Grazie al fatto che Suito usa il protocollo aperto ANT+ FE-C, è quindi compatibile con molti altri software non Elite aventi lo stesso protocollo wireless. Infatti sul mercato ci sono molti programmi / app / dispositivi che sono compatibili con questo protocollo e che quindi sono pienamente compatibili con Suito.

03_COMPATIBILITA' CORPETTO RUOTA LIBERA

Suito viene fornito da ELITE con un corpetto ruota libera compatibile con cassette pignoni 9/10/11 velocità Shimano® / SRAM® e altri costruttori che utilizzano lo standard Shimano® e con già assemblata una cassetta pignoni 11 velocità (11-28).

Sono disponibili come accessori:

- corpetto ruota libera compatibile con cassette pignoni 9/10/11/12 velocità Campagnolo;
- corpetto ruota libera compatibile XD/XDR (per cassette pignoni 12 velocità SRAM);
- corpetto ruota libera compatibile MicroSpline (per cassette pignoni 12 velocità SHIMANO).

In questo caso è necessario sostituire il corpetto presente originariamente sul Suito con quello accessorio, seguendo le istruzioni riportate nel paragrafo 20 per procedere correttamente.

Suito è compatibile con biciclette aventi mozzi da 130 o 135 mm e bloccaggi rapidi diametro 5mm e con biciclette con perno passante da 142 mm con- diametro 12 mm.

Sono disponibili come accessori:

- adattatore per biciclette con perno passante da 148 mm, diametro 12 mm;
- adattatori per biciclette con perno passante da 135 mm, diametro 10 e 12 mm.

In caso di dubbi sul tipo di cambio presente sulla Vostra bicicletta, consultare la documentazione della bicicletta o rivolgersi al Vostro rivenditore per garantire la corretta compatibilità con Suito.

04_INTERVALLO DI POTENZA

L'intervallo di potenza che il rullo riesce a coprire è molto ampio ed è in funzione della velocità.

Tanto più veloce si pedala, tanto più ampio è l'intervallo di potenza. È comunque possibile che ci siano condizioni estreme in cui la potenza richiesta sia al di fuori dell'intervallo (troppo elevata o troppo bassa). In questi casi il rullo fornisce la massima/minima possibile, ritornando a lavorare correttamente non appena le condizioni siano tornate ad essere compatibili con la potenza erogabile dal Suito.

Quando la potenza necessaria è al di fuori dell'intervallo di potenza erogabile il rullo visualizza sul monitor l'effettiva potenza che sta producendo e non quella teorica.

05_PENDENZA

Anche la massima pendenza simulabile varia in funzione della velocità e del peso. Infatti, la potenza necessaria per affrontare una salita varia in funzione della velocità con cui la si affronta (più veloce, più potenza) e del peso (per "sollevare" più peso ci vuole più potenza).

Quando la situazione richiede una potenza maggiore di quella massima, allora Suito continua a fornire la potenza massima e di conseguenza non si sentirà aumentare ulteriormente la resistenza.

Suito utilizza un sistema magnetico basato sul movimento di un braccio magneti all'interno di un disco metallico in movimento. Tale tecnologia permette di simulare in maniera veritiera anche i minimi cambi di pendenza, tenendo conto dell'inerzia che si avrebbe durante una pedalata su strada. La modifica della resistenza avverrà quindi in maniera graduale, sia in caso di aumenti sia in caso di diminuzioni di resistenza. Questo sistema permette di evitare il bloccaggio completo della pedalata dovuto a potenze troppo elevate.

06_PROTOCOLLI DI TRASMISSIONE

Suito utilizza due diversi protocolli di trasmissione per interagire ed inviare i dati a programmi / app / dispositivi.

Verifica con il produttore dell'app / programma / dispositivo la compatibilità con uno o più di questi protocolli.

BLUETOOTH SMART

Protocollo "Servizio Fitness Machine – Indoor Bike" (FTMS). Questo protocollo permette al programma / app / dispositivo compatibile di ricevere i dati dell'allenamento e variare la resistenza del rullo.

Con questo protocollo è possibile una completa interazione con il rullo.

Protocollo "Servizio Speed&Cadence" (Velocità&Cadenza). Questo protocollo permette l'invio dei dati di velocità e cadenza del rullo. Questo protocollo non permette l'interazione con un programma / app / dispositivo.

Protocollo "Servizio Power" (Potenza). Questo protocollo permette l'invio del dato di potenza che il ciclista sta sviluppando. Questo non permette l'interazione con il programma / app / dispositivo.

Nella maggior parte dei casi, smartphone e tablet hanno già la connettività Bluetooth Smart e quindi non necessitano alcun componente aggiuntivo per poter comunicare con il Suito. Potrebbe essere che periferiche più datate non siano compatibili. Verificare con il produttore la compatibilità con Bluetooth Smart.

Nota: Quando il rullo è collegato con un protocollo Bluetooth Smart ad dispositivo, non è più possibile connetterlo con altri dispositivi BLE. Questo è dovuto ad una limitazione del protocollo Bluetooth Smart.

ANT+

Protocollo "ANT+ FE-C". Questo protocollo permette al programma / app / dispositivo di ricevere i dati dell'allenamento e variare la resistenza del rullo. Con questo protocollo è possibile una completa interazione con il rullo.

Protocollo "ANT+ Speed & Cadence" (Velocità&Cadenza). Questo protocollo permette l'invio dei dati di velocità e cadenza del rullo. Questo protocollo è molto più comune del ANT+ FE-C ma non permette l'interazione dell'app/programma/periferica.

Protocollo "ANT+ Power" (Potenza). Questo protocollo permette l'invio del dato di potenza che il ciclista sta sviluppando. Questo protocollo è più comune del ANT+ FE-C ma non permette l'interazione dell'app/programma/periferica.

Ad eccezione di alcuni smartphone (Android), che hanno la connettività ANT+ integrata, per la connessione tramite il protocollo ANT+ è necessario l'uso di una chiavetta.

Con periferiche Android, PC Windows e Mac, è necessario l'utilizzo di una chiavetta USB ANT+. Questa chiavetta può essere acquistata sul sito www.shopelite-it.com oppure su altri canali. L'utilizzo di questa chiavetta USB ANT+ permette alla periferica di connettersi al rullo utilizzando il protocollo ANT+.

Per le periferiche Android è necessario un cavo adattatore OTG.

Per le periferiche iOS è necessario l'uso di una chiavetta particolare (non inclusa) compatibile con il connettore 30-pin iOS.

La lista completa delle periferiche compatibili con il protocollo ANT è disponibile sul sito ANT+ (<http://www.thisisant.com/directory/>)

Specifiche wireless:

Frequenze di trasmissione: da 2402 a 2480 MHz

Protocolli: Bluetooth 4.0 & ANT+

Distanza di trasmissione in campo libero: 10m

Potenza trasmissione ANT+: 4dB

Potenza trasmissione Bluetooth: 0dB

07_LED DI STATO

Suito invia i dati di velocità, cadenza e potenza tramite i protocolli ANT+ e Bluetooth Smart.

Nella scheda elettronica sono presenti 3 led che identificano lo stato di alimentazione e funzionamento della scheda stessa, oltre che notificare quale protocollo si sta utilizzando.

I Led hanno 3 colori:

Rosso = identifica l'alimentazione del trainer.

- Spento = Suito non è alimentato o è in modalità di risparmio energetico

- Acceso = Suito è alimentato.

Blu = identifica il funzionamento del Suito con il protocollo Bluetooth Smart.

- Lampeggio lento = in attesa di una connessione.

- Acceso = Suito sta trasmettendo utilizzando il protocollo Bluetooth Smart.

- Lampeggio veloce = in ricerca di un sensore di potenza (vedasi capitolo "09_Power Meter Link")

Verde = identifica il funzionamento del Suito con il protocollo ANT+.

- Lampeggio lento = in attesa di una connessione.

- Acceso = Suito sta trasmettendo utilizzando il protocollo ANT+.

- Lampeggio veloce = in ricerca di un sensore di potenza (vedasi capitolo "09_Power Meter Link")

08_ACCURATEZZA DEL VALORE DI POTENZA

Il dato di potenza che il Suito invia è il risultato di vari calcoli. Questi calcoli sono fatti tenendo conto principalmente della velocità a cui si sta pedalando, del freno del rullo e di altri fattori.

Al fine di migliorare la precisione, ogni Suito viene calibrato in Elite per ridurre il più possibile l'errore, ma ci sono alcuni fattori che nel lungo tempo potrebbero modificarsi e ridurre la precisione della potenza.

Lo spindown è una procedura di calibrazione che permette al rullo di valutare eventuali variazioni dovute all'uso e compensarne la loro influenza sulla resistenza generata dal rullo.

Procedura:

È importante eseguire la calibrazione quando il rullo è riscaldato per almeno 10 minuti,

Per eseguire la procedura, lanciare il relativo comando dall'app o programma My E-Training e seguire le indicazioni.

Il comando di avvio della procedura è all'interno della pagina delle impostazioni dell'app.

La procedura richiede di iniziare a pedalare ed aumentare la velocità fino ad un determinato valore.

Quando viene notificato di smettere di pedalare, smettere immediatamente.

Dopo pochi secondi la procedura notificherà che la calibrazione è avvenuta con successo.

Il valore di spindown viene memorizzato nel Suito, così da permettere l'invio dei valori di potenza sempre corretti ad ogni periferica collegata, anche a programmi / app / dispositivi di terze parti non Elite.

Note:

-la procedura di calibrazione precedentemente descritta

può essere effettuata anche con altri programmi / app / dispositivi diversi da quelli Elite.

- mantenere i piedi sui pedali fino a quando la procedura è completa.
- se il rullo si connette all'ergometro della bicicletta (quando disponibile), le note sopracitate non sono più valide in quanto la potenza non è più calcolata ma misurata dal sensore che è presente sulla bici. Leggere il capitolo "Power Meter Link (PML)" per maggiori informazioni a riguardo.

09_POWER METER LINK (PML)

Il tuo rullo Suito implementa anche una funzione, chiamata Power Meter Link, che permette di avere dei dati di potenza molto più accurati.

Questa funzione permette a Suito di utilizzare un eventuale sensore di potenza presente sulla bici come sorgente della potenza.

In questo modo Suito è più preciso in quanto i dati di potenza misurati dal sensore sono più precisi di quelli che Suito è in grado di calcolare con le sue formule.

Nota: questa funzione non è utilizzabile se non c'è un sensore di potenza installato sulla bici.

UTILIZZO

Abilitazione / Disabilitazione

È possibile abilitare o disabilitare il PML tramite l'app Elite my E-training. Tutte le versioni dell'app, supportano la possibilità di abilitare e disabilitare questa funzione.

Per abilitare/disabilitare il PML, avviare l'app e assicurarsi di aver fatto l'abbinamento con il rullo.

Andare su: Impostazioni – PML. Dopo qualche secondo appare l'attuale impostazione del rullo ed è possibile modificarla. Premere OK per salvare nel rullo la nuova impostazione.

Abbinamento

Suito al suo avvio cerca automaticamente per qualche secondo eventuali sensori di potenza presenti. Se ne trova uno, si collega ad esso e ne usa i dati. Per questo motivo è bene assicurarsi che il sensore di potenza stia trasmettendo prima di alimentare il rullo.

Inoltre una volta connesso, Suito salverà il seriale del sensore di potenza per i successivi allenamenti.

In caso nella stanza ci siano più sensori di potenza, Suito si collegherà al sensore di potenza con il segnale più forte, che normalmente sarà quello presente sulla bicicletta.

Allenamenti successivi

Le volte successive, ad ogni avvio Suito cercherà di connettersi sempre al sensore con cui si è abbinato la prima volta. Qualora non riuscisse a connettersi al sensore o il sensore non fosse presente, Suito userà i propri algoritmi per il calcolo della potenza.

Reset

Nel caso si volesse cambiare il sensore, è sufficiente alimentare il rullo facendo muovere la ruota (anche a mano) o facendo qualche pedalata, entro qualche secondo. Infatti, all'avvio, in caso la velocità sia maggiore di zero, Suito resetta il sensore salvato in memoria e incomincia la ricerca di un nuovo sensore, come se fosse la prima volta. Quando Suito resetta il seriale del sensore di potenza, esegue 6 leggere vibrazioni per confermare l'avvenuta cancellazione.

Alternativamente è possibile resettare il rullo utilizzando l'app Elite my E-training. Andare nella pagina Impostazioni – PML.

NOTE

- Questa funzione non è utilizzabile se non c'è un sensore di potenza installato sulla bici.

- Se Suito si è connesso con il sensore sbagliato, è sufficiente resettare il sensore abbinato e ripetere l'operazione di abbinamento avendo l'accortezza di allontanare il sensore a cui non si vuole che Suito si connetta.

- Se durante l'allenamento Suito perde la connessione con il sensore di potenza, esso passa automaticamente all'uso delle formule per il calcolo della potenza. Nel frattempo continua a cercare di ristabilire la connessione con il sensore.

- Il rullo cerca prima i sensori ANT+ e dopo quelli Bluetooth. Se il sensore di potenza è sia ANT+ che Bluetooth, molto probabilmente il rullo si aggancerà al segnale ANT+.

- Le vibrazioni della cancellazione sono molto leggere. Potrebbe essere necessario appoggiare la mano all'unità di resistenza per avvertirle.

- Nel caso di pedali / pedivelle Bluetooth, il rullo si aggancia a solo uno dei due. In questo caso, non è possibile predeterminare a quale pedale/pedivella si aggancia. Inoltre poiché in questo caso, ogni pedale/pedivella misura la potenza sviluppata dalla relativa gamba, il valore inviato è circa la metà di quello totale sviluppato dal ciclista. In questo caso, per un utilizzo corretto e necessario abilitare l'opzione "Potenza dimezzata" ("Half power") con l'app my E - training (pagina Impostazioni).

- Durante la ricerca iniziale dei sensori di potenza, il led verde lampeggia velocemente.

10_SENSORE DI CADENZA

Suito utilizza un sistema innovativo per il rilevamento della frequenza di pedalata.

Tale sistema è chiamato "sensorless" (senza sensore). Questo è possibile grazie ad un sofisticato calcolo che si basa sulla velocità. Non essendo una misura diretta ma il risultato di un calcolo, in particolari situazioni il valore della cadenza potrebbe non essere accurato. Questo accade soprattutto quando si realizza una frequenza elevata di pedalata e bassa resistenza.

Qualora la precisione del sistema "sensorless" non sia sufficiente, è possibile acquistare un sensore wireless da applicare alla bici/pedivella. La maggior parte delle app/programmi/dispositivi permettono di selezionare un sensore come sorgente del valore di cadenza.

11_CARDIOFREQUENZIMETRO

- Il rullo Suito non è in grado di ricevere i dati da cardiofrequenzimetri. Il valore del cardiofrequenzimetro è normalmente ricevuto direttamente dalla periferica utilizzata.

- La compatibilità con i vari tipi di fasce cardio dipende dalla periferica / programma / app utilizzata.

- L'app di Elite My E-Training permette l'uso delle fasce ANT+, e permette anche l'uso di fasce Bluetooth Smart. Con l'app di Elite My E-Training quindi, è possibile collegare ed utilizzare le fasce con entrambi i protocolli.

12_UTILIZZO DELLO SUITO CON SOFTWARE / APP / PERIFERICA

Per l'allenamento suggeriamo l'uso del programma / app My E-training, disponibile per iOS, Android, Windows e Mac OS.

My E-training è un sistema completo che permette diverse modalità di allenamento, come video, programmi configurabili, corse con Google Maps, competizione via internet e molte altre funzioni.

È comunque possibile utilizzare un software di terze parti che sia compatibile con gli standard di comunicazione del rullo. Sul mercato ci sono molti programmi / app / periferiche in grado di connettersi con Suito.

Seguire le indicazioni del programma / app / periferica per la corretta connessione con il rullo.

Prima di utilizzare qualsiasi app ed iniziare la procedura di connessione, sincerarsi che il trainer sia alimentato, e che non sia in modalità di risparmio energetico. Il trainer deve essere alimentato alla corrente elettrica tramite l'alimentatore fornito nella confezione.

La scheda elettronica del rullo ha dei led che indicano lo stato del rullo. Consulta il paragrafo "Led di stato" per una spiegazione dettagliata.

13_NOME E LISTA DEI COMPONENTI

Il tuo Suito include i seguenti componenti:

N.1 Corpo Suito	(A)
N.2 Distanziale corpetto ruota libera	(B)
N.1 Adattatore carro	(C)
N.1 Adattatore destro carro rotante L=130-135mm	(D)
N.1 Adattatore sinistro carro rotante L=130-135mm	(E)
N.1 Adattatore destro carro rotante L=142mm	(F)

N.1 Adattatore sinistro carro rotante L=142mm	(G)
N.1 Quick Release	(H)
N.1 Riser block	(I)
N.1 Alimentatore	(L)

ATTENZIONE: gli adattatori rif. C, D, E, F, G sono componenti di dimensioni ridotte e possono essere facilmente smarriti. Se il trainer viene spostato si consiglia di togliere gli adattatori e conservarli nel proprio sacchetto in quanto potrebbero sfilarsi facilmente durante il trasporto. Eventuali parti di ricambio sono disponibili al nostro shop online o contattando direttamente Elite e/o il distributore del proprio paese.

14_ASSEMBLAGGIO SUITO

- Disimballare il Suito (Rif. A)

- Posizionare il Suito (Rif. A) verticalmente e mantenerlo in posizione per mezzo della maniglia superiore

- Aprire la gamba destra fino a quando scatta il meccanismo di bloccaggio di sicurezza (Fig. 1)

- Aprire la gamba sinistra fino a quando scatta il meccanismo di bloccaggio di sicurezza (Fig. 2)

- Verificare la stabilità del rullo (Fig. 3) o altrimenti intervenire sui piedini regolabili (Fig. 4).

15_CAMBIO CASSETTA PIGNONI SUL SUITO

Una cassetta a 11 velocità (11-28) è già assemblata sul Suito.

Assemblare la cassetta pignoni sul corpetto ruota libera allineando i profili scanalati.

- Per utilizzare una cassetta 9/10 velocità Shimano® / SRAM® o altri costruttori che utilizzano lo Standard Shimano® è necessario:

1) Togliere la cassetta preassemblata dal corpetto ruota libera (Fig. 5)

2) Posizionare i distanziali (Rif. B) sul corpetto ruota libera prima d'inserire la nuova cassetta pignoni.

- Solitamente sono necessari NR.2 distanziali (Rif. B) per la cassetta da 9 velocità Shimano® / SRAM® (Fig. 6) e NR.1 distanziale per la cassetta da 10 velocità (Fig. 7). A seconda della marca della cassetta utilizzata potrebbero esserci delle differenze rispetto a quanto sopra riportato avente carattere generale.

3) Utilizzando una chiave dinamometrica serrare la ghiera di fissaggio fornita in dotazione al pacco pignoni sul corpo ruota libera (Fig. 8).

ATTENZIONE!

Attenersi rigorosamente alle istruzioni di montaggio del costruttore della Vostra cassetta pignoni per quanto riguarda specifiche tecniche d'assemblaggio, eventuali ulteriori distanziali e coppie di serraggio di chiusura.

NOTA: in caso di dubbi o non siete in grado di assemblare

la cassetta pignoni contattate il Vostro rivenditore; la garanzia non risponde per danni conferiti alla bici e/o al Suito in caso d'assemblaggio non corretto.

Per bici con carro 130-135 mm (5,1 -5,3 inch) bisogna inserire l'adattatore carro destro (Rif. D) (Fig. 9) e l'adattatore sinistro (E) (Fig. 10). Invece, per bici aventi perno passante $\varnothing 12$ mm ($\varnothing 0.47$ inch) e carro da 142 mm (5,6 inch) consultare il paragrafo 17.

16_ASSEMBLAGGIO DELLA BICI

- Allentare il freno posteriore della bicicletta che si vuole utilizzare e posizionare la catena sul pignone più piccolo della ruota posteriore e della corona anteriore. Togliere la quick release dalla ruota posteriore.

- Rimuovere la ruota posteriore dalla bici.

- Inserire la quick release e l'adattatore carro (Rif. C) sull'albero del pacco pignoni del Suito (Fig. 11A - 11B).

- Inserire la catena della bicicletta sul pignone più piccolo del Suito (Fig. 12).

- Inserire completamente i forcellini posteriori della bicicletta sull'albero del pacco pignoni del Suito (Fig. 13), prestando attenzione di posizionare correttamente l'adattatore carro (Rif. C) a seconda della tipologia di bicicletta (Fig. 14 e Fig. 15).

- Adattatore carro (Rif. C) esterno per bici da corsa e da crono (carro 130mm) (Fig.14).

- Adattatore carro (Rif. C) interno per mountain bike (carro 135mm) (Fig. 15).

NOTA: la faccia zigrinata dell'adattatore carro (Rif. C) deve essere rivolto contro il forcellino della bici.

- Fissare stabilmente la bicicletta al Suito chiudendo con forza la quick release assicurando un corretto serraggio. La pressione ottenuta deve consentire di mantenere bloccati i forcellini della bicicletta alla struttura del Suito.

- Verificare la stabilità della bicicletta tirando e spingendo il tubo orizzontale del telaio ed agendo sulla sella. Qualora la bicicletta non risultasse stabilmente fissata al Suito, chiudere con maggior forza la quick release.

- Verificare la verticalità della bici una volta installata.

ATTENZIONE: il forcellino della bici deve poggiare sull'estremità degli adattatori e non sulla Quick Release.

Elite non è responsabile per eventuali conseguenze o danneggiamenti che possano derivare dall'assemblaggio non corretto della bici sul trainer

17_INSTALLAZIONE SUL SUITO DI BICICLETTA CON CARRI DA $\varnothing 12$ L=142 MM

1) Inserire l'adattatore sinistro (Rif. G) e avvitare l'adattatore destro (Rif F) per carri da 142mm (Fig. 16);

2) Allentare il freno posteriore della bicicletta che si vuole utilizzare e posizionare la catena sul pignone più piccolo

della ruota posteriore e della corona anteriore. Togliere il perno passante dalla ruota posteriore.

3) Inserire completamente i forcellini posteriori della bicicletta sull'albero del pacco pignoni del Suito;

4) Inserire il perno passante sull'albero del pacco pignoni del Suito;

5) Fissare stabilmente la bicicletta al Suito chiudendo con forza il perno passante assicurando un corretto serraggio. La pressione ottenuta deve consentire di mantenere bloccati i forcellini della bicicletta alla struttura del Suito;

6) Verificare la stabilità della bicicletta tirando e spingendo il tubo orizzontale del telaio ed agendo sulla sella. Qualora la bicicletta non risultasse stabilmente fissata al Suito, chiudere con maggior forza il perno passante.

7) Se si desidera una maggiore stabilità della bicicletta è consigliato utilizzare il Riser block (Rif I) in dotazione da porre sotto la ruota anteriore.

- Ora potete cominciare a pedalare. Si consiglia di pedalare molto lentamente e gradualmente prendendo confidenza con le funzionalità del Suito.

18_ALIMENTAZIONE

- Suito ha una scheda elettronica al suo interno, e viene alimentata tramite un alimentatore standard (fornito nella confezione).

Inserire l'alimentatore nella presa elettrica e il jack nel connettore del Suito presente sul Retro del rullo (Fig. 17), una leggera vibrazione indica che il sistema si sta portando nella posizione iniziale. Tale operazione può durare fino circa 15 sec.

Posizionare il cavo all'interno della sede predisposta nella parte posteriore del trainer ed agganciarlo nelle estremità terminali presenti nella zona inferiore delle plastiche posteriori (Fig. 18)

- La conformità del Suito alle direttive comunitarie (vedi "Dichiarazione di conformità" a pagina 120) potrebbe venir meno se non viene utilizzato l'alimentatore fornito in dotazione.

19_RIMOZIONE DELLA BICICLETTA

Posizionare la catena della bicicletta sul pignone più piccolo della cassetta del Suito e della corona anteriore della bicicletta.

- Aprire la quick release (oppure togliere il perno passante) e rimuovere la bicicletta dal Suito.

- Per il trasporto o per ridurre gli ingombri quando non si utilizza il rullo: sollevare i cursori di bloccaggio (Fig. 19) e ripiegare le gambe laterali (Fig. 20 - 21).

ATTENZIONE: gli adattatori rif. C, D, E, F, G sono componenti di dimensioni ridotte e possono essere facilmente smarriti. Se il trainer viene spostato si consiglia

di togliere gli adattatori e conservarli nel proprio sacchetto in quanto potrebbero sfilarsi facilmente durante il trasporto. Eventuali parti di ricambio sono disponibili al nostro shop online o contattando direttamente Elite e/o il distributore del proprio paese.

20_ISTRUZIONI INSTALLAZIONE CORPETTO RUOTA LIBERA COMPATIBILE CON CASSETTE PIGNONI CAMPAGNOLO 9/10/11/12 VELOCITÀ, CORPETTO RUOTA LIBERA COMPATIBILE XD/XDR SRAM 12 VELOCITÀ, CORPETTO RUOTA LIBERA COMPATIBILE MICRO SPLINE SHIMANO 12 VELOCITÀ

- Sostituire il corpetto ruota libera presente originariamente sul SUITO con quello accessorio compatibile con cassette pignoni 9/10/11/12 velocità CAMPAGNOLO o corpetto ruota libera compatibile XD/XDR (per cassette pignoni 12 velocità SRAM) o corpetto ruota libera compatibile MICRO SPLINE (per cassette pignoni 12 velocità SHIMANO) seguendo le seguenti operazioni:

- 1) Togliere la cassetta preassemblata nel rullo (Fig 22)
- 2) Svitare bussola di fissaggio (Fig 23).
- 3) Estrarre il corpetto ruota libera dall'albero del SUITO (Fig. 24).
- 4) Inserire completamente il corpetto compatibile con cassette pignoni CAMPAGNOLO o compatibile XD/XDR o compatibile MICRO SPLINE (Fig. 25 e 26).
- 5) Fissare l'adattatore utilizzando la chiave 17 mm con una coppia di serraggio di 5Nm (44in-lbs) (Fig. 27). Per bloccare l'adattatore sull'albero utilizzare il frenafili di media resistenza oleocompatibile.

Solo per corpetto compatibile CAMPAGNOLO: solitamente sono necessari N.2 distanziali (Rif. B) per la cassetta da 9 velocità (Fig. 6), N.1 distanziale per la cassetta da 10 velocità (Fig. 7) e nessun distanziale per la cassetta da 11 velocità. A seconda della marca della cassetta utilizzata potrebbero esserci delle differenze rispetto a quanto sopra riportato avente carattere generale.

ATTENZIONE!

Attenersi rigorosamente alle istruzioni di montaggio del costruttore della Vostra cassetta pignoni per quanto riguarda specifiche tecniche d'assemblaggio, eventuali ulteriori distanziali e coppie di serraggio di chiusura.

NOTA: in caso di dubbi o non siete in grado di assemblare la cassetta pignoni contattate il Vostro rivenditore; la garanzia non risponde per danni conferiti alla bici e/o al SUITO in caso d'assemblaggio non corretto.

21_MANUTENZIONE

Suito non richiede alcun programma specifico di

manutenzione. È consigliato di seguire le seguenti attenzioni:

- pulire con un panno il rullo dopo ogni allenamento prevenendo così il deposito di polvere e di sudore;
- non eseguire nessuna operazione di pulizia della bicicletta o di sgrassamento della catena quando la bicicletta è montata sul Suito in quanto i detergenti potrebbero danneggiare irrimediabilmente i cuscinetti o altri organi meccanici interni:
- controllare il corretto fissaggio e la completa funzionalità della quick release prima di ogni allenamento;
- Generalmente il cambio della bicicletta funziona correttamente dopo il montaggio sul Suito, occasionalmente può essere necessario una regolazione idonea per garantire il corretto funzionamento. In caso di dubbi rivolgersi al Vostro rivenditore per garantire il corretto funzionamento con il Suito.

22_AVVERTENZE

- Suito si riscalda quando in uso. È necessario aspettare che si raffreddi prima di toccare i gusci.
- Utilizzare il rullo Suito come descritto nel manuale.
- Suito non è dotato di un freno di emergenza.
- Suito è stato progettato e realizzato in modo da garantire la massima sicurezza dell'utilizzatore e/o di soggetti terzi ma è necessario evitare che persone, bambini o animali possano avvicinarsi al rullo durante l'utilizzo in quanto i componenti in movimento del rullo e della bicicletta possono produrre danni o ferite in caso di contatto.
- Evitare assolutamente di introdurre dita, piccoli oggetti o monili all'interno delle fessure presenti nel Suito in quanto vi è il rischio elevato di danneggiare il rullo e/o provocare danni anche gravi alla persona fisica.
- Prima di iniziare l'allenamento, posizionare il trainer in un luogo adatto, lontano da oggetti potenzialmente pericolosi (mobili, tavoli, sedie...) in modo da evitare ogni rischio di contatto involontario e accidentale con gli oggetti stessi.
- Il cavalletto è studiato per l'uso da parte di un solo ciclista.
- Verificare la sicurezza e la stabilità della bicicletta sul Suito prima di ogni allenamento.
- Non ci sono componenti utilizzabili singolarmente all'interno. La garanzia è nulla se l'unità viene aperta o manomessa.
- Poiché i piedini sono costruiti in materiale morbido antiscivolo, potrebbe verificarsi che durante l'uso lascino tracce di gomma sul pavimento.
- Non lasciare l'alimentatore attaccato al rullo se non in uso;
- Non conservate Suito in luoghi bagnati o umidi. Questo potrebbe danneggiare i componenti elettronici;
- Utilizzare solamente l'alimentatore in dotazione. La

conformità del Suito alle direttive comunitarie (vedi “Dichiarazione di conformità” a pagina 120) potrebbe venir meno se non viene utilizzato l'alimentatore fornito in dotazione.

- Elite non è responsabile di eventuali malfunzionamenti con altri programmi / app / dispositivi.
- La presenza di linee elettriche ad alto voltaggio, semafori, linee ferroviarie elettriche, linee elettriche di autobus o tram, apparecchi televisivi, automobili, ciclo computer, attrezzature da palestra e telefoni cellulari nel raggio d'azione l'attraversamento di varchi di sicurezza elettrici possono essere causa di interferenze. Pertanto l'utilizzo di altri ricevitori wireless potrebbe alterare o completamente inibire il funzionamento del Suito a causa di queste interferenze.
- Evitare di esporre Suito alla luce diretta del sole per periodi prolungati quando non è utilizzato.

23 TROUBLESHOOTING

- **Problema:** durante l'allenamento si sente una sensazione di leggero slittamento della ruota.

- **Risposta:** potrebbe essere che la cinghia di trasmissione interna si sia leggermente allentata. Contatta Elite per avere indicazioni di come procedere.

ATTENZIONE: non procedere a tensionare la cinghia in autonomia, ciò potrebbe portare alla rottura della cinghia. In caso di rottura della cinghia, il rullo dovrà essere inviato ad Elite o uno dei suoi centri per la riparazione.

- **Problema:** la velocità indicata è molto elevata (anche più 100km/h).

- **Risposta:** Probabilmente è stata sbagliata l'impostazione della circonferenza del rullo sul dispositivo utilizzato.

Il Suito invia i dati dell'allenamento secondo vari protocolli. Uno di questi è il protocollo usato dai sensori di velocità. Se il dispositivo utilizzato per visualizzare la velocità utilizza tale protocollo, allora si deve cambiare la circonferenza impostata della ruota.

È necessario impostare un valore di circonferenza della ruota pari al valore reale della ruota diviso per 24,8. Esempio: se la circonferenza della ruota è di 2095 mm, allora il valore da inserire come circonferenza è pari a $2095 / 24,8 = 84$ mm.

- **Problema:** il Suito non si connette alla periferica.

- **Risposta:** prova riavviare il device / telefono /tablet / computer. Prima di fare la connessione riavvia anche il rullo.

- **Problema:** la bicicletta non è perfettamente verticale.

- **Risposta:** Primo verificare se il bloccaggio della bici nella quick release è fatto correttamente. Eventualmente provare ad aprire e spingere bene il telaio per verificare se la quick

release è competamente inserita nei due forcellini da entrambi i lati.

Eventualmente provare a regolare i due piedini esterni, svitando per alzare la relativa gamba.

24 IMBALLO

Qualora il rullo debba essere spedito per assistenza od altre motivazioni, un corretto imballo è essenziale:

- staccare il cavo d'alimentazione del Suito;
- imballare il Suito nella scatola in cui era imballato originariamente.

Durante le spedizioni i pacchi sono spesso sottoposti a maltrattamenti e urti molto forti, quindi imballi non sufficientemente resistenti rischiano di danneggiare irrimediabilmente il rullo. Tale tipo di danneggiamento non è coperto dalle condizioni di garanzia.

Nota: comunque sempre prima di spedire il rullo o qualche sua componente in assistenza, consultare prima Elite o il suo distributore o il proprio negoziante. Eventuali invii non concordati saranno respinti.

25 COPYRIGHT

Nessuna delle parti di questo manuale può essere riprodotta o trasmessa senza l'autorizzazione scritta di ELITE S.r.l.

Il software del Suito e il relativo codice sono di proprietà di ELITE S.r.l.

26 MODIFICHE AI PRODOTTI

ELITE, anche in funzione dell'aggiornamento tecnologico, si riserva il diritto di apportare modifiche ai prodotti o alle loro specifiche senza obbligo di notifica o altra comunicazione preventiva al Cliente per:

- a) modifiche che non influiscano negativamente sulle prestazioni del prodotto;
- b) modifiche necessarie per soddisfare o migliorare le specifiche di prodotto;
- c) modifiche necessarie per l'adeguamento a requisiti di legge o regolamentari applicabili.

ELITE si riserva inoltre il diritto di fornire i prodotti con tali miglioramenti senza alcun obbligo o responsabilità di apportare le stesse modifiche ai prodotti precedentemente acquistati, riservandosi inoltre il diritto di modificare i prezzi e la disponibilità di modelli secondo le condizioni di mercato, la disponibilità dei componenti e altre considerazioni aziendali.

27 DISCLAIMER

Elite S.r.l. non è responsabile di eventuali danni temporanei o permanenti all'integrità fisica dell'utente che siano conseguenza diretta o indiretta dell'utilizzo del rullo di

allenamento.

28 INFORMAZIONI SULLO SMALTIMENTO DEL PRODOTTO

1) NELL'UNIONE EUROPEA

Questo prodotto è conforme alle Direttive EU 2002/95/CE, 2002/96/CE and 2003/108/CE.



Il simbolo del cassonetto barrato riportato sull'apparecchiatura o sulla sua confezione indica che il prodotto alla fine della propria vita utile deve essere raccolto separatamente dagli altri rifiuti.

L'utente dovrà, pertanto conferire l'apparecchiatura giunta a fine vita agli idonei centri di raccolta differenziata dei rifiuti elettronici, oppure riconsegnarla al rivenditore al momento dell'acquisto di una nuova apparecchiatura di tipo equivalente, in ragione di una a uno.

L'adeguata raccolta differenziata per l'avvio successivo dell'apparecchiatura dimessa al riciclaggio, al trattamento e allo smaltimento ambientalmente compatibile contribuisce ad evitare possibili effetti negativi sull'ambiente e sulla salute e favorisce il reimpiego e/o riciclo dei materiali di cui è composta l'apparecchiatura.

Lo smaltimento abusivo del prodotto da parte dell'utente comporta l'applicazione delle sanzioni amministrative previste dalla normativa vigente.

2) IN PAESI CHE NON FANNO PARTE DELL'UNIONE EUROPEA

Se si desidera eliminare il presente prodotto, contattare le autorità locali e informarsi sul metodo di smaltimento.

日本語

Suito サイクリングシミュレータをお買い上げいただきありがとうございます

01_安全上の一般警告

トレーナーを使用する前に、健康と安全のために以下の警告をよくお読みください。

1. この電化製品は、監視のもとまたは特定の支持がない限り、身体・感覚・精神障害者（子供を含む）や経験や知識のない方による使用は避けてください。
2. お子様電化製品と遊ばないよう監視してください。
3. トレーニングプログラムを開始する前に、健康診断を受けて、体調が万全なことを確認していただくことを推奨します。
4. ご自身の持久力および健康状態に合わせてトレーニングのレベルを選択してください。
5. 運動中に強い疲労感や鋭い痛みを感じたら、すぐにトレーナーの使用を中止し、かかりつけの医師にご相談ください。
6. 付属の電源アダプター以外のものを使用しないで下さい (mod. 6A-181WP12)。付属以外のものを使用した場合、保証の対象外となります。
7. トレーニングを始める前に、ローラー台が正しく固定されているかどうかを点検してください。説明書に示されているように、自転車は垂直に置き、所定の支持部に固定して安定させてください。フレームの水平なパイプを引いたり

押したりする、サドルを押してみるなどして、正しく取り付けられていることを確認します。取り付けが正しくない、安定性がない場合は、トレーニングを始めてはなりません。

上記の警告は一般的なものであり、トレーナーの適切かつ安全な使用のために取られるべきあらゆる予防措置を網羅しているわけではありません。これについては使用者が全責任を負うものとします。

02_はじめに

Suito は、電子制御の磁気抵抗を備えた直接伝達式のホームトレーナーです。

- Suito は、幅広い抵抗と電力出力、スムーズなペダリング、オープンなデータ伝送規格との互換性が特徴です。

非常に静かな集積磁気制動ユニットによって負荷を生み出します。

- Suito は電子製品であり、パソコン、モバイルデバイス (iOS および Android)、および、ANT + ™ および/または Bluetooth Smart テクノロジーを搭載したサイクルコンピュータに接続することができます。

My E-Training *ソフトウェア/アプリは、アマチュアから熟練したプロまで、すべてのサイクリストに適した幅広いトレーニング/テストモードを備えています。

このアプリは AppStore (iOS) および Google Play (Android) からダウンロードでき、PC/MAC 版は www.elite-it.com のウェブサイトからダウンロードできます。

以下の重要機能があります。

- ビデオトレーニング
- ユーザー1人ひとりに合わせたトレーニングプログラム
- Google マップトレーニング
- データの保存、インポート、エクスポート
- 他のユーザーへのチャレンジ

Suito は、オープン ANT+ FE-C プロトコルを使用することにより、同じ無線プロトコルを備える Elite 製以外の多くのソフトウェアと互換性があります。市場には、このプロトコルと互換性のある多くのソフトウェアプログラム/アプリ/デバイスがあり、Suito との完全な互換性があります。

03_フリーボディの互換性について

ELITE の Suito (スイート) には、シマノ®、SRAM®、もしくはシマノ®の基準を採用しているメーカーの 9/10/11 スピードカセットスプロケットもしくは (11-28) の組み立て済み 11 スピードカセットスプロケットと互換性のあるフリーボディが使われています。

アクセサリとして次のものが用意されています:

- カンパニョーロ 9/10/11/12 速カセットスプロケット対応フリーボディ

- XD/XDR 対応フリーボディ (SRAM 12 速カセットスプロケット用)

- Micro Spline 対応フリーボディ (シマノ 12 速カセットスプロケット用)

フリーボディの交換方法は後のページに記載しております。

エンド幅 130-135mm、5mm 径のクイックリリースの自転車及び 12mm 径 142mm 幅のスルーアクスルの自転車に対応しています。

以下のアクセサリがご利用いただけます:

- 148mm のスルーアクスル (直径 12mm) 付き自転車用ブーストアダプター。

- 135mm のスルーアクスル (直径 10mm および 12mm) 付き自転車用アダプター

ディレーラーのタイプがよく分からない場合は、自転車の取扱説明書等をご参照頂か、販売店にご相談の上、本製品が使用可能かどうかをお確かめ下さい。

04_出力範囲

ローラーが対応する出力範囲は非常に広く、速度に依存します。ペダルを踏んで加速するほど、出力範囲は広がります。しかしながら、過度の使用条件では、要求される出力が範囲外 (過大または過小) になる可能性があります。

このような場合は、ローラーは可能な限り最大/最小の出力を送り、Suito の出力互換範囲内の状況になるとすぐに正しく動作を再開します。要求される出力が使用可能な出力範囲外の場合、ローラーは理論上の出力ではなく実際の出力をモニタに表示します。

05_傾斜

Suito でシミュレーション可能な最大傾斜値は、速

度とライダー個人の重量の関数で計算されます。実際に傾斜を登るために必要な出力は、速度 (早いほど高出力) と重量の関数により計算されます (ライダーの体重が重いほど、傾斜を登るために出力を上げる必要があります)。

Suito は、回転する金属ディスクに直接作用する磁気制動システムを使用して、抵抗を徐々に、そして均一に調整します。このテクノロジーによって、路面を実際に走っている時と同じように慣性を計算に入れて、わずかな傾斜の変化を非常に正確に再現できます。したがって、抵抗の増加と減少の両方がゆるやかです。また、このシステムにより、以前は非常に高い出力を出しているときに発生する可能性があった、ペダルがロックされて動かない状態が発生しません。

06_データ転送プロトコル

Suito は、2種類の転送プロトコルを使用してソフトウェア/アプリ/デバイスとデータ通信します。複数のプロトコルとの互換性を確認するには、該当のアプリ/ソフトウェア/デバイスの製造元に

お問い合わせください。

BLUETOOTH SMART

「フィットネスマシン - 屋内サイクリングサービス」(FTMS) プロトコル。

このプロトコルは、トレーニングのデータを互換性のあるソフトウェア/アプリ/デバイスに送信し、ホームトレーナーの抵抗を調整するためのものです。このプロトコルにより、ホームトレーナーとの完全に相互通信できます。

「Speed & Cadence Service」プロトコル: このプロトコルは、ホームトレーナーの速度とケイデンスのデータは送信しますが、ソフトウェア/アプリ/デバイスとホームトレーナー間の相互通信は不可能です。

「Power Service」プロトコル*: このプロトコルは、サイクリストのパワー出力データは送信しますが、ソフトウェア/アプリ/デバイスとホームトレーナー間の相互通信は不可能です。

ほとんどの場合、スマートフォンとタブレットにはすでに Bluetooth Smart 接続機能が搭載されているため、Suito と通信するための追加コンポーネントは必要ありません。しかし、旧型のデバイスには互換性がない可能性があります。アプリのプロバイダにお問い合わせ、Bluetooth Smart との互換性をお確かめください。

注意事項: ホームトレーナーが Bluetooth Smart プロトコルでデバイスに接続されている場合、さらに他の BLE デバイスに接続することはできません。

Bluetooth Smart プロトコルがこれを制限してい

ます。

ANT+

「ANT+ FE-C」プロトコル:このプロトコルにより、ソフトウェア/アプリ/デバイスはトレーニングのデータを受信し、ホームトレーナーの抵抗を調整することができます。このプロトコルにより、ホームトレーナーとの完全な相互通信が可能です。

「ANT+ Speed&Cadence」プロトコル:このプロトコルは、ホームトレーナーに速度とケイデンスのデータを送信します。これは ANT +™FE-C より一般的なプロトコルですが、アプリ/ソフトウェア/デバイスの通信は不可能です。

「ANT+ Power」プロトコル:このプロトコルは、サイクリストのパワーの出力データを送信します。こちらも ANT +™FE-C より一般的なプロトコルですが、ホームトレーナーとアプリ/ソフトウェア/デバイス間の通信は不可能です。

統合型 ANT+ 接続機能を備えたスマートフォンを除き、ANT+ プロトコル経由で接続するには USB ドングルが必要です。

Android、Windows PC および Mac デバイスを使用する場合は、ANT +™ フラッシュドライブが必要です。フラッシュドライブは www.shopelite-it.com または他の販売チャネルで購入することができます。ANT +™ プロトコルを使用してデバイスをホームトレーナーに接続する必要があります。

Android デバイスには OTG アダプタケーブルが、iOS デバイスには 30-pin iOS コネクタと互換性のある指定のフラッシュドライブ(含まれていません)が必要です。

ANT+ 対応デバイスを網羅したリストは、次の URL からダウンロードできます。<http://www.thisisant.com/directory/>

ワイヤレス仕様:

周波数: 2402~2480 MHz

プロトコル: Bluetooth 4.0 および ANT+

干渉がない使用環境での通信距離: 10m

ANT+ 通信電力: 4dB

Bluetooth 通信電力: 0dB

07_LED ライト

Suitoは、ANT+ または Bluetooth Smartプロトコルによりスピード、ケイデンス及びパワーの通信を行います。

マザーボード上に3つのLEDライトが付いています。電源の状態、マザーボードの状態、使用されているプロトコルの状態を表示します。

LEDライトは3色に光り、それぞれ下記を意味します。

赤=電源の状態

- 消灯=本体に通電していない、もしくは、ス

リープモードに入っている。

- 点灯=本体に通電している。

青=Bluetooth Smartプロトコルで接続している。

- クイック点滅=通信の待機状態

- 点灯=Bluetooth Smartプロトコルでデータを送信中

- クイック点滅 = パワーセンサーの検索 (「09_パワーメーターのリンク」の節を参照)

緑=本体がANT™+プロトコルで接続している。

- クイック点滅=通信の待機状態

- 点灯=ANT™+プロトコルでデータを送信中

- クイック点滅 = パワーセンサーの検索 (「09_パワーメーターのリンク」の節を参照)

08_負荷の精度

Suitoが示す負荷データは、様々な計算の結果です。

ペダルの回転速度やローラーのプレーキの他、複数のファクターを合わせて計算が行われます。精度を高め、できる限り誤差を減らすよう、Eliteでは各Suitoにキャリブレーションを行っています。ファクターによっては、時間の経過とともに誤差が生じ、精度が落ちることがあります。

スピンドアウンは、使用により生まれる誤差を読み取り、ローラーの抵抗に影響する誤差を補正するキャリブレーション工程です。

手順:

ローラーを少なくとも10分間動かした後にキャリブレーションを行うようにしてください。

作業を進めるにあたり、該当するアプリかMy E-Trainingプログラムをスタートし、指示に従ってください。

起動スイッチは、アプリの設定ページ内にあります。

プログラムからある一定の速度に到達するまでペダルを漕ぐよう指示が出されます。

ペダルをストップするように指示が出たら、即座に漕ぐのをやめてください。

数秒経つと、プログラムの方から、正常にキャリブレーションが行われたよう告知が表示されます。

スピンドアウンの値はSuito内に記憶され、Elite以外の他のプログラムやアプリ、その他のデバイスに接続した際に、常に正しい負荷情報が共有できるようにになっています。

注意:

-前述のキャリブレーション工程は、Elite以外のプログラムやアプリ、またはデバイスでも実行することができます。

-工程が終了するまでは、ペダルから足を離さないでください。

-ローラーが自転車の動力計と接続されている場合(動力計が対応していない場合もあります)、負荷は算出されるのではなく、自転車付属のセンサーによって計測されるため、前述の注記は有効ではありません。詳細は、「Power Meter Link (PML)」の章をお読みください。

09 パワー・メーター・リンク (PML)

Suitoには、パワー・メーター・リンクと呼ばれる機能が搭載されており、より精密なパワーデータの利用が可能になっています。

この機能が搭載されたことにより、Suitoが、動力源である自転車に取り付けられたパワーセンサーを用いることができるようになりました。

この方法を用いることで、Suitoが定式から算出するデータよりもさらに精密な、センサーから抽出されるパワーデータの利用が可能となり、Suitoがより精密に機能するようになっていきます。

注意: 自転車がパワーセンサーが取り付けられていない場合は、この機能をご利用いただけません。

使用方法

- 有効 / 無効

Elite My E-training アプリを使用して、PMLを有効または無効に設定することができます。アプリのすべてのバージョンで、この機能を有効または無効に設定することが可能です。

PMLの有効 / 無効の設定をするには、アプリを起動させ、ローラー一台とペアリングさせます。

次のように順に設定します: 設定 - PMLに行きます。数秒後、ローラー一台の現在の設定が表示され、変更が可能になります。「OK」を押して新しい設定をローラー一台に保存します。

- 起動

スイッチを入れると、Suitoは、自動的に利用可能なパワーセンサーを確認します。センサーが確認できると、接続してデータの収集を行います。このため、ローラーに電源を入れる前に、パワーセンサーがデータの送受信を行える状態であることを確認してください。

一度接続が行われると、次回からの起動のためにパワーセンサーのシリアルがSuitoに記憶されます。

同じスペースに複数のパワーセンサーがある場合、Suitoは一番強い信号を出しているパワーセンサー(通常自転車に取り付けられているもの)に接続します。

- その後のトレーニング

次のトレーニングからは、起動するごとに、Suito

は1回目に接続したセンサーに接続されます。センサーに接続できない場合、もしくはセンサーが感知されない場合、Suitoはパワーの算出に自らのアルゴリズムを適応します。

- リセット

センサーを交換したい場合、数秒の間ペダルを軽く踏むか、もしくはタイヤを動かし(手動でも可)でローラーを起動させます。起動状態で速度が0より速くなると、Suitoはメモリーに記憶されたセンサーのリセットを行い、一回目と同じように、新しいセンサーの検索を開始します。

Suitoは、パワーセンサーのシリアルをリセットすると、6回軽く振動して削除操作が行われたことを知らせます。

または、Elite My E-training アプリを使って、ローラー一台をリセットすることも可能です。設定 - PMLのページを開きます。

注意:

- 自転車がパワーセンサーが取り付けられていない場合は、この機能をご利用いただけません。

- Suitoを間違えたセンサーに接続した場合、Suitoが接続してはならないセンサーから距離を取るようにして、設定作業を再度行い、組合わせるべきセンサーとのリセットを行ってください。

トレーニング中に、Suitoとパワーセンサーとの接続が切断された場合、Suitoは自動的に定式を用いてパワーを算出することができます。その間も、センサーと接続を試行し続けます。

- ローラーは、まずANT+センサーを探し、次にBluetoothのセンサーを探します。パワーセンサーにANT+とBluetooth双方がある場合、かなりの確率でローラーはANT+の信号に反応します。

- 削除を示す振動は、大変微小なものです。ユニットに手を置いていないと、振動を感じ取ることができないかもしれません。

- Bluetoothペダルやクランクでは、ローラー一台は2つのうち片方だけにつながります。この場合、どちらのペダルやクランクにつながるかはやめ決めることはできません。また、この場合、ペダルやクランクでは、片方の足から出されるパワーを計測しますので、サイクリストが出す全パワーの約半分が計測値として送信されることになります。この場合、正しく使用するためには、My E - training アプリで、「ハーフパワー」(Half power) オプションを有効にする必要があります。

- パワーセンサーの初期検索の間、緑色のLEDランプが小刻みに点滅します。

10 ケイデンスセンサー

Suito は革新的な「センサーレス」システムを採用しており、高性能な出力ベースの計算によってケ

イデンスを算出します。

低負荷水準でペダルのケイデンスを高く維持すると、それが計算の結果に反映しますが、本製品の直接的なモニタリングではないので、ケイデンス値がわずかに不正確になる可能性があります。これは、特に低速ギアで速くペダリングすることで発生します。

「SensorLess」(センサー無し)のシステムの精度が十分でない場合には、自転車もしくはクランクに取り付けるワイヤレスセンサーの購入も可能です。ほとんどのアプリ、プログラム、デバイスでは、ケイデンス値の測定に指定できるセンサーはひとつになっています。

11_心拍数モニター

- Suito ホームトレーナー本体は心拍数モニターのデータを読み取りません。本製品は、心拍数計測機能を持つデバイスから心拍数モニターのデータを直接読み取ることができます。

- さまざまな種類の心拍数モニターとの互換性があり、ANT+™のみが使用されているデバイス/ソフトウェア/アプリにも、

Bluetooth Smart Monitor と互換性があるものにも、そして両方のプロトコル対応のモニターとの接続が可能です。

12_ソフトウェア/アプリ/デバイスで Suito を使用する

iOS、Android、Windows、および Mac OS で利用可能な My E-Training ソフトウェア/アプリを使用されることを推奨します。

My E-Training は、ビデオ、構成可能なソフトウェア、Google マップレース、インターネット大会への対応を特徴とし、複数のトレーニングモードを備えた完璧なシステムです。

ホームトレーナーの通信プロトコル/規格と互換性のあるサードパーティ製ソフトウェアを使用できます。Suito に接続可能なソフトウェア/アプリ/デバイスは市場にて販売中です。

ホームトレーナーへの正しい接続手順については、指定のソフトウェア/アプリ/デバイスの手順を参照してください。

アプリとの接続手順を開始する前に、ホームトレーナーの電源が入っており、省エネモードになっていないことを確認してください。付属のホームトレーナー用充電器を電源に接続してください。ホームトレーナーのマザーボードには、ホームトレーナーの現在の状態を示す LED ライトが付いています。詳しくは、「LEDライトの状態」の段落を確認してください。

13_部品の名称とリスト

Suitoには以下の部品が含まれています：

N.1 Suito本体	(A)
N.2 フリーボディー Spacer	(B)
N.1 チェーンステアアダプター	(C)
N.1 回転式チェーンステアアダプター	(D)
L=130-135mm	(D)
N.1 左チェーンステアアダプター	(E)
L=130-135mm	(E)
N.1 右チェーンステアアダプター	L=142mm (F)
N.1 左チェーンステアアダプター	L=142mm (G)
N.1 クイックリリース	(H)
N.1 ライザーロック	(I)
N.1 ACアダプター	(L)

注意：アダプター参照。C、D、E、F、Gは小型の部品のため、失くし易いので気を付けてください。トレーナーを移動する際、アダプターは運搬中に外れ易いので、外して専用の袋に保管するようにして下さい。

交換部品が必要な場合には、当社のオンラインショップでお求め頂くか、Eliteもしくは各国の販売店に直接お問い合わせください。

14_Suitoの組み立て

- Suitoの梱包を外す(A)

- 上部のハンドルを持ち、Suito(A)を縦向きにする

- 安全ロックがかかるまで右側の軸を広げる (図1)

- 安全ロックがかかるまで左側の軸を広げる (図2)

ローラーの安定性を確かめ (図3)、必要に応じて調整用フットで調整する (図4)

15_SUITOへのカセットプロケットの取り付け

Suitoには (11-28)の11スピードカセットプロケットが搭載されています。

シマノ®、SRAM® もしくはシマノ®の基準に対応するメーカーによる9/10スピードカセットプロケットを使うには以下の作業が必要です。

1) フリーボディーで取り付けられているカセットプロケットを取り外す (図5)

2) 新しいカセットプロケットを取り付ける前に、フリーボディーにSpacer (B参照)を合わせる。

- シマノ®/SRAM®9スピードカセット (図6)にはSpacer 2枚 (Bを参照)、10スピードカセットにはSpacer 1枚 (図7)。

使用されるカセットのブランドにより、上記の一般的な性格とは差異が生じることがあります。

3) トルクレンチを使い、カセット付属のロックリングをフリーハブ本体に締め付けます (図8)。

注意！

メーカーごとの取り付け方法、追加のSpacer

とトルク仕様の必要性については、カセットメーカーの指示に厳密に従ってください。

注：ご不明な点がある場合や、カセットを取り付けることができない場合は、販売店にお問い合わせください。取り付けを誤った場合は、ご所有の自転車および/または Suito への損害は保証対象外となります。

130-135 mm (5.1-5.3インチ) のチェーンステアーには、左側のチェーンステアアダプター (D参照) (図9) と左側アダプター (E参照) (図10) を挿入する必要があります。一方、直径12mm (0.47インチ) のハブシャフトと142mm (5.6インチ) のチェーンステアが付いている自転車の場合には、17項を参照してください。

16_自転車の取り付け

- 自転車のリアブレーキを緩め、最小のリアスプロケットと最大のフロントチェーンリングにチェーンをかけます。後輪からクイックリリースを取り外します。

- 後輪を自転車から取り外す。

- クイックリリースとドロップアウトアダプタ (参照C) を Suito カセットスプロケットに挿入します (図11A - 11B)。

- 自転車のチェーンを Suito の最小のスプロケットにかけます (図12)。

- 自転車のリアドロップアウトを Suito のカセットに完全に合わせます (図13)。自転車の種類に応じて内側と外側が正しい位置になるように気をつけてください。

- ロードバイクおよびタイムトライアル用自転車 (130mm三角形) 用の外部三角形アダプタ (C) (図14)。

- マウンテンバイク用内部三角形アダプタ (C) (135mm三角形) (図15)。

注：三角アダプタ (C) のローレット側が自転車のドロップアウトに面していることを確認してください。

- 自転車を Suito にきつく固定し、クイックリリースをしっかりと閉じます。自転車のドロップアウトが Suito にロックされた状態が保たれるはずです。

取り付け後、自転車が垂直か確かめる。

注意：自転車のエンドアダプターは、クイックリリースではなく、アダプターの端に付けること。

正しくない方法で自転車をトレーナーに取り付けたことで起こる問題や故障に対しては、Eliteは責任を負いません。

17_直径12mm、長さ142mmのチェーンステアーの自転車へのSUITOの取り付け

1) 142mmのチェーンステアー用の左右のアダプター (F-G参照) を挿入し、しっかりと締める (図16)

2) 自転車のリアブレーキをゆるめ、後輪の最小スプロケットとフロントチェーンリングにチェーンをかけます。後輪からスルーアクスルを取り外します。

3) 自転車の後部ドロップアウトを Suito のカセットスプロケットの軸に合わせます。

4) スルーアクスルを Suito カセットスプロケット軸に挿入します。

5) 自転車が Suito に正しく配置されていることを確認してから、強く押して車軸をロックします。これにより、自転車のドロップアウトが Suito の構造によってロックされるはずですが。

6) フレームのトップチューブとサドルを押し引きたりして自転車が安定していることを確認します。自転車が Suito から少しでも動いたら、もっと強く押して車軸をロックしてください。

7) 自転車をより安定させたい場合は、前輪の下に置くライザーブロック (I参照) の利用をお勧めします。

- ペダリングを開始してください。Suito の機能に慣れるまで、最初は非常にゆっくりと乗り出し、徐々に速度を上げてください。

18_充電

- Suitoは内部に電子基板を持ち、(付属の) 標準ACアダプターで充電することができます。

コンセントにACアダプターを繋げ、ローラーの裏面にあるSuitoのコネクターをジャックに差し込んでください (図17)。システムが起動すると軽いバイブレーションが起こります。

このオペレーションは、約15秒間続きます。

トレーナーの後部にある所定の箇所にケーブルを配置し、後部のプラスチックの下方にあたる末端部にそれを取り付けます。 (図18)

- 付属の電源アダプター以外のものを使用しないで下さい。付属以外のものを使用した場合、保証の対象外となります。

19_自転車の取り外し

- Suito の最小カセットスプロケットと自転車の最小のフロントチェーンリングにかかっている自転車チェーンを移動します。

- クイックリリースを開き (またはスルーアクスルを取り外す) Suito から自転車を取り外します。

- ローラーの移動もしくは不使用時の片づけ方：ハンドルを上げ (図19)、両脇の軸を折りたたむ (

図20-21)。

注意：アダプター参照。C、D、E、F、Gは小型の部品のため、失くし易いので気を付けてください。トレーナーを移動する場合には、アダプターは運搬中に外れ易いので、外して専用の袋に保管するようにして下さい。

交換部品が必要な場合には、当社のオンラインショップでお求め頂るか、Eliteもしくは各国の販売店に直接お問い合わせください。

20_9/10/11/12速カンパニョーロカセットプロケット対応フリーボディ、12速SRAM XD/XDR対応フリーボディ、12速シマノ MICRO SPLINE 対応フリーボディの取り付け方

- 次の手順に従って、Suitoに本来備わっていたフリーボディをカンパニョーロ 9/10/11/12速カセットプロケット用ボディまたはXD/XDR対応フリーボディ(SRAM12速カセットプロケット用)またはMicro Spline対応フリーボディ(シマノ12速カセットプロケット用)と交換します:

- 1) ローラー内に取り付けられているボックスを取り外す(図22)
 - 2) 固定用ブッシュを外す(図23)
 - 3) フリーハブボディを Suito シャフトから取り外します(図24)。
 - 4) カンパニョーロのカセットプロケットまたはXD/XDRまたはMicro Splineに対応するフリーボディを完全に挿入します。(図 28、29)
 - 5) 17mmレンチを使って、コグセットシャフトアダプタを5 Nm(44in-lbs)のトルクで締め付けます。中強度の耐油性のネジロック剤を使用して、シャフトのアダプタをロックします。
- カンパニョーロ対応フリーボディのみ:

- 9スピードカセット(図6)にはスペーサー2枚(Bを参照)、10スピードカセットにはスペーサー1枚(図7)。

使用されるカセットのブランドにより、上記の一般的性格とは差異が生じることがあります。

注意!

メーカーごとの取り付け方法、追加のスペーサーとトルク仕様の必要性については、カセットメーカーの指示に厳密に従ってください。

注:取り付け方法にご不明な点がある場合や、カセットを取り付けることができない場合は、販売店にお問い合わせください。取り付けを誤った場合は、ご所有の自転車および/または Suito への損害は保証対象外となります。

21_メンテナンス

Suito は特別な定期点検は必要ありませんが、次の予防措置を実践していただくことをお勧めします。

- トレーニング後は、埃や汗が溜まらないように、トレーナーを布で拭いてください。

- 自転車用 Suito に取り付けられている間は、自転車のチェーンにクリーナーやディグリーザーを塗布しないでください。ベアリングやその他の本体内部の機械部品に修復不能な損傷を引き起こす可能性があります。

- トレーニングセッションの前にクイックリリースがしっかりと固定されており、完全に機能していることを必ず確認してください。

- 通常は、Suito取り付け後も自転車のギアは正常に機能しますが、正常に機能させるために調整が必要な場合もあります。Suitoを正常にお使いいただくためにも、不明な点は販売店にお問い合わせください。

22_注意

- Suito は使用時に発熱します。抵抗ユニットのカバーに触れる前に、熱が冷めるのを待ってください。

- 本取扱説明書に記載されている通りに Suito トレーナーを使用してください。

- Suito に緊急ブレーキは装備されていません。

- Suito は使用者および/または第三者の安全を最大限に確保するように設計、製造されていますが、成人、子供、およびペットがトレーナーの可動部分と接触して、損傷が起きたり怪我しないように、使用中はこれらをトレーナーから遠ざけてください。

- トレーナーに損傷を与えるおよび/または重大なけがをすることを恐れがあるため、Suito のスロット部には指や異物を絶対に近づけないでください。

- トレーニングを始める前に、トレーナーを事故の元となる物(家具、テーブル、椅子など)から離れた適切な場所に置いて、偶発的または不意に接触する危険を避けてください。

- Suito は一度に1人のライダーのみが使用できます。

- トレーニングを行う前に必ず Suito に取り付ける自転車の安全と安定をご確認ください。

- 本製品のいかなる部分も、本来の用途以外に使用することはできません。ユニットを開けたり改ざんを行った場合、保証は無効になります。

- 脚は柔らかい滑り止め素材製のため、使用中に床にゴム跡が残ることがあります。

- 本製品を使用していない時は充電器を接続しないでください。

- 低温および湿度が高い場所に Suito を置かない

てください。電子部品が損傷する可能性があります。

- 付属の電源アダプター以外のものを使用しないで下さい。付属以外のものを使用した場合、保証の対象外となります。

- Elite は、サードパーティ製ソフトウェア/アプリ/デバイスの誤動作の責任を負いません。

- ANT+ および Bluetooth Smart の通信プロトコルは相互に排他的であるため、Suito は ANT+ または Bluetooth Smart のいずれかを經由してデータを送信しますが、同時に両方を同時に送信することはできません。両プロトコルに接続した場合は、Suito はもう一方のプロトコルの使用を停止します。

コンソールの操作範囲内に高電圧電線、信号機、電気鉄道線、バスまたは電車電線、テレビ、自動車、サイクルコンピュータ、ジム設備および携帯電話が存在する場合、それらが干渉の原因になる可能性があります。したがって、他の無線受信機を使用すると、そのような干渉によって Suito の動作が変更されたり完全に使用禁止状態になる可能性があります。

使用しないときは、Suito を直射日光の当たる場所に長期間放置しないでください。

23_トラブルシューティング

- 問題: トレーニング中に、なんとなく車輪が滑っているような感じを受ける。

- 回答: 内蔵されているドライブベルトが若干緩んでいるかもしれません。

作業方法については Elite お問い合わせください。

注意: ベルトが破損する恐れがありますので、独自の判断でベルトを締めないでください。

ベルトが破損した場合には、ローラーを Elite カ修理センターに郵送する必要があります。

- 問題: 指示される速度が非常に速い (時速 100 km 以上)。

- 回答: 使用しているデバイスに設定したローラーの円周が間違っている可能性があります。

Suito は複数のプロトコルを使ってトレーニングのデータを送信します。その一つに、速度センサーが使うプロトコルがあります。もし、速度表示に使うデバイスがそのプロトコルを使っている場合、設定した車輪の円周を変える必要があります。

車輪の実際の円周を 24,8 で割った円周の数値を設定してください。例: 車輪の円周が 2095mm の場合、設定する円周は $2095 \div 24,8 = 84,476$ となります。

- 問題: Suito を周辺機器に接続できない。

- 回答: デバイス、電話、タブレット、コンピュータ

ーを再起動してみてください。接続する前に、ローラーも再起動してください。

- 問題: 自転車完全に垂直ではない。

- 回答: まず、クイックリリース内に自転車の固定が正しく行われているか確認してください。必要であれば、フレームを開きしっかりと押して、クイックリリースが両側のエンドアダプターに完璧に嵌っているか確認してください。

ネジを外して軸を上げ、外側の二つのフットを調節して下さい。

24 梱包

本製品を配送する必要がある場合は、慎重に梱包してください。

- 充電ケーブルを Suito から外します;

- 充電ケーブルを湿気を含まないコンテナに入れます;

- 購入時に入っていた元の箱に Suito を梱包します。

配送中は、梱包に頻繁に負荷がかかったり、非常に強い衝撃を受けるため、適切に梱包しなかった場合、本製品に永久的な損傷が付く可能性があります。この種類の損傷は保証の対象外です。

注: トレーナーまたはその部品を技術サポートのために配送する前に、まずは Elite またはその代理店または販売店にご相談ください。事前の合意なしに配送された品目は返送されます

25 著作権

本取扱説明書のいかなる部分も、Elite S.r.l の書面による許可なく複製または送信することはできません

Elite Suito ソフトウェアおよび関連コードは、Elite S.r.l に帰属します。

26 製品に対する修正に関して

ELITE は、お客様に通知やその他の事前の告知をせずに、技術的な更新に関する事柄も含め、製品や仕様に対する下記の修正を行う権利を有します。

a) 製品の性能に支障を与えない修正

b) 製品の仕様を充たすため、もしくは改善するために必要な修正

c) 該当する法律や規制の条件に合わせるために必要な修正

また、ELITE は、このような修正が加えられた製品を供給する権利を有するが、購入済みの製品に同様の修正を加える義務や責任は有しない。さらに、ELITE は、市場や部品供給の状況、その他企業内の事情により、価格やモデルの供給に変更を行

う権利を有する。

27 免責事項

Elite S.r.l は、本トレーナーの使用に起因する直接的または間接的な、使用者の身体的完全性に対する一時的または永久的な損害について一切責任を負いません。

28 製品の廃棄に関する情報

1) ヨーロッパ連合内

本製品は、欧州指令 2002/95/CE, 2002/96/CE and 2003/108/CE に準拠します。



機器または包装に記載されているこのマークは、使用寿命が尽きた際は、本製品を他の廃棄物と分けてごみ収集に出す必要があることを示しています。

したがって、製品寿命が尽きた時、使用者は、電子および電気技術廃棄物用に区別されるごみ収集のために、適切なおみ処理センターに機器を持ち込むか、同等のタイプの新製品を購入する際に販売店に返却する必要があります。

廃棄された機器をリサイクル、処理、環境に配慮した処分を行うための適切に区分して回収することは、環境や人々の健康に悪影響を及ぼすのを防ぐのに役立ち、また、機器の構成部品の再利用および/またはリサイクルを促進します。

本製品を不適切に処分すると、施行中の規則に明記された罰則が課される可能性があります。

2) ヨーロッパ連合圏外の諸国

本製品を処分する場合は、現地当局に連絡して、どのような処分方法が適用されるかをお尋ねください

한국어

Suito 사이클링 시뮬레이터를 구입해 주셔서 감사합니다

01_일반 안전 경고

트레이너를 사용하기 전에, 건강과 안전을 위해 아래에 나열된 경고문을 주의 깊게 읽으십시오.

1. 사용자가 체력적, 감각적 혹은 정신적인 약자 (어린이 포함)이거나, 제품에 대한 경험이나 지식이 부족한 경우, 제품 사용에 대한 감독이나 설명이 필요하며, 그렇지 않은 경우 사용을 제한하십시오.
2. 어린이가 해당 제품을 가지고 놀지 않도록 지도하십시오.
3. 트레이닝 프로그램을 시작하기 전에 신체 검사를 통해 건강 상태가 정상인지 확인하십시오.
4. 신체적인 지구력과 건강 상태에 적합한 트레이닝 수준을 선택하십시오.
5. 운동 중에 특별히 많은 피로감이나 통증이 느껴질 경우 트레이너 사용을 즉시 중단하고 의사의 진료를 받으십시오.
6. 반드시 제공되는 충전기를 사용하십시오 (mod. 6A-181WP12). 드리보는 EU법을 규정에 따라 (페이지 113, "규정 준수"참고) 정품 충전기를 사용하지 않은 경우, 워런티 적용이 불가합니다.
7. 훈련을 시작하기 전에 자전거가 롤러에 제대로 고정되었는지 확인하십시오. 설명서에 표시된 것과 같이 자전거는 수직으로 위치해야 하며 지정된 지지대에 안정적으로 고정되어야 합니다. 올바른 설치를

확인하려면 프레임의 수평 튜브를 당겨서 밀고 안장을 조작하십시오. 올바르게 맞지 않거나 안정적으로 고정되지 않은 경우에는 훈련하지 마십시오.

이상은 일반적인 경고문이며, 여기에는 트레이너를 올바르게 안전하게 사용하기 위해 이행해야 하는 모든 예방책이 포함되어 있지 않습니다. 이 예방책을 이행해야 하는 책임은 전적으로 사용자에게 있습니다.

02_소개

Suito는 전자식으로 관리되는 자기 저항을 사용한 직접 전동식 홈트레이너입니다.

- Suito는 광범위한 저항 및 출력, 부드러운 페달링이 특징이며, 개방형 데이터 전송 표준과 호환됩니다.

저항은 매우 조용한 내장형 자기 제동 장치에서 생성됩니다.

- 전자식 Suito는 ANT+ 및/또는 Bluetooth Smart 기술이 탑재된 PC (Windows, Mac), 모바일 기기 (iOS 및 Android), 사이클 컴퓨터에 연결할 수 있습니다.

My E-Training* 소프트웨어/앱에는 아마추어부터 숙련된 프로에 이르는 모든 사이클리스트에게 적합한 폭넓은 트레이닝/테스트 모드가 있습니다.

이 앱은 AppStore(iOS)와 Google Play(Android)에서 제공되며, PC/MAC 버전은 www.elite-it.com 웹사이트에서 제공됩니다.

주요 기능:

- 비디오 트레이닝
- 개인별 맞춤 트레이닝 프로그램
- Google 지도 트레이닝
- 데이터 저장, 가져오기, 내보내기

Suito는 개방형 ANT+ FE-C 프로토콜을 사용하므로 동일한 무선 프로토콜을 사용하는 Elite 이외의 많은 타사 소프트웨어 프로그램과도 호환됩니다.

시중에는 이 프로토콜과 호환되고 따라서 Suito와 완벽하게 호환되는 여러 소프트웨어 프로그램/앱/기기가 있습니다.

03 프리허브 호환성

Suito는 Shimano® / SRAM® 9/10/11 단 카세트 스프라켓 및 Shimano® 표준을 사용하는 기타 제조업체와 호환되는 프리허브 바디와 함께 ELITE에서 제공되며, 이는 (11-28) 11 단 카세트 스프라켓과 이미 조립되어 있습니다.

사용 가능한 부속품:

- Campagnolo 9/10/11/12단 카세트 스프라켓과 호환 가능한 프리휠 바디,

- XD/XDR (SRAM 12단 카세트 스프라켓 등)과 호환 가능한 프리휠 바디,

- Micro Spline (SHIMANO 12단 카세트 스프라켓 등)과 호환 가능한 프리휠 바디

교체 방법은 83 페이지를 참고하십시오

드리보는 130~135mm 허브에 5mm QR, 12mm x 142mm 스루액슬 허브를 가진 자전거와 호환이 가능합니다.

액세서리로 사용 가능한 어댑터:

- 직경 12 mm의 148 mm 스루 액슬이 있는 자전거용 부스트 어댑터

- 직경 10 mm 및 12 mm 의 135 mm 스루 액슬이 있는 자전거용 어댑터

장착하고자 하는 자전거의 디레일러 타입을 모르는 경우, 자전거 설명서를 참고하거나 해당 자전거 판매자에게 문의하십시오.

04 출력 범위

롤러가 지원하는 출력 범위는 매우 넓고 속도에 따라 다릅니다. 페달을 더 빨리 돌릴수록 출력 범위가 더 넓습니다. 그럼에도 불구하고 필요한 출력이 범위를 벗어나는(너무 높거나 너무 낮은) 극한 상태가 존재할 수 있습니다.

이 경우 롤러는 가능한 최대/최소 출력을 제공하고, Suito가 제공할 수 있는 출력에 적합한 상태가 복원되는 즉시 정상 작동을 재개합니다. 필요한 출력이 가능 출력 범위를 벗어나면 이론적인 출력이 아닌 롤러에서 실제로 생성되는 출력이 모니터에 표시됩니다.

05_경사

Suito의 최대 시뮬레이션 경사는 속도와 각 사용자의 체중에 따라 다릅니다. 실제로 경사를 올라가는 데 필요한 출력은 속도(빠를수록 출력 증가)와 사용자의 체중(무거울수록 같은 경사를 오르는 데 더 많은 출력 필요)에 따라 다릅니다.

Suito에는 움직이는 금속 디스크에 직접 작용하여 저항을 점진적으로 균일하게 조정하는 자기 제동 시스템이 사용됩니다. 도로 주행 시에 겪는 관성을 고려하는 이 기술을 통해 작은 경사도 정확하게 변경할 수 있습니다. 따라서 저항의 상향 및 하향 조정이 모두 단계적입니다. 이 시스템은 매우 높은

출력에서 발생할 수 있는 페달 잠금도 방지합니다.

06 데이터 전송 프로토콜

Suito는 두 가지 전송 프로토콜을 사용하여 소프트웨어/앱/기기와 상호작용하고 데이터를 전송합니다.

프로토콜 호환 여부는 앱/소프트웨어/기기 제조업체에 문의하십시오.

BLUETOOTH SMART

"Fitness Machine - Indoor Bike service" (FTMS) 프로토콜. 이 프로토콜은 호환 소프트웨어/앱/기기로 트레이닝 데이터를 전송하고 홈트레이너의 저항을 조정합니다. 이 프로토콜은 홈트레이너와의 완전한 상호작용을 지원합니다.

"Speed&Cadence Service" 프로토콜: 홈트레이너 속도 및 카덴스 데이터를 전송하지만, 소프트웨어/앱/기기와 홈트레이너 사이의 상호작용을 지원하지 않습니다.

"Power Service" 프로토콜*: 사이클리스트의 출력 데이터를 전송하지만, 이 프로토콜도 소프트웨어/앱/기기와 홈트레이너 사이의 상호작용을 지원하지 않습니다.

대부분의 스마트폰과 태블릿에는 Bluetooth Smart 연결 기능이 탑재되어 있어 Suito와 통신하기 위해 추가적인 구성품이 필요하지 않습니다. 그러나 구형 기기는 호환되지 않을 수 있습니다. Bluetooth Smart 호환 여부는 해당 앱 제조업체에 문의하십시오.

참고: Bluetooth Smart 프로토콜을 통해 홈트레이너를 기기에 연결하면 추가 BLE 기기에 연결할 수 없습니다.

Bluetooth Smart 프로토콜 자체의 한계 때문입니다.

ANT+

"ANT+ FE-C" 프로토콜: 이 프로토콜을 통해 소프트웨어/앱/기기에서 트레이닝 데이터를 수신하고 홈트레이너 저항을 조정할 수 있습니다. 이 프로토콜을 사용하여 홈트레이너와 완전히 상호작용할 수 있습니다.

"ANT+ Speed&Cadence" 프로토콜: 홈트레이너 속도 및 카덴스 데이터를 전송하는 프로토콜입니다.

ANT+ FE-C보다 더 많이 사용되지만, 앱/소프트웨어/기기와 상호작용하는 데 사용할 수 없습니다.

"ANT+ Power" 프로토콜: 사이클리스트의 출력 데이터를 전송하는 프로토콜입니다. 이 프로토콜도 ANT+ FE-C보다 훨씬 더 많이 사용되지만, 홈트레이너와 앱/소프트웨어/기기 사이의 상호작용을 지원하지 않습니다.

ANT+ 연결 기능이 내장된 스마트폰을 제외하고, ANT+ 프로토콜을 통해 연결하려면 USB 동글이

필요합니다.

Android, Windows PC 또는 Mac 기기를 사용하는 경우 ANT+ 플래시 드라이브가 필요합니다. 이 드라이브는 www.shopelite-it.com 웹사이트나 기타 채널을 통해 구입할 수 있으며, ANT+ 프로토콜을 통해 기기를 홈트레이너에 연결하는 데 필요합니다.

Android 기기를 연결하려면 OTG 어댑터 케이블이 필요하고, iOS 기기에는 30핀 iOS 커넥터와 호환되는 특수 플래시 드라이브(비포함)가 필요합니다.

ANT+ 호환 기기의 전체 목록은 다음 웹 페이지에서 확인할 수 있습니다. <http://www.thisisant.com/directory/>

무선 사양:

전송 주파수: 2402~2480 MHz

프로토콜: Bluetooth 4.0 & ANT+

자유 필드에서의 전송 거리: 10m

ANT+ 전송 전력: 0,001 W

Bluetooth 전송 전력: 0,0001 W

07_LED 표시등

드리보는 속도, 케이던스, 파워 데이터를 ANT+와 블루투스 스마트 프로토콜을 사용하여 전송합니다. 제품의 메인보드에는 3개의 LED가 있으며 전원 공급 현황, 메인보드 상태, 통신 연결 상태를 보여줍니다.

LED 라이트는 3가지 색상이며 아래와 같습니다:

빨강 = 홈트레이너 전원

- 꺼짐 = 드리보 전원 공급 중단 혹은 sleep 모드

돌입

- 켜짐 = 드리보 전원 공급 중

파랑 = 드리보가 블루투스 스마트 프로토콜과 연결됨

- 빠른 점멸 = 통신 접속 대기 중

- 켜짐 = 드리보가 블루투스 스마트 프로토콜을 통해 데이터 전송 중

- 빠른 점멸 = 전력 센서 검색 ("09_Power Meter Link" 장 참고)

초록 = 드리보가 ANT+ 프로토콜과 연결됨

- 빠른 점멸 = 통신 접속 대기 중

- 켜짐 = 드리보가 ANT+ 프로토콜을 통해 데이터 전송 중

- 빠른 점멸 = 전력 센서 검색 ("09_Power Meter Link" 장 참고)

08_전력값의 정확성

Suito가 보내는 전력 데이터는 다양한 계산의 결과입니다. 주로 페달링 속도, 롤러 브레이크 및 기타 요인을 고려하여 계산이 이루어집니다. 정확도를 높이기 위해 각각의 Suito는 최대한

오류를 줄일 수 있도록 Elite에서 교정되지만, 시간이 경과함에 따라 변경되고 전력의 정확도를 감소시키는 몇 가지 요소가 존재합니다.

스핀다운은 롤러가 사용으로 인해 발생할 수 있는 변화를 평가하고 롤러에 의해 생성된 저항에 대한 영향을 보상할 수 있도록 하는 교정 절차입니다.

절차:

롤러가 최소한 10 분간 가열되었을 때 교정을 수행하는 것이 중요합니다.

절차를 수행하려면 My E-Training 앱 또는 프로그램에서 관련 명령을 실행하고 지침을 따르십시오.

절차 시작 명령은 앱 설정 페이지 내에 있습니다.

페달을 밟고 속도를 일정한 값으로 올리십시오.

페달을 멈추라는 알람이 나오면 즉시 중지하십시오. 몇 초 후에 절차는 교정이 성공적으로 완료되었음을 알립니다.

스핀다운의 값은 Suito에 저장되므로 Elite 뿐만 아닌 타사의 프로그램 / 앱 / 장치를 포함한 연결된 모든 주변 장치에 항상 올바른 전력값을 보낼 수 있습니다.

주의 사항:

- 상기 교정 절차는 Elite 이외의 다른 프로그램 / 앱 / 장치에서도 수행할 수 있습니다.

- 절차가 완료될 때까지 발을 페달 위에 두십시오.

- 롤러가 자전거의 에르고미터에 연결되면 (사용 가능한 경우), 전력이 계산되지 않고 자전거에 있는 센서로 측정되므로 상기 사항이 더 이상 유효하지 않습니다. 이에 대한 자세한 정보는 "Power Meter Link (PML)"장을 읽으십시오.

09_파워 미터 링크 - Power Meter Link (PML)

Suito는 Power Meter Link 라는 기능을 구현하여 보다 정확한 전력 데이터를 제공할 수 있습니다.

이 기능은 Suito가 자전거의 임시 전력 센서를 전원으로 사용 가능할 수 있도록 합니다.

Suito가 공식으로 계산할 수 있는 것보다 센서가 측정한 전력 데이터가 더욱 정밀하므로 Suito의 정확도는 매우 높습니다.

참고 : 자전거에 전력 센서가 설치되어 있지 않으면 본 기능을 사용할 수 없습니다.

사용

- **활성화 / 비활성화.**

Elite My E-training 앱을 사용하여 PML을 활성화 또는 비활성화 할 수 있습니다. 이 기능은 앱의 모든 버전에서 활성화 또는 비활성화가 가능합니다.

PML을 활성화 / 비활성화 하려면, 앱을 시작하고 롤러와 페어링이 되어있는지 확인하십시오.

설정 - PML 페이지로 이동하십시오. 몇 초 후 롤러의 현재 설정이 나타나고 변경할 수 있습니다. 새로운

설정을 롤러에 저장하려면 OK를 누르십시오.

- 연결.

Suito가 시작되면 몇 초간 이용 가능한 전력 센서를 자동으로 검색하고 연결하여 데이터를 사용합니다. 그러므로 롤러에 전원을 공급하기 전에 전력 센서가 전송되고 있는지 확인하는 것이 좋습니다.

또한 연결 후에는 Suito가 다음 훈련을 대비하여 전력 센서의 일련 번호를 저장합니다.

해당 장소에 다수의 전력 센서가 있는 경우 가장 신호가 강한 전력 센서에 연결되는데, 자전거의 전력 센서에 연결되는 것이 일반적입니다.

- 추후 훈련.

추후에 Suito를 시작 시에는 처음으로 사용했던 센서에 항상 연결을 시도합니다.

센서에 연결하지 못하거나 센서 부재의 경우 자체 알고리즘을 사용하여 전력을 계산합니다.

- 재설정.

센서를 변경하기 원하는 경우에는 휠을 움직이거나 (손으로도 가능) 페달을 밟아 수 초 안으로 롤러에 전력을 공급하십시오. 시작 시 속도가 제로보다 크면 Suito는 메모리에 저장된 센서를 재설정하고 처음처럼 새로운 센서를 검색합니다.

Suito가 전력 센서의 일련 번호를 재설정하면 약한 진동이 6번 울려 취소를 확인합니다.

또는 Elite My E-training 앱을 사용하여 롤러를 재설정 할 수 있습니다. 설정 - PML 페이지로 이동하십시오.

참고:

- 이 기능은 자전거에 전력 센서가 설치되어 있지 않으면 사용할 수 없습니다.

- Suito가 잘못된 센서에 연결된 경우에는 연결된 센서를 재설정하고 연결을 원치 않는 센서와 멀어지도록 하면서 작업을 반복하십시오.

- 훈련 도중 Suito가 전력 센서와 연결이 끊어지면, 전력 계산 공식 사용 모드로 자동 전환됩니다. 그동안 센서와의 연결을 다시 시도하십시오.

- 롤러는 우선적으로 ANT + 센서를 찾은 후 Bluetooth 센서를 검색합니다. 전력 센서가 ANT + 및 Bluetooth 인 경우 대부분 롤러는 ANT + 신호에 연결됩니다.

- 취소 진동이 매우 약하기 때문에 저장 유닛에 손을 올려 놓아야만 느낄 수도 있습니다.

- Bluetooth페달 / 크랭크의 경우 롤러가 두 개 중 하나에만 연결됩니다. 이 경우 어떤 페달 / 크랭크와 연결되는지 미리 결정할 수 없습니다. 또한, 이 경우 각 페달 / 크랭크는 관련된 다리에서 생성된 전력을 측정하기 때문에 전송값은 사이클리스트가 생성한 총 값의 약 절반입니다. 이 경우 올바른 사용을 위해서는 My E-training 앱 (설정 페이지)에서 "절반 전력 (Half Power)" 옵션을 활성화해야 합니다.

- 전원 센서의 초기 검색 중에는 녹색 LED가 빠르게

깜박입니다.

10_카덴스 센서

Suito는 혁신적인 "무센서" 시스템을 사용하며, 정교한 출력 기반 계산을 통해 카덴스 데이터를 얻습니다.

카덴스 값은 직접 모니터링되지 않고 계산을 통해 얻어지며, 낮은 저항 수준에서 높은 페달 카덴스를 유지하면 카덴스 값이 때때로 약간 부정확할 수 있습니다. 이 현상은 특히 페달 속도가 빠르고 저항이 낮은 경우에 많이 발생할 수 있습니다.

"sensorLess" 시스템의 정확도가 충분하지 않으면 자전거/크랭크에 적용하는 무선 센서를 구매할 수 있습니다. 대부분의 앱 / 프로그램 / 장치를 사용하면 케이던스 값의 소스로 센서를 선택할 수 있습니다.

11_심박동수 모니터링

- Suito 홈트레이너는 심박동수 모니터링 데이터를 읽어오지 않습니다. 심박동수 측정 기능이 포함된 기기에서

심박동수 모니터링 데이터를 직접 읽어올 수 있습니다.

- 여러 심박동수 모니터 유형의 호환성은 사용 기기/소프트웨어/앱이 ANT+하고만 호환되는지

Bluetooth Smart 모니터와도 호환되어 두 프로토콜을 통해 모두 모니터와 연결할 수 있는지에 따라 결정됩니다.

12_소프트웨어/앱/기기와 함께 Suito 사용

iOS, Android, Windows 및 Mac OS에서 사용 가능한 My E-Training 소프트웨어/앱을 사용하는 것이 좋습니다.

My E-Training은 비디오, 설정 가능한 소프트웨어, Google 지도 경주, 인터넷 시합 등 여러 트레이닝 모드가 있는 완전한 시스템입니다.

홈트레이너 통신 프로토콜/표준과 호환되는 타사 소프트웨어를 사용할 수도 있습니다. Suito에 연결할 수 있는 여러 소프트웨어/앱/기기가 현재 시장에서 판매되고 있습니다.

홈트레이너에 올바르게 연결하는 방법은 해당 소프트웨어/앱/기기 설명서를 참조하십시오.

앱과 연결하는 절차를 시작하기 전에, 홈트레이너가 켜졌고 절전 모드가 아닌지 확인하십시오. 동봉된 홈트레이너 충전기를 전원에 연결해야 합니다.

홈트레이너 마더보드에는 홈트레이너의 현 상태를 나타내는 LED 표시등이 있습니다. 자세한 설명은 "상태 LED 표시등" 절을 참조하십시오.

13_부품명 및 목록

Suito에는 다음과 같은 부품이 포함되어 있습니다.

- N.1 Suito 본체 (A)
- N.2 프리허브 바디 스페이스 (B)
- N.1 캐리지 어댑터 (C)
- N.1 우측 회전 캐리지 어댑터 L=130-135mm (D)
- N.1 좌측 캐리지 어댑터 L=130-135mm (E)
- N.1 우측 회전 캐리지 어댑터 L=142mm (F)
- N.1 좌측 캐리지 어댑터 L=142mm (G)
- N.1 퀵 릴리스 (H)
- N.1 라이저 블록 (I)
- N.1 전원 장치 (L)

주의: 참고 C, D, E, F, G 어댑터들은 크기가 작은 부품이므로 쉽게 분실될 수 있습니다. 트레이너를 옮길 경우 어댑터들이 운반 중에 쉽게 빠질 수 있으므로 전용 봉투에 보관하는 것이 좋습니다.

모든 교체 부품은 당사 온라인 샵에서 구입하거나 Elite 또는 해당 국가의 대리점에 직접 문의하십시오.

14_SUITO 조정

- Suito (A)의 포장을 여십시오
- Suito (A)를 수직으로 배치하고 상단 핸들을 사용하여 위치를 유지합니다
- 안전 잠금 장치에서 딸깍 소리가 날 때까지 우측 다리를 여십시오 (그림 1)
- 안전 잠금 장치에서 딸깍 소리가 날 때까지 좌측 다리를 여십시오 (그림 2)
- 롤러의 안정성을 확인하고 (그림 3) 그렇지 않은 경우 조정 가능한 피트를 조작하십시오 (그림 4).

15_SUITO에 카세트 스프라켓 설치

Suito에는 (11-28) 11 단 카세트 스프라켓이 이미 조립되어 있습니다.

Shimano® / SRAM® 9/10 단 스프라켓 카세트나 Shimano® 표준을 사용하는 다른 제조업체를 사용하려면 다음이 필요합니다.

- 1) 프리허브 바디에서 사전 조립된 카세트를 제거하십시오 (그림 5)
- 2) 새 카세트 스프라켓을 삽입하기 전에 프리허브 바디에 스페이스 (참고 B)를 놓으십시오. 일반적으로 Shimano® / SRAM® 9단 카세트용 (그림 6)으로 2개의 스페이스 (참고 B)가, 10단 카세트용으로는 1개의 스페이스 (그림 7)가 필요하며, 상기 언급사항은 카세트 이용 브랜드에 따라 차이가 있을 수 있습니다.
- 3) 토크 렌치를 사용하여 카세트와 함께 제공된 잠금 링을 프리허브 바디에 조입니다(그림 8).

주의!
구체적인 설치 기법, 추가 스페이스의 필요성 및 토크 사양에 관해 카세트 제조업체에서 제공한 지침

을 엄격히 준수하십시오.

참고: 궁극한 사향이 있거나 카세트를 설치할 수 없는 경우 판매처에 문의하십시오. 잘못된 설치로 인해 자전거 및/또는 Suito가 손상될 경우 보증이 적용되지 않습니다.

캐리지가 130 - 135 mm (5.1-5.3 인치)인 자전거의 경우 좌측 캐리지 어댑터 (참고 D) (그림 9)와 좌측 어댑터 (E)를 삽입하십시오 (그림 10). 반면, ø12 mm (ø 0.47 인치) 스루 액슬과 캐리지가 142 mm (5.6 인치)인 자전거의 경우 17 단락을 참조하십시오.

16_Suito에 자전거 설치

- 자전거의 후륜 브레이크를 느슨하게 풀고 체인을 가장 작은 뒤쪽 톱니바퀴와 가장 큰 앞쪽 체인링에 설치합니다. 퀵 릴리스를 뒤쪽 바퀴에서 제거합니다.
- 자전거에서 후방 휠을 분리하십시오.
- 퀵 릴리스와 드롭아웃 어댑터(C 참조)를 Suito 톱니바퀴 카세트에 삽입합니다(그림 11A - 11B).
- 자전거 체인을 Suito의 가장 작은 톱니바퀴에 설치합니다(그림 12).
- 자전거의 뒤쪽 드롭아웃을 Suito의 카세트에 완전히 맞춥니다(그림 13). 이 때 자전거 유형에 따라 올바른 내부 또는 외부 위치에 세심한 주의를 기울이십시오.
- 도로 주행 및 타임 트라이얼용 자전거의 경우 외부 삼각형 어댑터(C)(130mm 삼각형)(그림 14).
- 산악 자전거의 경우 내부 삼각형 어댑터(C)(135mm 삼각형)(그림 15).

참고: 삼각형 어댑터(C)의 우툴두툴한 쪽이 자전거 드롭아웃 쪽을 향해야 합니다.

- 자전거를 Suito에 단단히 고정시키고 퀵 릴리스를 꼭 닫습니다. 이를 통해 발생하는 압력으로 자전거 드롭아웃이 Suito에 계속 고정되어야 합니다.

- 설치 후에는 자전거의 수직 상태를 확인하십시오. 주의 사항: 자전거의 드롭아웃은 퀵 릴리스가 아닌 어댑터 끝 부분에 있어야 합니다.

Elite는 트레이너에 자전거를 잘못 조립하여 발생할 수 있는 결과나 손해에 대해 책임을 지지 않습니다.

17_SUITO에 캐리지가ø12 L=142 MM 인 자전거 설치

- 1) 142mm 캐리지용 우측 및 좌측 어댑터 (참고 F - G)를 삽입하십시오. (그림 16)
- 2) 자전거의 후륜 브레이크를 느슨하게 풀고 체인을 뒤쪽 바퀴의 가장 작은 톱니바퀴와 앞쪽 체인링에 설치합니다. 스루 액슬을 뒤쪽 바퀴에서 제거합니다.
- 3) 자전거의 뒤쪽 드롭아웃을 Suito의 톱니바퀴 카세트 측에 위치시킵니다.

- 4) 스루 액슬을 Suito 톱니바퀴 카세트 측에 삽입합니다.
- 5) 자전거가 Suito에 안전하게 설치되었는지 확인하고 스루 액슬을 세게 밀어서 고정시킵니다. 압력으로 인해 자전거가 드롭아웃이 Suito의 구조에 계속 고정되어 있어야 합니다.
- 6) 프레임과 안장의 위쪽 튜브를 밀고 당겨서 자전거가 안정적인지 확인합니다. Suito에 설치된 자전거가 계속 조금씩 움직일 경우 더 많은 힘을 가해 스루 액슬을 고정시키십시오.
- 7) 자전거의 안정성을 높이려면 제공된 라이저 블록 (참고 I)을 사용하여 전방 휠 아래에 배치하는 것이 좋습니다.
- 페달을 돌리기 시작합니다. 처음에는 자전거를 아주 천천히 타기 시작하고 Suito의 기능에 익숙해질 때까지 속도를 점차 올리십시오.

18. 연결

Suito는 내부에 전자 카드가 있으므로 표준 전원 장치 (패키지에 포함)를 통해 전원이 공급됩니다.

18_02

전원 장치를 전기 소켓과 롤러 뒷면의 Suito 커넥터에 있는 잭에 삽입하십시오 (그림 17). 미진동은 시스템이 초기 위치로 움직이고 있음을 의미합니다. 이 작업은 최대 약 15 초까지 지속될 수 있습니다.

케이블을 트레이너의 뒤쪽에 있는 지정된 위치 내부에 두고, 뒤쪽 플라스틱의 아래의 끈쪽에 끼우십시오 (그림 18)

-반드시 제공되는 충전기를 사용하십시오. 드리보는 EU법을 규정에 따라 (페이지 113, "규정 준수"참고) 정품 충전기를 사용하지 않은 경우, 워런티 적용이 불가합니다.

19. 자전거 제거

- Suito의 가장 작은 카세트 톱니바퀴와 자전거의 가장 작은 앞쪽 체인링에 있는 자전거 체인을 이동합니다.

- 퀵 릴리스를 열고 (또는 스루 액슬을 제거하고) 자전거를 Suito에서 제거합니다.

- 운반 시 또는 롤러를 사용하지 않을 때 부피를 줄이려면: 손잡이(그림 19)를 올리고 측면 다리를 접습니다 (그림 20-21).

주의: 참고 C, D, E, F, G 어댑터들은 크기가 작으므로 쉽게 분실될 수 있습니다. 트레이너를 옮길 경우 어댑터들이 운반 중에 쉽게 빠질 수 있으므로 전용 봉투에 보관하는 것이 좋습니다.

모든 교체 부품은 당사 온라인 샵에서 구입하거나 Elite 또는 해당 국가의 대리점에 직접 문의하십시오.

20_CAMPAGNOLO 9/10/11/12단 카세트 스프라켓 호환 프리휠 바디, XD/XDR SRAM 12단 호환 프리휠 바디, MICRO SPLINE SHIMANO 12단 호환

프리휠 바디의 설치 방법

- 다음 방법에 따라 Suito에 본래 장착된 프리휠 바디를 Campagnolo 9/10/11/12단 카세트 스프라켓 호환 가능 부속품, XD/XDR (SRAM 12단 카세트 스프라켓 용) 호환 가능 프리휠 바디, 혹은 Micro Spline (SHIMANO 12단 카세트 스프라켓 용) 호환 가능 프리휠 바디로 교체하십시오.

- 1) 롤러에 사전 조립된 카세트를 제거하십시오 (그림 22)
 - 2) 고정 부싱을 푸십시오 (그림 23).
 - 3) 프리허브 바디를 Suito 측에서 제거합니다(그림 24).
 - 4) CAMPAGNOLO 카세트 스프라켓이나 XD/XDR 혹은 Micro Spline 과 호환 가능한 바디를 완전히 삽입하십시오 (그림 28 및 29).
 - 5) 17mm 육각 렌치를 사용하여 콕셋 어댑터를 5Nm(44in-lbs)의 토크로 조입니다. 오일에 대한 내성이 있는 중간 강도의 스테드라커를 사용하여 어댑터를 축에 고정시킵니다.
- CAMPAGNOLO와 호환 가능한 바디에만 해당:
Campagnolo® 9단 카세트용 (그림 6)으로 2개의 스페이스 (참고B)가, 10단 카세트용으로는 1개의 스페이스 (그림 7)가 필요하며.
- 상기 언급사항은 카세트 이용 브랜드에 따라 차이가 있을 수 있습니다.

주의!

구체적인 설치 기법, 추가 스페이스의 필요성 및 토크 사양에 관해 카세트 제조업체에서 제공한 지침을 엄격히 준수하십시오.

참고:

설치에 관해 궁금한 사항이 있거나 카세트를 설치할 수 없는 경우 판매처에 문의하십시오. 잘못된 설치로 인해 자전거 및/또는 Suito가 손상될 경우 보증이 적용되지 않습니다.

21. 유지보수

Suito는 정기적인 유지보수가 특별히 필요하지 않지만, 다음 예방 조치가 권장됩니다.

- 트레이닝을 마친 후 트레이너를 항상 천으로 닦아서 먼지와 땀이 남아있지 않게 하십시오.
- 자전거를 Suito에 장착한 상태로 자전거를 청소하거나 기름기를 닦지 마십시오. 세척제가 베어링이나 기타 내부 기계 부속에 묻으면 영구적인 손상이 발생할 수 있습니다.
- 트레이닝을 시작하기 전에 항상 퀵 릴리스가 열

바르게 고정되었고 완전하게 작동하는지 확인하십시오.

- 자전거 변속기는 보통 Suito에 장착한 후에 올바르게 작동하지만, 가끔 올바른 작동을 위해 적절한 조정이 필요할 수 있습니다. 의문이 있을 경우 Suito와의 올바른 작동을 위해 판매점에 문의하십시오.

22_경고

- Suito는 사용 중에 뜨거워집니다. 저항 장치 커버를 만지기 전에 식게 놔두십시오.

- Suito 트레이너를 설명서의 지침에 따라 사용하십시오.

- Suito에는 비상 브레이크가 탑재되어 있지 않습니다.

- Suito는 사용자 및/또는 제3자의 안전을 최대한 보장하도록 설계 및 제조되었지만, 트레이너를 사용하는 중에 다른 사람이나 어린이, 애완동물이 트레이너와 자전거의 움직이는 부분에 닿으면 손상 또는 상해 위험이 있으므로 트레이너에 가까이 오지 않게 해야 합니다.

- 손가락이나 기타 어떤 종류의 이물질도 Suito의 구멍 안으로 집어넣지 마십시오. 트레이너가 손상되거나 x사람이 심하게 다칠 위험성이 큼니다.

- 트레이닝을 시작하기 전에 트레이너를 잠재적으로 위험한 물체(가구, 테이블, 의자...)에서 멀리 떨어진 적절한 위치로 이동하여 부주의나 실수로 접촉할 위험을 방지하십시오.

- Suito는 한 번에 한 명씩만 사용해야 합니다.

- 트레이닝 전에 Suito에 설치된 자전거의 안전과 안전성을 항상 확인하십시오.

- 제품의 어떤 부분도 원래 용도 이외의 다른 용도가 없습니다. 장치를 열거나 개조하면 보증의 효력이 상실됩니다.

- 발은 부드러운 미끄럼 방지 소재로 만들었기 때문에 사용 중에 바닥에 고무 자국이 생길 수 있습니다.

- 사용하지 않을 때 충전기를 꽂아두지 마십시오.

- Suito를 춥고 습한 장소에 보관하지 마십시오. 전자 부품이 손상될 수 있습니다.

- 반드시 제공되는 충전기를 사용하십시오.

- 드리브는 EU법을 규정에 따라 (페이지 113, "규정 준수"참고) 정품 충전기를 사용하지 않은 경우, 워런티 적용이 불가합니다.

- Elite는 타사 소프트웨어/앱/기기와 관련된 오작동에 대해 책임 지지 않습니다.

- 두 가지 통신 프로토콜은 상호 배타적이며, Suito는 ANT+ 또는 Bluetooth Smart 중 하나를 통해서만 데이터를 전송하고 두 가지 프로토콜을 모두 동시에 사용하지 않습니다. 한 가지 프로토콜이 연결되면 Suito는 다른 하나의 사용을 중지합니다.

콘솔 등의 작동 범위 안에 고전압 전기선, 교통 신호등, 전기 철로, 전기 버스 또는 전차로, 자동차, 사이클 컴퓨터, 운동 기구 및 휴대폰이 있는 경우 간섭이 발생할 수 있습니다. 그러므로 다른 무선 수신기를 사용할 경우 이런 간섭으로 인해 Suito가 오작동하거나 전혀 작동하지 않을 수 있습니다. Suito를 사용하지 않을 때 검사 광선에 장시간 노출시키지 마십시오.

23_문제 해결

- 문제: 훈련 중 가볍게 휠 미끄러짐이 느껴집니다.

- 답변: 내부 변속 벨트가 약간 느슨해졌을 수 있습니다. 대응 방법에 대해서는 Elite에 문의하십시오.

주요: 자체적으로 벨트에 장력을 가지지 마십시오. 벨트가 파손될 수 있습니다. 벨트가 끊어지면 롤러를 Elite 또는 수리 센터에 보내십시오.

- 문제점: 표시된 속도가 매우 높습니다 (100 km/h 이상).

- 답변: 사용 장치 상의 롤러 원주 설정이 잘못되었을 수 있습니다.

Suito는 다양한 프로토콜에 따라 훈련 데이터를 전송합니다. 이 중 하나는 속도 센서에 의해 사용되는 프로토콜입니다. 만일 속도를 표시하는 데 사용된 장치가 이 프로토콜을 사용하면 설정된 휠 원주를 변경해야 합니다.

휠 원주 값은 실제 휠 값을 24,8로 나눈 값으로 설정해야 합니다. 예: 휠 원주가 2095 mm인 경우, 원주로 입력 할 값은 2095/24,8=84mm입니다.

- 문제점: Suito가 주변 장치에 연결되지 않습니다.

- 답변: 장치 / 휴대폰 / 태블릿 / 컴퓨터를 재시동하십시오. 연결 전에 롤러도 재시동하십시오.

- 문제점: 자전거가 완벽하게 수직이 아닙니다.

- 답변: 먼저 자전거가 퀵 릴리스에 올바르게 고정되어 있는지 확인하십시오. 프레임을 잘 열고 단아서 퀵 릴리스가 양쪽의 두 드롭아웃에 올바르게 삽입되었는지 확인하십시오.

필요한 경우 관련 다리를 들어올리려면 나사를 풀면서 2 개의 바깥 쪽 피트를 조정하십시오.

24_포장

롤러를 운송해야 하는 경우 주의 깊게 포장하는 것이 중요합니다:

- 충전기 케이블을 Suito에서 제거합니다;

- Suito를 원래 상자에 포장합니다;

운송 중에 포장 상자가 험하게 취급되고 매우 강한 충격을 받는 경우가 많으므로 올바르게 포장하지 않으면 롤러가 영구적으로 손상될 수 있습니다. 이렇게 발생하는 손상에는 보증이 적용되지

않습니다.

참고: 기술 지원을 받기 위해 트레이너 또는 트레이너의 부속을 운송하기 전에는 Elite 또는 Elite의 유통업체나 판매처와 상의해야 합니다. 사전 합의 없이 입고되는 물품은 거부됩니다.

정해진 벌칙을 받을 수 있습니다.

2) EU의 국가

이 제품을 폐기하려면 해당 지역 당국에 연락하여 어떤 폐기 방법이 적용되는지 물어보십시오.

25. 저작권

본 설명서의 일부를 Elite S.r.l.의 서면 허가 없이 복제하거나 전송해서는 안 됩니다.

Elite Suito 소프트웨어와 관련 코드는 Elite S.r.l.의 재산입니다.

26. 제품의 변경

ELITE는 또한 다음과 같은 경우에 고객에게 통지나 기타 사전 통보의 의무 없이 기술 업데이트로 인한 제품 혹은 사양을 변경할 권리를 보유합니다.

- a) 제품의 성능에 부정적인 영향을 미치지 않는 변경;
- b) 제품 사양을 충족시키거나 개선하기 위한 변경;
- c) 해당 법적 또는 규제 요구 사항의 준수를 위한 변경.

아울러 ELITE는 이전에 구입한 제품에 대해 동일한 변경을 할 의무나 책임 없이 이러한 개선 사항을 제품에 제공할 권리가 있으며, 시장 조건과 부품의 재고 상황 및 기타 비즈니스 상의 고려 사항에 따라 모델의 가격과 가용성을 변경할 권리를 보유합니다.

27. 면책 조항

Elite S.r.l.은 트레이너 사용으로 인해 사용자의 신체에 직간접적으로 발생하는 일시적이거나 영구적인 손상에 대해 책임 지지 않습니다.

28. 제품 폐기에 관한 정보

1) 유럽 연합(EU) 내

이 제품은 유럽 지침 2002/95/CE, 2002/96/CE, 2003/108/CE를 준수합니다.



장비 또는 포장에 표시된 X표가 있는 쓰러 기둥 기호는 제품의 사용 수명이 끝난 후에

제품을 다른 폐기물과 분리하여 수거해야

함을 나타냅니다.

그러므로 제품의 사용 수명이 끝나면 사용자는 장비를 적절한 전자 및 전자기술 폐기물 분리 수거 센터로 가져가거나 비슷한 종류의 신제품을 구입할 때 판매처에 반환해야 합니다.

폐기된 장비를 이후에 재활용하고 처리하고 환경 친화적인 방법으로 폐기하기 위한 적절한 분리 수거는 환경과 인체 건강에 미치는 악영향을 방지하고 장비 제조에 사용된 자재를 재사용 및/또는 재활용하는 데 도움이 됩니다.

사용자가 제품을 올바르게 없게 폐기하면 법률로

기술 지원: support.elite-it.com

Gefeliciteerd met de aankoop van uw Elite Suito trainer

01_ALGEMENE VEILIGHEIDSMEDEDELINGEN

Voor u de trainer gebruikt, lees aandachtig de onderstaande mededelingen door voor uw gezond- en veiligheid.

1. De inrichting moet niet gebruikt worden door personen (inclusief kinderen) met gereduceerde fysieke, seniorie of mentale vermogens of gebrek aan ervaring en kennis, tenzij deze onder toezicht staan of aanwijzingen gekregen hebben.
2. Kinderen die onder toezicht staan mogen niet spelen met de inrichting.
3. Laat uw gezondheid door uw (sport)arts keuren voor u met de training aanvangt.
4. Kies de trainingswijze die het beste bij uw gezondheid en lichamelijke weerstand past.
5. Als u tijdens de training buitengewone vermoeidheid of pijn vaststelt, onderbreek dan onmiddellijk het gebruik van de trainer en raadpleeg uw arts.
6. Gebruik alleen de meegeleverde netvoeding (mod. 6A-181WP12). De overeenstemming van de Suito met de Communautaire Richtlijnen (zie “Verklaring van overeenstemming” op blz. 120) kan komen te vervallen als de meegeleverde voeding niet gebruikt wordt.
7. Voor het begin van de training de correcte bevestiging nagaan van de fiets op de roller. De fiets moet verticaal op stabiele wijze gepositioneerd zijn op de ondersteuningen die voorzien zijn zoals

aangegeven in de instructies. Controleer de correcte installatie door aan de horizontale buis van het frame te trekken en te duwen en door het zadel te draaien. Wanneer deze niet stabiel en goed bevestigd mocht blijken, niet overgaan tot de training.

De bovenstaande mededelingen hebben een algemeen karakter en omvatten niet alle voorzorgsmaatregelen die voor een correct en veilig gebruik van de trainer moeten worden toegepast, en waarvoor de gebruiker uitsluitend aansprakelijk is.

02_INLEIDING

Suito is een trainer met directe transmissie en elektronisch gestuurde magnetische weerstand.

- De eigenschappen van deze rol zijn: de ruime intervallen voor krachtontwikkeling tijdens de training, de uitzonderlijke vlotte pedaalbeweging en de compatibiliteit met open communicatiestandaards.

De weerstand aan de pedalen wordt gegenereerd door een ingebouwde reeënheid met magnetische technologie die borg staat voor maximale geruisloosheid tijdens het trainen.

- Suito is een elektronische toestel voor het trainen dat communiceert met een personal computer (Windows, Mac) of mobiele randapparatuur (iOS en Android) of nog, met wielerscomputers uitgerust met de technologie ANT+ en/of Bluetooth Smart.

De software/app My E-Training zorgt voor een grote variëteit van trainingen / tests en is bijgevolg geschikt voor alle types van wielrenner, van de beginnende tot de professionele renner.

De app is beschikbaar op AppStore (versie iOS) en Google Play (versie Android), terwijl de versie voor Windows PC en Mac te vinden is op de site www.elite-it.com.

De belangrijkste functies zijn:

- Training met video's
- Gepersonaliseerd trainingsprogramma's
- Trainingen met Google maps
- Bewaren, invoeren en uitvoeren van gegevens.

Omdat Suito gebruik maakt van het open protocol ANT+

FE-C, is het dan ook compatibel met veel andere softwares niet geproduceerd door Elite maar die gebruik maken van hetzelfde wireless-protocol.

Op de markt zijn immers heel wat programma's / apps / toestellen beschikbaar die compatibel zijn met dit protocol en dus ook volledig met Suito.

03 COMPATIBILITEIT BEHUIZING NIET-AANGEDREVEN WIEL

Suito wordt geleverd door ELITE met een vrij wiel-behuizing compatibel met standaard kettingwielkasten 9/10/11 versnellingen Shimano® / SRAM® en andere bouwers die de standaard Shimano®gebruiken met reeds een kettingwielkast gemonteerd 11 versnellingen (11-28).

De volgende accessoires zijn verkrijgbaar:

- cassettebody met vrijlooppmechanisme compatibel met cassette met 9/10/11/12 versnellingen Campagnolo;
- cassettebody met vrijlooppmechanisme compatibel met XD/XDR (voor cassette met 12 versnellingen SRAM);
- cassettebody met vrijlooppmechanisme compatibel met Micro Spline (voor cassette met 12 versnellingen SHIMANO).

In dit geval moet u de oorspronkelijke behuizing op Suito vervangen door het accessoire aan de hand van de paragraaf 20.

Suito is compatibel met fietsnaven van 130 tot 135 mm en snelkoppelingen met een diameter van 5 mm, of met fietsen met doorlopende pen van 142 mm en diameter 12 mm.

Suito is compatibel met fietsen met een naaf van 130 of 135 mm en met quick releases met een diameter van 5 mm.

Als accessoires verkrijgbaar:

- adapter voor fietsen met een 148 mm lange boost-pen en een diameter van 12 mm
- adapters voor fietsen met een 135 mm lange pen en een diameter van 10 en 12 mm

Bij twijfel over het type versnelling op uw fiets, raadpleeg de documentatie van uw fiets of wend u tot uw verkoper voor een correcte compatibiliteit met uw Suito.

04 KRACHTMETING

Het krachtbereik dat de rol kan beslaan is erg groot en is afhankelijk van de snelheid. Hoe harder u trapt, hoe groter het krachtbereik. Het is in ieder geval mogelijk dat er extreme omstandigheden zijn waarin de gevraagde kracht buiten het bereik is (of te hoog of te laag).

In deze gevallen levert de rol de maximum/minimum mogelijke kracht en gaat weer goed werken zodra de omstandigheden weer geschikt zijn voor de kracht die door de Suito geleverd kan worden. Als de benodigde

kracht buiten het leverbare krachtbereik is geeft de rol de werkelijke kracht die de rol aan het leveren is op de monitor weer en niet de theoretische kracht.

05 HELLING

De maximaal simuleerbare helling op de Suito varieert afhankelijk van de snelheid waarmee de renner fietst en het gewicht van deze persoon. De kracht die nodig is om een helling op te fietsen is afhankelijk van de snelheid (hoe sneller = hoe krachtiger je moet trappen) en het gewicht (hoe zwaarder de fietser, hoe harder hij moet trappen).

Suito maakt gebruik van een magnetisch systeem dat berust op de beweging van een magnetische arm binnen in een metalen schijf die in beweging is. Dankzij deze technologie, kan men op heel getrouwe wijze ook de minste hellingenverschillen simuleren, rekening houdend met de inertie die men zou ervaren bij het fietsen op de weg. De weerstand wordt dus geleidelijk aan verlaagd of verhoogd. Dit systeem maakt het mogelijk te voorkomen dat de pedalen volledig vastlopen omwille van een te grote kracht.

06 TRANSMISSIEPROTOCOLLEN

De trainer maakt gebruik van twee verschillende transmissieprotocollen om te interageren en gegevens te sturen naar programma's / apps / toestellen.

Controleer met de fabrikant van de app / programma / apparaat de compatibiliteit met één van deze protocollen.

BLUETOOTH SMART

"Service Fitness Machine – Indoor Bike"protocol. Dit protocol geeft het programma / de app / de compatibele apparatuur de kans om de gegevens van de training te ontvangen en de weerstand van de rol aan te passen.

Met dit protocol is een complete interactie met de rol mogelijk.

"Dienst Speed&Cadence" (Snelheid&Ritme) protocol.

Dankzij dit protocol kunt u de gegevens betreffende snelheid en ritme van de rol versturen. Interactie met een programma / app / toestel is niet mogelijk.

"Dienst Power" (Kracht) protocol. Met dit protocol kunt u het gegeven betreffende de kracht die de wielrenner ontwikkelt versturen. Interactie met het programma / de app / het toestel is niet mogelijk.

In de meeste gevallen, beschikken smartphones en tablets al over een aansluiting Bluetooth Smart en bijgevolg is het niet nodig extra componenten toe te voegen om te kunnen communiceren met trainer. Mogelijk is trainer niet compatibel met de oudere randapparatuur. Ga met uw producent de compatibiliteit met Bluetooth Smart na.

OPMERKINGEN: Als de roltrainer via een Bluetooth Smart

protocol verbonden is met een apparaat is het niet meer mogelijk om de trainer met andere Bluetooth apparaten te verbinden. Dit is te wijten aan een beperking van het Bluetooth Smart protocol.

ANT+

“ANT+ FE-C” protocol. Dankzij dit protocol kan het programma / de app / het toestel de gegevens ontvangen van de training en de weerstand van de rol variëren. Het is mogelijk compleet te interageren met de rol.

“ANT+ Speed&Cadence” (Snelheid&Ritme) protocol. Dit protocol is handig om de gegevens betreffende de snelheid en het ritme van de rol te versturen.

Dit protocol is veel frequenter in gebruik dan ANT+ FE-C maar maakt geen interactie mogelijk met de app / het programma / de randapparatuur.

“ANT+ Power” (Kracht) protocol. Dankzij dit protocol kunt u het gegeven betreffende de kracht die de wielrenner ontwikkelt versturen. Dit protocol komt vaker voor dan ANT+ FE-C maar maakt geen interactie mogelijk met de app / het programma / de randapparatuur.

Met uitzondering van sommige smartphones (Android) die beschikken over een ingebouwde connectiviteit ANT+ voor verbindingen via het protocol ANT+, is een stick nodig.

Met de besturingssystemen Android, PC Windows en Mac, moet een USB-stick ANT gebruikt worden. Deze stick kan aangekocht worden op de site www.shopelite-it.com of in andere kanalen. Het gebruik van deze USB-stick ANT geeft de apparatuur de kans om zich te verbinden met de rol via het protocol ANT+.

Voor de besturingssystemen Android is een adapterkabel OTG nodig.

Voor de besturingssystemen iOS is het gebruik van een bijzondere stick aangewezen (niet inbegrepen), compatibel met de connector 30-pinnen iOS.

De volledige lijst met randapparatuur compatibel met het protocol ANT+ is beschikbaar op de site ANT+ (<http://www.thisisant.com/directory/>).

Specificaties draadloos netwerk:

Zendfrequenties: van 2402 tot 2480 MHz

Protocollen: Bluetooth 4.0 & ANT+

Zendafstand in vrij veld: 10m

Zendvermogen ANT+: 4dB

Zendvermogen Bluetooth: 0dB

07 STATUSLEDS

Suito verstuurt de gegevens betreffende snelheid, ritme en kracht via de protocollen ANT+ en Bluetooth Smart.

De elektronische kaart bevat 3 leds die de status van voeding en werking van de kaart aangeven. Verder geven ze aan welk protocol in gebruik is.

De leds hebben 3 kleuren:

Rood = de voeding van de trainer.

-Uit = Suito staat uit of verkeert in de modaliteit energiebesparing.

-Aan = Suito is gevoed.

Blauw = duidt op de werking van Suito met het protocol Bluetooth Smart.

- Langzame knippering = in afwachting van een aansluiting.
-Aan = Suito verstuurt gegevens met het protocol Bluetooth Smart.

- Snelle knippering = op zoek naar een krachtsensor (zie het hoofdstuk “09_Power Meter Link”)

Groen = duidt op de werking van Suito met het protocol ANT+.

- Langzame knippering = in afwachting van een aansluiting.

-Aan = Suito verstuurt gegevens met het protocol ANT+.

- Snelle knippering = op zoek naar een krachtsensor (zie het hoofdstuk “09_Power Meter Link”)

08 PRECISIE VAN DE KRACHTWAARDE

Het krachtgegeven dat de Suito verstuurt is het resultaat van verschillende berekeningen. Deze berekeningen zijn gemaakt, hoofdzakelijk rekening houdend met de snelheid waarop getrapt wordt, de rem van de roller en andere factoren.

Om de precisie te verbeteren, wordt elke Suito gekalibreerd in Elite om zo veel mogelijk de fout te verminderen, maar er zijn enige factoren die op de lange termijn veranderen zoude kunnen en de precisie van de kracht zouden kunnen verminderen.

De spindown is een procedure van ijking die het toelaat aan de rol eventuele variaties die er vanwege het gebruik zijn in overweging te nemen en er hun invloed op de door de rol gegenereerde weerstand van te compenseren.

PROCEDURES:

Het is belangrijk de ijking uit te voeren wanneer de rol minstens 10 minuten warm gelopen is,

Om de procedure uit te voeren, het bijbehorende commando uitvoeren vanaf de app of het programma My E-Training en de aanwijzingen uitvoeren.

Het startcommando van de procedure bevindt zich op de pagina van de instellingen van de app.

De procedure vereist dat men begint te trappen en dat de snelheid opgedreven wordt tot een welbepaalde waarde.

Wanneer er gezegd wordt te stoppen met trappen, moet er onmiddellijk gestopt worden.

Na enkele seconden geeft de procedure aan dat de ijking met succes plaatsgevonden heeft.

De spindownwaarde wordt gememoriseerd in Suito, zodat altijd correcte krachtwaarden verstuurd kunnen worden naar elke aangesloten randapparatuur, ook programma's / app's / toestellen van derden, niet Elite.

Opmerkingen:

- de eerder beschreven procedure van ijking kan ook

uitgevoerd worden met andere programma's / apps / inrichting die verschillen van die van Elite.

- De voeten op de pedalen houden totdat wanneer de procedure voltooid is.

- Als de rol verbinding maakt met de ergometer van de fiets (wanneer beschikbaar), zijn de hierboven genoemde opmerkingen niet langer geldig omdat de kracht niet meer berekend maar gemeten wordt door de sensor die zich op de fiets bevindt. Lees het hoofdstuk "Power Meter Link (PML)" voor verdere informatie hierover.

09_POWER METER LINK (PML)

Suito beschikt ook over een functie, Power Meter Link genaamd, die nauwkeurigere gegevens over het vermogen kan geven.

Met deze functie kan Suito een eventuele vermogensmeter op de fiets als een vermogensbron gebruiken.

Op deze manier is Suito nog nauwkeuriger aangezien de vermogensgegevens die door de meter gemeten worden nauwkeuriger zijn dan de gegevens die Suito met diens formules kan berekenen.

Opmerking: deze functie kan niet gebruikt worden als op de fiets geen vermogensmeter geïnstalleerd is.

GBRUIK

- Inschakeling / Uitschakeling

Het is mogelijk de PML in of uit te schakelen via de app Elite My E-training. Alle versies van de app ondersteunen de mogelijkheid deze functie in en uit te schakelen.

Om de PML in/uit te schakelen, de app starten en ervoor zorgen de combinatie met de roller gemaakt te hebben.

Ga naar: Instellingen – PML. Na een paar seconden verschijnt de huidige instelling van de roller en is het mogelijk deze te wijzigen. Druk op OK om de nieuwe instelling op te slaan in de roller.

- Koppelen.

Bij de start zoekt Suito automatisch een aantal seconden lang naar eventueel aanwezige vermogensmeters. Als Suito er een vindt, dan legt deze er de verbinding mee en gebruikt er de gegevens van. Daarom moet gecontroleerd worden of de vermogensmeter gegevens verzendt voordat de roller gevoed wordt.

Als Suito eenmaal aangesloten is, zal deze het serienummer van de vermogensmeter voor de volgende trainingen opslaan.

Als in de ruimte meerdere vermogensmeters aanwezig zijn, zal Suito zich verbinden met de vermogensmeter met het sterkste signaal. Doorgaans is dit de vermogensmeter die op de fiets aanwezig is.

- Volgende trainingen.

De volgende keren zal Suito bij elke start proberen om de verbinding te leggen met de meter waarmee deze zich de

eerste keer gekoppeld had.

Suito zal aan de hand van diens eigen algoritmes het vermogen berekenen als deze zich niet met de meter kan verbinden of de meter niet aanwezig is.

- Reset.

Als u de meter wilt wijzigen, hoeft u de roller slechts te voeden door het wiel (ook met de hand) te laten bewegen of binnen een enkele seconde te trappen. Bij de start, als de snelheid groter is dan nul, zal Suito de meter die in het geheugen opgeslagen is resetten en naar een nieuwe meter zoeken, net alsof dit de eerste keer is.

Wanneer Suito het serienummer van de vermogensmeter reset, zal deze 6 keer licht trillen om het wissen te bevestigen.

Anders is het mogelijk de roller te resetten m.g.v. de app Elite My E-training. Ga naar de pagina Instellingen – PML.

OPMERKINGEN:

- Deze functie kan niet gebruikt worden als op de fiets geen vermogensmeter geïnstalleerd is.

- Als Suito met de verkeerde meter verbonden is, hoeft u slechts de gekoppelde meter te resetten en het koppelen te herhalen door de meter, waarvan u wilt dat Suito zich niet hiermee verbindt, te verwijderen.

- Als Suito tijdens de training de verbinding met de vermogensmeter verliest, zal deze automatisch overschakelen naar het gebruik van formules voor de berekening van het vermogen. Ondertussen zal Suito blijven proberen om de verbinding met de meter te herstellen.

- De rol zoekt eerst naar ANT+-meters en vervolgens naar Bluetooth-meters. De roller zal zeer waarschijnlijk de verbinding leggen met het ANT+-signaal als de vermogensmeter zowel ANT+ als Bluetooth is.

- De trillingen ter bevestiging van het wissen zijn erg licht. Het kan zijn dat u uw hand op de weerstand moet leggen om ze te kunnen waarnemen.

- In het geval van Bluetooth-trappers/-krukken zal de roller slechts de verbinding met een van deze twee leggen. In dit geval kan niet van tevoren bepaald worden met welk pedaal/kruk de verbinding gelegd wordt. Aangezien elk pedaal/kruk in dit geval het vermogen van het desbetreffende been meet, is verzonden waarde ongeveer de helft van het totaal dat door de wielrenner opgewekt wordt. In dit geval moet voor een correct gebruik de optie "Gehalveerd vermogen" ("Half power") geactiveerd worden met de app My E-training (pagina Instellingen).

- De groene led knippert snel als aan het begin naar de vermogensmeters wordt gezocht.

10_VAN DE RITMESENSOR

Bij de Suito wordt gebruik gemaakt van een innovatief systeem voor het opmeten van de trapfrequentie.

Dit systeem heeft "sensorless" (zonder sensor). Dit is

mogelijk dankzij een verfijnde berekening die gebaseerd is op de snelheid.

Aangezien dit geen rechtstreekse meting is, maar het resultaat van een berekening, kan het in bijzondere situaties gebeuren dat de waarde van het trapritme niet nauwkeurig is.

Wanneer de precisie van het "sensorLess"-systeem niet voldoende is, kan er een draadloze sensor aangeschaft worden om op de fiets/kruk aan te brengen. Het grootste gedeelte van de app's/programma's/inrichtingen laten het toe een sensor te selecteren als ritmebron.

11_HARTSLAGMETER

- De trainer Suito kan geen gegevens van hartslagmeters ontvangen. De waarde van de hartslagmeter wordt normaal rechtstreeks ontvangen van het randapparaat dat wordt gebruikt.

- De compatibiliteit met de verschillende borstbanden hangt af van het apparaat/het programma/de app die wordt gebruikt.

- Kunnen alleen ANT+ borstbanden gebruikt worden ook Bluetooth Smart borstbanden gebruikt kunnen worden. Met de My E-Training App van Elite is het dus mogelijk om borstbanden met beide protocollen aan te sluiten en te gebruiken.

12_GEBRUIK VAN DE SUIITO MET SOFTWAREPROGRAMMA / APP / RANDAPPARAAT

Voor de training raden we het gebruik aan van het programma/app My E-training, beschikbaar voor iOS, Android, Windows en Mac OS.

My E-training is een compleet systeem dat heel wat trainingmodaliteiten mogelijk maakt, zoals video, configureerbare programma's, races met Google Maps, wedstrijd via internet en vele andere functies.

Er zijn veel programma's/apps/randapparaten op de markt die zich met de Suito kunnen verbinden.

Volg de aanwijzingen van het programma/de app/het randapparaat op voor de juiste verbinding met de trainer.

Alvorens een app te gebruiken en met de verbindingprocedure te beginnen moet u controleren of de trainer op de stroom aangesloten is en of de trainer niet op de energiespaarstand staat. De trainer moet met de netvoeding die in de verpakking zit op de stroom aangesloten worden.

De elektronische kaart van de rol heeft leds die de staat van de rol aangeven. Raadpleeg de paragraaf "Statusled" voor een gedetailleerde uitleg.

13_NAAM EN LIJST VAN DE COMPONENTEN

Jouw Suito bevat de volgende componenten:

N.1 Hoofdgedeelte Suito	(A)
N.2 Afstandstukje vrij wiel-behuizing	(B)
N.1 Wagenadapter	(C)
N.1 Rechter adapter draaiwagen L=130-135mm	(D)
N.1 Linker adapter draaiwagen L=130-135mm	(E)
N.1 Rechter adapter draaiwagen L=142mm	(F)
N.1 Linker adapter draaiwagen L=142mm	(G)
N.1 Quick Release	(H)
N.1 Riser block	(I)
N.1 Voedingskabel	(L)

OPGELET: de adapters ref. C, D, E, F, G zijn componenten van kleine afmetingen en kunnen gemakkelijk kwijtraken. Als de trainer verplaatst wordt is het aanbevolen de adapters eraf te halen en deze te bewaren in hun zakje omdat deze er anders gemakkelijk af zouden kunnen schuiven tijdens het transport.

Eventuele reserveonderdelen zijn beschikbaar in onze online-shop of door direct contact op te nemen met Elite en/of de distributeur van het land waar u woont.

14_MONTAGE SUIITO

- De Suito (A) uit de verpakking halen
- De Suito (A) verticaal positioneren en in de juiste positie houden m.b.v. de hendel bovenop
- De rechter poot openen totdat wanneer het Mechanisme van veiligheidsblokkering klikt (Fig 1)
- De linker poot openen totdat wanneer het Mechanisme van veiligheidsblokkering klikt (Fig 2)
- De stabiliteit van de rol (Fig 3) nagaan of anders aan de hand van de afstelbare voetjes goed zetten (Fig 4).

15_INSTALLEREN KETTINGWIELKAST OP DE SUIITO

In de Suito is al een kettingwielkast met 11 snelheden (11-28) gemonteerd.

Voor een kast Shimano® / SRAM® met 9/10 snelheden of andere bouwers die de Standaard Shimano® gebruiken moet u het volgende doen:

- 1) De af gemonteerde kast verwijderen van de vrij wiel-behuizing (Fig 5)
- 2) De afstandstukjes (ref B) op de vrij wiel-behuizing positioneren voordat u de nieuwe kettingwielkast monteert.

- Normaal gesproken zijn er NR.2 afstandstukjes nodig (Ref B) voor de cassette van 9 snelheden Shimano® / SRAM® (Fig 6) en NR.1 afstandstukje voor de cassette van 10 snelheden (Fig 7).

Afhankelijk van de loop van de gebruikte cassette zouden er verschillen kunnen zijn t.o.v. wat hierboven gezegd wordt

wat een algemene beschrijving is.

3) Draai de ring die samen met de kettingwielen is geleverd met een torsiesleutel vast op de behuizing van de body (Afb. 8).
OPGELET!

Houd u aan de montageaanwijzingen van de fabrikant van uw cassette voor de technische specificaties voor de assemblage, eventuele extra afstandsringen en aandraaimomenten.

OPMERKING: bij twijfel of als u de cassette niet kunt assembleren, raadpleeg uw verkoper; de garantie dekt geen schade aan fietsen en/of Suito wegens een verkeerde assemblage.

Voor fietsen met wagen 130-135 mm (5,1 -5,3 inch) dient de rechter wagen-adapter (Ref. D) (Fig. 9) en de linker wagen-adapter (E) (Fig. 10) erin gezet te worden. Voor fietsen met doorlopende pen $\varnothing 12$ mm ($\varnothing 0.47$ inch) en inbouwbreedte van 142 mm (5,6 inch), raadpleeg de paragraaf 17.

16 DE FIETS ASSEMBLEREN

- Zet de achterrem van de fiets die u wilt gebruiken los en positioneer de ketting op het kleinste rondsel van het achterwiel en de voorste kroon. Haal de quick release van het achterwiel.

- Het achterwiel van de fiets halen.

- Plaats de quick release en de adapter van de inbouwbreedte (Ref. C) op de as van de tandwielen van Suito (Afb. 11A - 11B).

- Breng de ketting van de fiets aan op het kleinste tandwiel van Suito (Afb. 12).

- Plaats de achtervorken van de fiets op de as van de tandwielen van Suito (Afb. 13). Let er daarbij op dat u de adapter (Ref. C) correct plaatst naargelang het type fiets. (Afb. 14- Afb. 15).

- Externe adapter (Ref. C) voor race- en tijdritfietsen (wagen 130mm) (Afb. 14).

- Interne adapter (Ref. C) voor mountainbikes (wagen 135mm) (Afb. 15).

OPMERKING: de gekartelde zijde van de inbouwbreedte (ref.C) moet worden gericht tegen de vorken van de fiets.

- Bevestig de fiets stevig aan Suito door de snelloskoppelmechanisme met een krachtige beweging te sluiten en met een correct aanhaalmoment vast te zetten. De verkregen druk moet de vorken van de fiets op de structuur van Suito houden.

- Controleer de stabiliteit van de fiets door aan de horizontale buis van het frame te trekken en te duwen en door het zadel te draaien. Sluit de snelloskoppelmechanisme met een krachtigere beweging als de fiets niet stevig aan Suito is bevestigd.

- De verticaliteit van de fiets nagaan na installatie.

OPGELET: de vork van de fiets moet op het uiteinde van de adapters rusten en niet op de Quick Release.

Elite is niet verantwoordelijk voor eventuele consequenties of schade voortkomend uit de niet correcte montage van de fiets op de trainer

17 INSTALLATIE OP DE SUIITO VAN FIETS MET WAGENS VAN $\varnothing 12$ L=142 MM

- 1) Plaats de linker adapter (Ref. G) en schroef de rechter adapter (Ref) vast voor wagens van 142 mm (Fig. 16);

- 2) Draai de rem op het achterwiel los van de te gebruiken fiets en plaats de ketting op het kleinste tandwiel van het achterwiel en het kroonwiel voor. Verwijder de pen uit het achterwiel.

- 3) Plaats de achtervorken van de fiets op de as van de tandwielen van Suito.

- 4) Breng de pen aan op de as van de tandwielen van Suito.

- 5) Bevestig de fiets stevig aan Suito door de pen met een krachtige beweging te sluiten en met een correct aanhaalmoment vast te zetten. De verkregen druk moet de vorken van de fiets op de structuur van Suito houden.

- 6) Controleer de stabiliteit van de fiets door aan de horizontale buis van het frame te trekken en te duwen en door het zadel te draaien. Sluit de pen met een krachtigere beweging als de fiets niet stevig aan Suito is bevestigd.

- 7) Indien een grote stabiliteit van de fiets gewenst is wordt het aanbevolen om de Riser block (Ref I) die bijgeleverd is onder het voorwiel te zetten.

- Nu kunt u gaan fietsen. We raden u aan om langzaam en gelijkmatig te trappen en zo met de functies van Suito bekend te raken.

18 VOEDING

- Suito heeft binnenin een elektronische kaart en wordt gevoed via een standaardvoeding (-meegeleverd).

Sluit de voeding aan op het stopcontact en steek de jack van de Suito die zich op de achterkant van de Rol (Fig.17) bevindt in de connector. Een lichte trilling geeft aan dat het systeem zich begeeft naar de beginpositie. Deze handeling kan ongeveer 15 sec. duren.

Het snoer binnenin de daarvoor bedoeld ruimte positioneren achterop de trainer en deze vastmaken aan de uiteinden die er zijn in het benedengedeelte van de plastic gedeeltes aan de achterkant (fig. 18)

De overeenstemming van de Suito met de Communautaire Richtlijnen (zie "Verklaring van overeenstemming" op blz. 120) kan komen te vervallen als de meegeleverde voeding niet gebruikt wordt.

19 VERWIJDERING VAN DE FIETS

- Plaats de ketting van de fiets op het kleinste tandwiel van de cassette van Suito en het kroonwiel voor van de fiets..

- Open de quick release (of verwijder de doorlopende pen) en verwijder de fiets van Suito.

- Voor het transport of om minder plaats in te nemen wanneer de rol niet gebruikt wordt: Manettino-systeem

opheffen (Fig. 19) en de zijpoten opvouwen (Fig. 20 - 21).
OPGELET: de adapters ref. C, D, E, F, G zijn componenten van kleine afmetingen en kunnen gemakkelijk kwijtraken. Als de trainer verplaatst wordt is het aanbevolen de adapters eraf te halen en deze te bewaren in hun zakje omdat deze er anders gemakkelijk af zouden kunnen schuiven tijdens het transport.

Eventuele reserveonderdelen zijn beschikbaar in onze online-shop of door direct contact op te nemen met Elite en/of de distributeur van het land waar u woont.

20 _INSTALLATIEAANWIJZINGEN CASSETTEBODY MET VRIJWIELMECHANISME COMPATIBEL MET CASSETTE MET 9/10/11/12 VERSNELLINGEN VAN CAMPAGNOLO, CASSETTEBODY MET VRIJWIELMECHANISME COMPATIBEL MET XD/XDR MET 12 VERSNELLINGEN SRAM, CASSETTEBODY MET VRIJWIELMECHANISME COMPATIBEL MET MICRO SPLINE MET 12 VERSNELLINGEN SHIMANO 12

- Vervang de originele cassettebody op de naaf door het accessoire dat compatibel is met de cassette met 9/10/11/12 versnellingen CAMPAGNOLO, of de cassettebody met vrijloopemechanisme compatibel met XD/XDR (voor cassette met 12 versnellingen SRAM), ofwel de cassettebody met vrijloopemechanisme compatibel met Micro Spline (voor cassette met 12 versnellingen SHIMANO) door de volgende handelingen te verrichten:

- 1) De al gemonteerde kast verwijderen van de rol (Fig 22)
- 2) Het bevestigingskompas losdraaien (Fig 23).
- 3) Verwijder de behuizing van de body van de as van Suito (Afb. 24).
- 4) Breng de cassettebody die compatibel is met de cassette CAMPAGNOLO of met XD/XDR ofwel met Spline volledig aan. (Afb. 28 en 29).
- 5) Het aandraaikompas met vork sleutel van 17 bevestigen met een aandraaikoppel van 5Nm (44in-lbs). Blokkeer het kompas op de as met compatibel schroefdraadborgmiddel met een middelmatige weerstand.

Uitsluitend voor cassettebody compatibel met CAMPAGNOLO:

normaal gesproken zijn er NR.2 afstandstukjes nodig (Ref B)voor de cassette van 9 snelheden (Fig. 6), NR.1 afstandstukje voor de cassette van 10 snelheden (Fig. 7). Afhankelijk van de loop van de gebruikte cassette zouden er verschillen kunnen zijn t.o.v. wat hierboven gezegd wordt wat een algemene beschrijving is.

OPGELET!

Houd u aan de montageaanwijzingen van de fabrikant van uw cassette voor de technische specificaties voor de assemblage, eventuele extra afstandsringen en aandraaimomenten.

OPMERKING: bij twijfel of als u de cassette niet kunt assembleren, raadpleeg uw verkoper; de garantie dekt geen SCHADE aan fietsen en/of Suito wegens een verkeerde assemblage.

21 _ONDERHOUD

Suito vereist geen specifiek onderhoudsprogramma. We raden u aan om de volgende aanwijzingen te volgen:

- maak de trainer na elke training schoon met een doel om de ophoping van stof en zweet te vermijden;
- maak de fiets niet schoon en smeer de ketting niet in als de fiets is gemonteerd op Suito, aangezien reinigingsmiddelen de lagers of andere inwendige organen onherstelbaar kunnen beschadigen;
- controleer voor elke training of de quick release correct is bevestigd en functioneert.
- De versnelling van de fiets functioneert correct na de montage op de Suito, af en toe kan een gepaste afstelling nodig zijn om de correcte werking te garanderen. Bij twijfel wend u tot uw verkoper voor de correcte functionering met Suito.

22 WAARSCHUWINGEN

- Suito warmt tijdens het gebruik op. Wacht tot deze helemaal is afgekoeld voor u de elementen aanraakt.
- Gebruik de trainer Suito volgens de aanwijzingen van de handleiding.
- Suito is niet voorzien van een noodrem.
- Suito is ontworpen en gemaakt om de gebruiker en/of derden een optimale veiligheid te waarborgen; desondanks moet worden vermeden dat personen, kinderen of huisdieren de trainer tijdens het gebruik kunnen benaderen, aangezien de bewegende onderdelen van de trainer en de fiets bij aanraking schade of letsel kunnen veroorzaken.
- Steek geen vingers, kleine voorwerpen of sieraden in de openingen van Suito om ernstige schade aan de trainer en/of de persoon te vermijden.
- Voor u met de training aanvangt, plaatst u de trainer op een geschikte plaatst buiten bereik van mogelijk gevaarlijke voorwerpen (meubels, tafels, stoelen) om elke ongewenste en accidentele aanraking te vermijden.
- De steun is ontworpen voor het gebruik door een enkele fietser.
- Controleer voor elke training de veiligheid en stabiliteit van de fiets op Suito.
- Inwendig zijn geen componenten aanwezig die apart kunnen worden gebruikt. De garantie vervalt als de groep

wordt geopend of onklaar gemaakt.

- Aangezien de poten gemaakt zijn van zacht antislipmateriaal, kunnen tijdens

het gebruik rubberstrepen op de vloer ontstaan.

- Laat als u de rol niet gebruikt de netvoeding er niet in zitten.

- Berg de Suito niet op natte of vochtige plaatsen op. Hierdoor kunnen de elektronische onderdelen beschadigd worden.

- Gebruik alleen de meegeleverde netvoeding.

- De overeenstemming van de Suito met de Communautaire Richtlijnen kan komen te vervallen als de meegeleverde voeding niet gebruikt wordt.

- Elite is niet verantwoordelijk voor eventuele storingen van andere programma's / apps / toestellen.

- De aanwezigheid van elektrische hoogspanningsleidingen, verkeerslichten, elektrische spoorlijnen, elektrische bus- of tramleidingen, televisietoestellen, auto's, fietscomputers, sporthaltoestellen en mobiele telefoons binnen de actieradius van de console of het overschrijden van de elektrische veiligheidsgrenzen kunnen storingen veroorzaken.

Het gebruik van andere draadloze ontvangers kan de werking van de Suito dus nadelig beïnvloeden of zelfs volledig verhinderen vanwege deze storingen.

- Laat de Suito als hij niet gebruikt wordt niet langdurig in rechtstreeks zonlicht staan.

23_TROUBLESHOOTING

- Probleem: tijdens de training is er een gevoel van licht schuiven van het wiel merkbaar.

- Antwoord: het zou kunnen dat de ketting binnenin enigszins losser is gaan zitten. Neem contact op met Elite om aanwijzingen te hebben over wat te doen.

OPGELET: niet zelf overgaan tot het aanspannen van de ketting, dit zou het breken van de ketting tot gevolg kunnen hebben. In geval van stukgaan van de ketting, zal de rol gestuurd moeten worden naar Elite of een van haar reparatiecentra.

- Probleem: de aangegeven snelheid is zeer hoog (zelfs hoger dan 100km/h).

- Antwoord: Waarschijnlijk is de instelling van de omtrek van de rol op de gebruikte inrichting verkeerd.

De Suito verstuurt de gegevens van de training volgens verschillende protocollen. Een van deze is het protocol gebruikt door de snelheidssensoren. Als de voor het visualiseren van de snelheid gebruikte inrichting dit protocol gebruikt, dan moet de ingestelde omtrek van het wiel veranderd worden.

Het is nodig een omtrekwaarde in te stellen van het wiel gelijk aan de werkelijke waarde gedeeld door 24,8. Voorbeeld: als het wiel een omtrek van 2095 mm heeft, dan moet als waarde $2095 / 24,8 = 84\text{mm}$ ingevoerd worden.

- Probleem: de Suito maakt geen verbinding met de randapparatuur.

- Antwoord: probeer de device / telefoon /tablet /computer opnieuw te starten. Voordat u de verbinding maakt ook de rol opnieuw starten.

- Probleem: de fiets is niet helemaal verticaal.

- Antwoord: Eerst nagaan of de blokkering van de fiets in de quick release correct gemaakt is. Eventueel proberen de frame te openen en ertegen te duwen om te kijken of de quick release geheel in de twee vorken zit aan beide kanten. Eventueel proberen de twee buitenste voetjes af te stellen, ze losdraaiend om de bijbehorende poot omhoog te doen gaan.

24_VERPAKKING

Als de rol verzonden moet worden voor service of om andere redenen is de juiste verpakking heel belangrijk:

- maak de voedingskabel van de Suito los;

- verpak de Suito in de doos waarin hij oorspronkelijk verpakt was.

Tijdens verzending wordt er vaak slecht omgesprongen met pakketten en wordt er vaak ergens hard tegenaan gestoten, dus door een doos die niet groot of stevig genoeg is te gebruiken kan de rol dus onherstelbaar beschadigd worden. Dit soort schade wordt niet gedekt door de garantie.

NB: in ieder geval moet u voordat u de rol of een onderdeel ervan voor service gaat verzenden eerst met Elite of diens distributeur overleggen.

Eventuele niet overeengekomen verzendingen worden niet geaccepteerd.

25_COPYRIGHT

Niets uit deze handleiding mag gereproduceerd of doorgezonden worden zonder schriftelijke toestemming van ELITE S.r.l. De software van de Suito en de bijbehorende code zijn eigendom van ELITE S.r.l.

26_WIJZIGINGEN AAN PRODUCTEN

ELITE behoudt zich het recht voor om de producten of de specificaties ervan te wijzigen zonder meldingsplicht of een andere communicatie vooraf aan de klant, ook gezien de technologische bijwerking, van:

a) wijzigingen die geen negatieve uitwerking op de prestaties van het product hebben;

b) wijzigingen die nodig zijn om aan de productspecificaties te voldoen of deze te verbeteren;

c) wijzigingen die nodig zijn voor de aanpassing aan wettelijke voorschriften of toepasselijke reglementaire voorschriften.

ELITE behoudt zich het recht voor om producten met dergelijke verbeteringen te leveren zonder verplicht of aansprakelijk te zijn voor de toepassing van deze verbeteringen aan eerder gekochte producten. ELITE

behoudt zich tevens het recht voor om de prijzen en verkrijgbaarheid van modellen te wijzigen n.a.v. de marktomstandigheden, de verkrijgbaarheid van componenten en andere zakelijke overwegingen.

27 DISCLAIMER

Elite S.r.l. aanvaardt geen aansprakelijkheid voor eventuele tijdelijke of blijvende schade aan de gezondheid van de gebruiker veroorzaakt door een direct of indirect gebruik van de trainer.

28 INFORMATIE OVER DE VERWIJDERING VAN HET PRODUCT

1) BINNEN DE EUROPESE UNIE

Dit product is in overeenstemming met de EU Richtlijnen 2002/95/EG, 2002/96/EG en 2003/108/EG.



Het symbool van de doorgekruiste afvalbak op de apparatuur of de verpakking geeft aan dat het product aan het einde van zijn nuttige levensduur gescheiden van ander afval ingezameld moet worden.

De gebruiker moet de apparatuur aan het einde van de levensduur dan ook inleveren bij geschikte inzamelpunten voor gescheiden afvalverwerking van afgedankte elektrische en elektronische apparatuur of bij aankoop van nieuwe soortgelijke apparatuur weer inleveren bij de verkoper, in de verhouding van één op één.

Een adequate gescheiden inzameling om de afgedankte apparatuur vervolgens voor te bereiden voor recycling, milieuverantwoorde verwerking en verwijdering draagt ertoe bij om mogelijke negatieve gevolgen voor het milieu en de gezondheid van de mens te vermijden en bevordert het hergebruik van het materiaal waar de apparatuur uit bestaat.

De illegale verwijdering van het product door de gebruiker brengt het opleggen van administratieve sancties met zich mee zoals bepaald door de geldende normen.

Die widerrechtliche Entsorgung wird von den Gesetzgebern sanktioniert.

2) IN NIET-EU LANDEN

Als u dit product wenst af te voeren neemt u contact op met de lokale overheid die verantwoordelijk is voor afvalverwerking en de aangewezen methodes.

POLSKI

Gratulujemy zakupu symulatora rowerowego Suito

01_WAŻNE INFORMACJE DOTYCZĄCE BEZPIECZEŃSTWA

Przed korzystaniem z trenera należy uważnie przeczytać poniższe uwagi dot. zdrowia i bezpieczeństwa.

1. Urządzenie nie jest przeznaczone do użytkowania przez osoby (w tym dzieci) o ograniczonej sprawności fizycznej, sensorycznej lub umysłowej lub braku doświadczenia i wiedzy, chyba że będą one nadzorowane lub zostaną poinstruowane na temat korzystania z urządzenia

2. Należy pilnować, aby dzieci nie wykorzystywały urządzenia jako zabawki

3. Przed rozpoczęciem programu treningowego należy przejść odpowiednie badania lekarskie.

4. Wybierz poziom treningu odpowiedni do Twojej wytrzymałości i stanu zdrowia.

5. Jeżeli czujesz szczególne zmęczenie lub ból podczas ćwiczeń, zaprzestań korzystania z trenera i natychmiast skonsultuj się ze swoim lekarzem.

6. Używać wyłącznie dostarczonego zasilacza (mod. 6A-181WP12).

Zgodność trenera Suito z dyrektywami wspólnotowymi (patrz „Deklaracja zgodności” na stronie 121) może nie być aktualna, jeśli nie korzysta się z dostarczonego zasilacza.

7. Przed treningiem upewnij się, że rower jest prawidłowo zamontowany na trenerze. Rower musi stać pionowo i być zabezpieczony na wspornikach, jak wskazano w instrukcji. Sprawdź prawidłowe zamocowanie, poruszając ramą i siodełkiem

roweru. Bez prawidłowego zabezpieczenia roweru nie rozpoczynaj treningu.

Powyższe uwagi są ogólne i nie stanowią wszystkich możliwych środków ostrożności, które należy przedsięwziąć w celu odpowiedniego i bezpiecznego użytkownika trenera, co stanowi wyłączną odpowiedzialność użytkownika.

02_WPROWADZENIE

Suito to trener z bezpośrednim przenoszeniem napędu i sterowanym elektronicznie oporem magnetycznym.

- Trener oferuje szeroki zakres oporu i mocy, płynne pedalowanie i zgodność z otwartymi standardami transmisji danych.

- Opór jest geSuitowany przez wyjątkowo cichą, zintegrowaną magnetyczną jednostkę hamulcową.

- Elektroniczny Suito może łączyć się z komputerami osobistymi (Windows, Mac), urządzeniami przenośnymi (iOS i Android) oraz licznikami rowerowymi obsługującymi technologie ANT+ i/lub Bluetooth Smart.

Oprogramowanie/aplikacja My E-Training* oferuje szeroki wybór trybów treningów/sprawdzań, odpowiednich dla wszystkich rowerzystów, od amatorów po doświadczonych profesjonalistów.

Aplikacja jest dostępna w sklepach AppStore (iOS) i Google Play (Android), a wersja na PC/Maca jest dostępna na stronie www.elite-it.com.

Do głównych cech należą:

- Trening wideo
- Spersonalizowane programy treningowe
- Trening z mapami Google
- Zapis, import i eksport danych

To wszystko poprzez korzystanie z otwartego protokołu ANT+ FE-C, dzięki czemu trener jest również kompatybilny z oprogramowaniem firm trzech, które obsługują ten sam protokół bezprzewodowy.

Istnieje wiele programów/aplikacji/urządzeń na rynku, kompatybilnych z tym protokołem, a co za tym idzie – z trenerem.

03_KOMPATYBILNOŚĆ BĘBENKA DO PIASTY

Firma ELITE wyposaża trenerzy Suito w bębniarki wolnobiegów zgodne z 9/10/11-rzędowymi kasetami Shimano®

/ SRAM® (oraz innych producentów stosujących standard Shimano®), fabrycznie zmontowane z 11-rzędową kasetą (11-28).

Dostępne jest następujące wyposażenie dodatkowe:

- korpus piasty wolnego koła, kompatybilny z kasetą kół zębatych 9/10/11/12 prędkości Campagnolo;
- korpus piasty wolnego koła, kompatybilny z XD/XDR (do kaset kół zębatych 12 prędkości SRAM);
- korpus piasty wolnego koła, kompatybilny z Micro Spline (do kaset kół zębatych 12 prędkości SHIMANO);

W tym wypadku bębenek występujący pierwotnie w Suito należy wymienić na bębenek dodatkowy, przestrzegając instrukcji podanych w pkt 20, aby wykonać tę czynność prawidłowo.

Suito jest kompatybilny z rowerami o piastach od 130 do 135 mm i szybkimi zatrzaskami o średnicy 5 mm oraz z rowerami z piastą przelotową 142 mm o średnicy 12 mm.

Dostępne są następujące akcesoria:

- adapter do rowerów z piastą przelotową boost 148 mm o średnicy 12 mm
- adapter do rowerów z piastą przelotową 135 mm o średnicy 10 i 12 mm

W razie wątpliwości co do typu przelotów posiadanych w swoim rowerze należy zapoznać się z dokumentacją roweru lub zwrócić się do swojego sprzedawcy, aby zagwarantować pełną kompatybilność z Suito.

04_ZAKRES MOCY

Zakres mocy trenera jest bardzo szeroki i zależy od prędkości. Im szybciej pedałujesz, tym szerszy jest zakres mocy. Niemniej, w ekstremalnych przypadkach, może się zdarzyć, że wymagana moc będzie poza zakresem (zbyt wysoka lub zbyt niska).

W takich przypadkach trener zapewnia możliwe maksimum/minimum i powraca do normalnej pracy, gdy tylko warunki wracają do zgodnych z możliwą dostarczaną mocą. Gdy wymagana moc jest poza możliwym zakresem, trener wyświetla na ekranie wytwarzaną moc rzeczywistą, a nie teoretyczną.

05_NACHYLENIE

Maksymalne symulowane nachylenie trenera jest funkcją prędkości i masy pojedynczego kolarza. W rzeczywistości moc konieczna do podjechania góry to funkcja prędkości (szybciej = więcej mocy) i masy (im cięższy kolarz, tym większa moc jest potrzebna do podjechania jakiegokolwiek podjazdu).

Trener wykorzystuje magnetyczny układ hamulcowy działający bezpośrednio na ruchomą metalową tarczę, aby stopniowo i równomiernie dostosowywać opór. Biorąc pod uwagę bezwładność doświadczaną podczas jazdy po drodze, technologia ta pozwala na bardzo dokładne zmiany

nachylenia, nawet te nieznaczne. Dostosowywanie oporu stopniowo wzrasta i maleje. Układ ten zapewnia również brak występowania blokowania pedałów przy bardzo wysokich mocach wyjściowych.

06_PROTOKOŁY TRANSMISJI DANYCH

Suito korzysta z dwóch różnych protokołów transmisji do interakcji i przesyłania danych do oprogramowania/aplikacji/urządzeń.

Skontaktuj się z producentem aplikacji/oprogramowania/urządzenia, aby zweryfikować zgodność z jednym lub więcej z tych protokołów.

BLUETOOTH SMART

Protokół „Fitness Machine — Indoor Bike service”(FTMS). Ten protokół wysyła dane treningowe do zgodnego oprogramowania/aplikacji/urządzenia i dostosowuje opór trenera. Umożliwia pełną interakcję z trenerem.

Protokół „Speed&Cadence Service”: ten protokół przesyła dane o prędkości i kadencji trenera, ale nie umożliwia interakcji pomiędzy trenerem a aplikacjami/oprogramowaniem/urządzeniami.

Protokół „Power Service”: ten protokół przesyła dane o wydatku mocy rowerzysty, ale również nie umożliwia interakcji pomiędzy trenerem a aplikacjami/oprogramowaniem/urządzeniami.

W większości przypadków smartfony i tablety są już wyposażone w funkcję łączności Bluetooth Smart, a więc nie ma konieczności stosowania dodatkowych komponentów do komunikacji z trenerem. Starsze urządzenia mogą jednak nie być zgodne. W celu sprawdzenia, czy dane urządzenie jest zgodne z protokołem Bluetooth Smart, należy skonsultować się z dostawcą aplikacji.

INFORMACJA: W przypadku gdy trener jest podłączony do urządzenia przy użyciu protokołu Bluetooth Smart, nie może być on podłączony do innych urządzeń obsługujących Bluetooth.

Jest to ograniczenie samego protokołu Bluetooth Smart.

ANT+

„ANT+ FE-C”: ten protokół umożliwia oprogramowaniu/aplikacjom/urządzeniom odbierać dane treningowe i regulować opór trenera. Umożliwia pełną interakcję z trenerem.

Protokół „ANT+ Speed&Cadence”: ten protokół przesyła dane o prędkości i kadencji trenera. Mimo większej popularności niż ANT+ FE-C nie umożliwia on interakcji z aplikacjami/oprogramowaniem/urządzeniami.

Protokół „ANT+ Power”: ten protokół transmituje dane o wydatku mocy rowerzysty. Również bardziej popularny niż ANT+ FE-C, ale protokół ten nie umożliwia interakcji pomiędzy trenerem a aplikacjami/oprogramowaniem/urządzeniami.

Z wyjątkiem smartfonów wyposażonych w zintegrowaną łączność ANT+, do połączenia za pośrednictwem protokołu ANT+ konieczny jest kabel USB.

W przypadku korzystania z urządzeń z Androidem, komputerów PC z systemami Windows lub Mac wymagany jest pendrive ANT+. Można go zakupić na stronie internetowej www.shopelite-it.com lub za pośrednictwem innych kanałów. Jest on konieczny do podłączenia danego urządzenia do trenera za pośrednictwem protokołu ANT+.

Do urządzeń z Androidem wymagany jest kabel adapter OTG, podczas gdy urządzenia z systemem iOS wymagają określonego pendrive-a (nie dołączony), zgodnego z 30-stykowym konektorem iOS.

Pełna lista urządzeń zgodnych z ANT+ dostępna jest na stronie: <http://www.thisisant.com/directory/>

Parametry połączenia bezprzewodowego:

Częstotliwości transmisji: od 2402 do 2480 MHz

Protokoły: Bluetooth 4.0 i ANT+

Zasięg transmisji na otwartej przestrzeni: 10 m

Moc transmisji ANT+: 4 dB

Moc transmisji Bluetooth: 0 dB

07_DIODY LED

Trenażer przesyła dane o prędkości, kadencji i mocy za pośrednictwem protokołów ANT+ i Bluetooth Smart.

Na płycie głównej znajdują się 3 diody LED wyświetlające stan zasilania, stan płyty głównej i włączony protokół.

Diody LED mogą świecić trzema kolorami o następujących znaczeniach:

Czerwony = stan zasilania trenera

- Off (wyłączony) = trenażer nie jest zasilany lub znajduje się w trybie uśpienia

- On (włączony) = trenażer jest zasilany.

Niebieski = trenażer jest połączony za pośrednictwem protokołu Bluetooth Smart.

- Powolne miganie = trenażer czeka na połączenie.

- On (włączony) = trenażer transmituje dane za pośrednictwem protokołu Bluetooth Smart.

- Szybkie miganie = wyszukiwanie miernika mocy (patrz rozdział „09_Power Meter Link” („Łącze miernika mocy”))

Zielony = trenażer jest połączony za pośrednictwem protokołu ANT+.

- Powolne miganie = trenażer czeka na połączenie.

- On (włączony) = trenażer transmituje dane za pośrednictwem protokołu ANT+.

- Szybkie miganie = wyszukiwanie miernika mocy (patrz rozdział „09_Power Meter Link” („Łącze miernika mocy”))

08_DOKŁADNOŚĆ WARTOŚCI MOCY

Dane mocy wysyłane przez trenażer są wynikiem wielu obliczeń. Obliczenia te uwzględniają prędkość pedałowania, hamowanie trenera i inne czynniki.

Firma Elite kalibruje każdy trenażer w celu poprawy dokładności i zmniejszenia marginesu błędu, choć niektóre czynniki mogą zmieniać się w czasie, a tym samym

zmniejszać dokładność geSuitowanej mocy.

Spindown to procedura kalibracji trenera, która ocenia zmiany wynikające z długotrwałego użytkowania i kompensuje ich wpływ na opór geSuitowany przez trenera. Procedura:

Kalibrację należy przeprowadzać po co najmniej 10 minutach działania trenera.

Aby uruchomić procedurę, wybierz powiązane polecenie w aplikacji lub oprogramowaniu My E-Training i postępuj zgodnie z instrukcjami.

Polecenie uruchomienia procedury można znaleźć na stronie ustawień aplikacji.

Procedura wymaga rozpoczęcia pedałowania i zwiększenia prędkości do wcześniej określonej wartości.

Zatrzymaj się natychmiast po powiadomieniu o zaprzestaniu pedałowania.

Po kilku sekundach system zasygnalizuje, że proces kalibracji zakończył się pomyślnie.

Wartość spindown jest wówczas zapamiętywana w trenażerze, dzięki czemu poprawne dane mocy są zawsze wysyłane do każdego podłączonego urządzenia, w tym do urządzeń/aplikacji/oprogramowania producentów innych niż Elite.

Informacja:

– Opisana procedura kalibracji może być przeprowadzana z oprogramowaniem/aplikacjami/urządzeniami producentów innych niż Elite.

– Do zakończenia procedury trzymaj stopy na pedałach.

– W przypadku, gdy trenażer łączy się z miernikiem mocy roweru (jeśli takowy jest dostępny), wyżej wymienione uwagi można pominąć, ponieważ dane mocy nie są obliczane, a mierzone przez czujnik na rowerze. Więcej informacji znajduje się w sekcji „Power Meter Link (PML)” („Łącze miernika mocy (PML)”).

09_POWER METER LINK (PML)

Suito wprowadza również funkcję, zwaną Power Meter Link, która pozwala uzyskiwać bardzo dokładne dane o mocy.

Funkcja ta pozwala Suito wykorzystywać ewentualnie zamontowany w rowerze czujnik mocy, jako jej źródło.

W ten sposób Suito jest bardziej precyzyjny, ponieważ zmierzone przez czujnik dane mocy są dokładniejsze, niż te, które Suito może obliczyć w oparciu o swoje wzory.

Uwaga: funkcji tej nie można używać, jeżeli w rowerze nie został zamontowany czujnik mocy.

UŻYTKOWANIE

- Włączanie/Wyłączanie

PML można włączyć lub wyłączyć w aplikacji Elite My E-training. Wszystkie wersje aplikacji obsługują możliwość włączenia lub wyłączenia tej funkcji.

Aby włączyć/wyłączyć PML, uruchom aplikację i upewnij się, że jest ona sparowana z trenażerem.

Przejdź do sekcji: Ustawienia – PML. Po kilku sekundach pojawia się bieżące ustawienie trenażera, które można zmienić.

Aby zapisać nowe ustawienia w trenażerze, naciśnij OK.

- Połączenie

Suito po uruchomieniu szuka automatycznie przez kilka sekund ewentualnych zamontowanych czujników mocy. Po znalezieniu takiego czujnika, łączy się z nim i korzysta z jego danych. Dlatego też, przed doprowadzeniem zasilania do rolki, należy upewnić się, czy czujnik mocy przekazuje dane.

Po połączeniu, Suito zapisuje numer seryjny czujnika mocy, na użytek przyszłych treningów.

W przypadku, gdy w pomieszczeniu znajduje się kilka czujników mocy, Suito łączy się z czujnikiem mocy o najmniejszym sygnale. Zwykle jest to czujnik zamontowany na rowerze.

- Kolejne treningi

Każdy kolejny raz po uruchomieniu, Suito będzie usiłował połączyć się zawsze z czujnikiem, z którym połączył się po raz pierwszy.

W przypadku, gdy nie zdoła połączyć się z czujnikiem lub gdy czujnik nie będzie obecny, Suito użyje do obliczenia mocy swoich algorytmów.

- Reset

W przypadku zmiany czujnika, wystarczy doprowadzić do rolki zasilanie, poruszając kołem (również ręcznie) lub pedałując w ciągu kilku sekund. Gdy po uruchomieniu Suito prędkość będzie większa od zera, zresetuje on czujnik zapisany w pamięci i rozpocznie wyszukiwanie nowego czujnika, jak ma to miejsce podczas pierwszego ustanawiania połączenia.

Gdy Suito zresetuje numer seryjny czujnika mocy, wyemituje 6 lekkich wibracji, aby potwierdzić skasowanie. Istnieje również możliwość zresetowania trenażera w aplikacji Elite My E-Training. Przejdź do sekcji: Ustawienia – Strona PML.

UWAGI:

– Gdy rower jest wyposażony w miernik mocy, funkcja ta jest niedostępna.

- Jeżeli Suito połączył się z nieprawidłowym czujnikiem, należy zresetować przypisany czujnik i powtórzyć czynność łączenia, oddalając się od czujnika, połączenia Suito z którym chcemy uniknąć.

- Jeżeli podczas treningu Suito utraci połączenie z czujnikiem mocy, przejdzie automatycznie do wykorzystywania wzorów do jej obliczania. W międzyczasie będzie starał się odzyskać połączenie z czujnikiem.

- Rolka wyszukuje najpierw czujniki ANT+, a później Bluetooth. Jeżeli czujnik mocy jest typu zarówno ANT+, jak i Bluetooth, bardzo prawdopodobnie rolka połączy się przez

sygnał ANT+.

- Wibracje kasowania są bardzo lekkie. Możliwe jest, że aby je odczuć, trzeba będzie umieścić dłoń na jednostce opornika.

– W przypadku stosowania korb/pedałów z obsługą protokołu Bluetooth trenażer połączy się tylko z jednym z nich. Nie można z góry określić, z którym się połączy. Co więcej, ponieważ każdy pedał/korba mierzy moc rozwijaną tylko przez daną nogę, wyświetlana wartość wynosi około połowy całkowitej mocy geSuitowanej przez rowerzystę. W takim przypadku, aby wyświetlać prawidłowe wartości, w aplikacji My E-Training na stronie Ustawień należy włączyć opcję „Połowa mocy”.

- Podczas wyszukiwania początkowego czujników mocy, zielona kontrolka szybko miga.

10_CZUJNIK KADENCJI

Trenażer wykorzystuje innowacyjny „bezcujnikowy” system, a dane uzyskiwane są za pomocą skomplikowanych obliczeń bazowanych na prędkość.

Podczas pedałowania z wysoką kadencją, przy niskim oporze sporadycznie mogą wystąpić pewnie nieścisłości w wartości kadencji, ze względu na fakt, że wartość ta jest obliczana, a nie bezpośrednio mierzona. Zjawisko to występuje szczególnie w przypadku wysokiej kadencji przy niskim oporze.

W przypadku niewystarczającej dokładności systemu bez czujnika można dokupić czujnik bezprzewodowy do przymocowania do roweru/korby. Większość aplikacji/oprogramowania/urządzeń daje możliwość wyboru czujnika jako źródła wartości kadencji.

11_PULSOMETR

- Trenażer Suito nie odczytuje danych pulsometrów. Dane z pulsometru mogą być odczytane bezpośrednio z urządzenia zawierającego funkcję pulsometru.

- Zgodność z różnymi rodzajami pulsometrów zależy od stosowanego urządzenia/oprogramowania/aplikacji ANT+ i jest również możliwa za pośrednictwem pulsometrów pracujących z protokołem Bluetooth Smart.

12_UŻYWANIE TRENAŻERA Z OPROGRAMOWANIEM/APLIKACJAMI/URZĄDZENIAMI

Proponujemy skorzystanie z oprogramowania/aplikacji My E-Training dostępnego na systemy iOS, Android, Windows i Mac OS.

My E-Training to kompletny system z kilkoma trybami treningowymi, włączając wideo, konfigurowalne oprogramowanie, wyścigi z mapami Google, współzawodnictwo w Internecie i wiele więcej.

Możliwe jest użycie oprogramowania innych firm, zgodnego

z protokołami/standardami komunikacyjnymi trenera. Na rynku istnieje kilka programów/aplikacji/urządzeń, które mogą łączyć się z trenerem.

Szczegółowych informacji na temat łączenia trenera z określonym oprogramowaniem/aplikacjami/urządzeniami należy szukać w tych instrukcjach.

Przed rozpoczęciem procedury podłączenia z dowolną aplikacją upewnij się, że trener jest włączony i nie znajduje się w trybie oszczędzania energii. Dołączona ładowarka trenera musi być podłączona do źródła zasilania.

Płyta główna trenera wyposażona jest w diody LED sygnalizujące jego bieżący stan. Szczegółowy opis można znaleźć w sekcji „Diody LED stanu”.

13. NAZWY I WYKAZ CZĘŚCI

Zestaw trenera obejmuje następujące elementy:

- | | |
|--|-----|
| 1 Korpus trenera | (A) |
| 2 Podkładki bębena wolnobiegu | (B) |
| 1 Adapter dolnych rurek tylnego trójkąta | (C) |
| 1 Obrotowy adapter prawej dolnej rurki tylnego trójkąta L = 130–135 mm | (D) |
| 1 Obrotowy adapter lewej dolnej rurki tylnego trójkąta L = 130–135 mm | (E) |
| 1 Obrotowy adapter prawej dolnej rurki tylnego trójkąta L = 142 mm | (F) |
| 1 Obrotowy adapter lewej dolnej rurki tylnego trójkąta L = 142 mm | (G) |
| 1 Zacisk | (H) |
| 1 Podstawka | (I) |
| 1 Zasilacz | (L) |

OSTRZEŻENIE: adaptery C, D, E, F, G to małe elementy, łatwe do zgubienia. Przy przemieszczaniu trenera zaleca się demontaż adapterów i przechowywanie ich w przeznaczony torbie, ponieważ podczas transportu mogą one łatwo zeslizgnąć się z urządzenia.

Wszystkie części zamienne dostępne są w naszym sklepie internetowym lub poprzez bezpośredni kontakt z Elite lub krajowym dystrybutorem.

14. MONTAŻ SUITO

- Odepakuj trener (A).
- Umieść trener (A) w pozycji pionowej i przytrzymaj go za górną uchwyty.
- Rozłóż prawą nóżkę do usłyszenia zabezpieczającego kliknięcia mechanizmu blokowania (rys. 1).
- Rozłóż lewą nóżkę do usłyszenia zabezpieczającego kliknięcia mechanizmu blokowania (rys. 2).
- Upewnij się, że trener jest stabilny (rys. 3). W przeciwnym razie dostosuj nóżki (rys. 4).

15. MONTAŻ KASETY NA TRENAŻERZE SUITO

Trenażer jest fabrycznie wyposażony w 11-rzędową kasetę (11-28).

W celu zastosowania 9/10-rzędowej kasety Shimano® / SRAM® (lub innego producenta stosującego standard Shimano®) lub innych producentów, należy wykonać następujące czynności:

- 1) Zdemontuj fabrycznie zamontowaną kasetę z bębena wolnobiegu (rys. 5).
- 2) Przed zamontowaniem nowej kasety na bębnie wolnobiegu zastosuj podkładki (B).
 - Zazwyczaj potrzebne są 2 elementy dystansowe (Elem. B) do kaset 9 -rzędowych przerzutek Shimano® / SRAM® (Rys. 6), 1 element dystansowy do kasety 10 -rzędowych przerzutek (Rys. 7).

Powyższe informacje mają charakter ogólny - w zależności od marki kasety przerzutek mogą występować różnice w stosunku do ich treści.

- 3) Korzystając z klucza dynamometrycznego, dokręć pierścień zabezpieczający (dołączony do kasety) do bębena wolnobiegu (rys. 8).

UWAGA!

Należy postępować dokładnie wg instrukcji producenta kasety, z zachowaniem specyficznych sposobów montażu, zgodnie z koniecznością zastosowania dodatkowych podkładek czy momentów siły.

INFORMACJA: jeżeli masz pytania lub problemy z montażem kasety, skontaktuj się z lokalnym przedstawicielem. Gwarancja nie pokrywa żadnych USZKODZEŃ roweru i/lub trenera wynikających z nieprawidłowego montażu.

W rowerach o rozstawie widełek dolnych od 130 do 135 mm (od 5,1 do 5,3 cala) należy umieścić adapter prawej dolnej rurki tylnego trójkąta (D) (rys. 9) i lewy adapter (E) (rys. 10). W przypadku rowerów z osią sztywną o średnicy \varnothing 12 mm (\varnothing 0,47 cala) i widełkami dolnymi 142 mm (5,6 cala) należy odwołać się do punktu 17.

16. MONTAŻ ROWERU NA TRENAŻERZE

- Poluzuj tylny hamulec roweru oraz ustaw łańcuch na najmniejszą zębatkę tylną i największą zębatkę przednią. Zdejmij zacisk z tylnego koła.

- Zdemontuj tylne koło z roweru.
- Umieść zacisk i adapter haków (ref. C) na kasecie trenera (rys. 11A - 11B).
- Ustaw łańcuch na najmniejszej zębatce trenera (rys. 12).
- Całkowicie dopasuj tylne haki roweru do kasety trenera (rys. 13), zwracając szczególną uwagę na odpowiednie ułożenie wewnętrzne lub zewnętrzne w zależności od typu roweru:
 - zewnętrzny adapter trójkątny (C) w przypadku szosówek i rowerów czasowych (trójkąt 130 mm) (rys. 14).
 - wewnętrzny adapter trójkątny (C) w przypadku rowerów

górskich (trójkąt 135 mm) (rys. 15).

INFORMACJA: Radekowana strona adaptera trójkątnego (C) musi być skierowana do haka roweru.

- Bezpiecznie przymocuj rower do trenera i mocno domknij zacisk. Odpowiedni docisk powinien utrzymać haki roweru na trenerze.

- Po zamontowaniu upewnij się, że rower jest umieszczony idealnie pionowo.

OSTRZEŻENIE: haki roweru muszą opierać się o krawędzie adaptera, a nie o zacisk.

Firma Elite nie ponosi odpowiedzialności za jakiegokolwiek szkody mogące wynikać z niewłaściwego montażu roweru na trenerze.

17_MONTAŻ TRENAŻERA SUITO Z ROWERAMI O WIDELKACH DOLNYCH O ŚREDNICY Ø 12 L = 142 MM

1) Włóż lewy adapter (Ref. G) i przykręć prawy adapter (Reff) do wózków 142 mm (ryc. 16);

2) Poluzuj tylny hamulec roweru oraz ustaw łańcuch na najmniejszą zębatkę tylną i przednią. Zdejmij osł sztywną z tylnego koła.

3) Umieść tylne haki roweru na osi kasety trenera.

4) Umieść osł sztywną na osi kasety trenera.

5) Upewnij się, że rower jest bezpiecznie umieszczony na trenerze, i mocnym pchnięciem zablokuj osł sztywną. Naprężenie powinno powodować, że haki roweru pozostaną zablokowane na konstrukcji trenera.

6) Sprawdź, czy rower jest stabilny, poruszając górną rurą ramy i siodełkiem. Jeśli rower na trenerze nadal będzie się nieco ruszał, użyj większej siły, aby zablokować osł sztywną.

7) Do uzyskania większej stabilności roweru zaleca się użyć dołączonej podstawki (I) pod przednie koło.

- Zaczynaj pedałować. Zaczynaj od powolnej jazdy i przyspieszaj wraz z nabywaniem pewności w korzystaniu z trenera.

18_ZASILANIE

- Trener jest wyposażony w wewnętrzną elektronikę i jest zasilany standardowym zasilaczem (w zestawie).

Podłącz zasilacz do sieci, a wtyczkę do odpowiedniego złącza na tylnej ściance trenera (rys. 17). Niewielkie drgania oznaczają, że urządzenie ustawia się w pozycji początkowej. Proces ten może zająć do 15 sekund.

Umieść przewód w obudowie z tyłu trenera i zaczeń go o krawędzie w dolnej części tylnych elementów plastikowych (rys. 18).

Zgodność trenera Suito z dyrektywami wspólnotowymi (patrz „Deklaracja zgodności” na stronie 121) może nie być aktualna, jeśli nie korzysta się z dostarczonego zasilacza.

19_ZDEJMOWANIE ROWERU

- Ustaw łańcuch na najmniejszą zębatkę trenera i najmniejszą zębatkę korby roweru.

- Otwórz zacisk (lub zdejmij osł sztywną) i zdejmij rower z trenera.

- W celach transportowych lub dla porządku, gdy trener nie jest używany: Podnieś dźwignię (rys. 19) i złóż nóżki boczne (rys. 20–21).

OSTRZEŻENIE: adaptery C, D, E, F, G to małe elementy, łatwe do zgubienia. Przy przemieszczaniu trenera zaleca się demontaż adapterów i przechowywanie ich w przeznaczonej torbie, ponieważ podczas transportu mogą one łatwo ześlizgnąć się z urządzenia.

Wszelkie części zamienne dostępne są w naszym sklepie internetowym lub poprzez bezpośredni kontakt z Elite lub krajowym dystrybutorem.

20_INSTRUKCJA INSTALACJI KORPUSU PIASTY WOLNEGO KOŁA KOMPATYBILNEGO Z KASETAMI KÓŁ ZĘBATYCH CAMPAGNOLO 9/10/11/12 PRĘDKOŚCI, KORPUSU PIASTY WOLNEGO KOŁA KOMPATYBILNEGO Z XD/XDR SRAM 12 PRĘDKOŚCI, KORPUSU PIASTY WOLNEGO KOŁA KOMPATYBILNEGO Z MICRO SPLINE SHIMANO 12 PRĘDKOŚCI

- Wymienić korpus piasty wolnego koła oryginalnie zainstalowany w Suito na dodatkowy, kompatybilny z kasetami kół zębatych CAMPAGNOLO 9/10/11/12 prędkości lub korpus piasty wolnego koła, kompatybilny z XD/XDR (do kaset kół zębatych 12 prędkości SRAM) lub korpus piasty wolnego koła, kompatybilny z Micro Spline (do kaset kół zębatych 12 prędkości SHIMANO), wykonując następujące czynności:

1) Zdemontuj kasetę fabrycznie zamontowaną na trenerze (rys. 22)

2) Odkręć tuleję mocującą (rys. 23).

3) Zdejmij bębnek wolnobiegu z osi trenera (rys. 24).

4) Wsunąć całkowicie korpus piasty kompatybilny z kasetami kół zębatych CAMPAGNOLO, XD/XDR lub Micro Spline (rys. 25-26).

5) Dokręć tuleję mocującą momentem 5 Nm (44 funtocali) za pomocą klucza nastawnego. W celu zablokowania tulei na wale użyj kleju do połączeń gwintowych o średniej mocy, odpowiedniego do tłustych powierzchni.

Dotyczy wyłącznie korpusu piasty kompatybilnego z CAMPAGNOLO:

- Zazwyczaj potrzebne są 2 elementy dystansowe (Elem. B) do kaset 9 -rzędowych przerzutek (Rys. 6), 1 element dystansowy do kasety 10 -rzędowych przerzutek (Rys. 7). Powyższe informacje mają charakter ogólny - w zależności od marki kasety przerzutek mogą występować różnice w stosunku do ich treści.

UWAGA!

Należy postępować dokładnie wg instrukcji producenta kasy, z zachowaniem specyficznych sposobów montażu, zgodnie z koniecznością zastosowania dodatkowych podkładek czy momentów siły.

INFORMACJA: Jeżeli masz pytania lub problemy z montażem kasy, skontaktuj się z lokalnym przedstawicielem. Gwarancja nie pokrywa żadnych USZKODZEŃ roweru i/lub trenera wynikających z nieprawidłowego montażu.

21_KONSERWACJA

Trenażer nie wymaga żadnej specjalnej i zaplanowanej konserwacji, jednak zaleca się wykonywanie następujących czynności:

- Po każdym treningu przetrzyj trenażer ściereczką, aby zapobiec osadzeniu się kurzu i potu.
- Nie czyść ani nie odtłuszczaj łańcucha, gdy rower znajduje się na trenażerze, gdyż rozpuszczalnik może spowodować niemożliwe do naprawienia uszkodzenia łożysk lub innych wewnętrznych mechanicznych części.
- Przed każdą sesją treningową upewnij się, że zacisk jest odpowiednio zabezpieczony i działa prawidłowo.
- Po montażu na trenażerze zmiana roweru zazwyczaj nie stwarza problemów, choć czasami, w celu prawidłowego działania może być konieczne dokonanie pewnych poprawek. W razie jakichkolwiek wątpliwości prosimy o kontakt ze sprzedawcą, aby upewnić się, że trenażer działa prawidłowo.

22_OSTRZEŻENIE

- Trenażer mocno się nagrzewa podczas pracy. Przed dotknięciem pokrywy urządzenia oporowego poczekaj, aż się schłodzi.
- Trenażera należy używać zgodnie z niniejszą instrukcją.
- Trenażer nie jest wyposażony w hamulec awaryjny.
- Trenażer został zaprojektowany i wyprodukowany tak, aby zapewnić maksymalne bezpieczeństwo użytkownika i/lub osób trzecich. Mimo to osoby, dzieci i zwierzęta nie powinny przebywać w pobliżu trenażera podczas jego działania, ponieważ kontakt z ruchomymi częściami trenażera i roweru może spowodować obrażenia.
- Nigdy nie wkładaj palców lub innych przedmiotów jakiegokolwiek rodzaju między wloty trenażera, ponieważ może to skutkować uszkodzeniem trenażera i/lub poważnymi urazami.
- Przed rozpoczęciem treningu umieść trenażer w odpowiednim miejscu, z dala od jakichkolwiek potencjalnie niebezpiecznych przedmiotów (meble, stoły, krzesła itp.), aby uniknąć jakichkolwiek zagrożeń przypadkowego lub nieumyślnego kontaktu.
- Trenażer dostosowany jest do użytkowania przez jedną osobę w danym czasie.
- Przed każdym treningiem sprawdź bezpieczeństwo i

stabilność roweru.

- Żadna z części trenażera nie znajduje zastosowania poza oryginalnym. Gwarancja staje się nieważna w przypadku otwarcia lub jakiegokolwiek ingerencji w urządzenie.
 - Nóżki trenażera wykonano z miękkiej antypoślizgowej substancji, mogą one zatem brudzić podłogę podczas użycia.
 - Zabrania się pozostawiania nieużywanej ładowarki podłączonej.
 - Zabrania się przechowywania trenażera w mokrych i wilgotnych miejscach. Może to uszkodzić elektroniczne elementy urządzenia.
 - Używać wyłącznie dostarczonego zasilacza.
- Zgodność trenażera Suito z dyrektywami wspólnotowymi (patrz „Deklaracja zgodności” na stronie 121) może nie być aktualna, jeśli nie korzysta się z dostarczonego zasilacza.
- Firma Elite nie może zostać pociągnięta do odpowiedzialności za nieprawidłowe działanie nieoryginalnego oprogramowania/aplikacji/urządzeń.
 - Dwa protokoły komunikacyjne są wzajemnie wykluczające, a więc trenażer wysyła dane albo za pośrednictwem ANT+, albo Bluetooth Smart, nigdy za pośrednictwem obu jednocześnie. Trenażer przestaje używać danego protokołu, gdy łączy się ten drugi.

Obecność linii wysokiego napięcia, światła drogowych, elektrycznych linii kolejowych, autobusowych lub tramwajowych, telewizorów, samochodów, liczników rowerowych, sprzętu gimnastycznego, telefonów komórkowych itp. w obrębie działania konsoli, może powodować zakłócenia. Z tego względu użytkowanie innych odbiorników bezprzewodowych może zakłócić lub całkowicie uniemożliwić działanie trenażera.

Nie należy wystawiać trenażera na bezpośrednie działanie światła słonecznego przez dłuższy okres nieużywania.

23_ROZWIĄZYWANIE PROBLEMÓW

- Problem: Koło wydaje się lekko przeskakiwać podczas treningu.
 - Odpowiedź: Wewnętrzny pas transmisyjny może być nieco luźny. W celu uzyskania informacji na temat dalszego postępowania prosimy o kontakt z firmą Elite.
- OSTRZEŻENIE: Nie należy samodzielnie napinać pasa, ponieważ można go uszkodzić. W przypadku uszkodzenia trenażer należy wysłać z powrotem do firmy Elite lub jednego z jej centrów serwisowych.
- Problem: Wyświetlana prędkość wydaje się być bardzo wysoka (nawet ponad 100 km/godz.).
 - Odpowiedź: Możliwe, że na używanym urządzeniu ustawiony został nieprawidłowy obwód rolki. Trenażer wysyła dane treningowe za pośrednictwem różnych protokołów. Jednym z nich jest protokół używany w czujnikach prędkości. Jeśli stosowane urządzenie

wykorzystuje wspomniany protokół, należy zmienić ustawiony obwód koła.

Wartość obwodu koła do ustawienia jest równa rzeczywistej wartości obwodu koła podzielonej przez 24,8. Na przykład: jeśli obwód wynosi 2095 mm, należy wprowadzić wartość obwodu równą $2095/24,8 = 84$ mm.

– Problem: Trenażer nie łączy się z urządzeniem.
– Odpowiedź: Spróbuj ponownie uruchomić urządzenie/telefon/tablet/komputer. Przed ponownym połączeniem telefonem uruchom również trenażer.

– Problem: Rowery nie jest ustawiony dokładnie pionowo.
– Odpowiedź: Najpierw upewnij się, że rower jest dobrze przymocowany za pomocą zacisku. Alternatywnie upewnij się, że zacisk jest całkowicie wprowadzony po obu stronach haków poprzez całkowite otwarcie ramy trenażera. Spróbuj wyregulować dwie zewnętrzne nóżki, odpowiednio je odkręcając.

24_OPAKOWANIE

- W przypadku konieczności przewiezienia trenażera kluczowe jest jego ostrożne zabezpieczenie:

- zdejmij przewód ładowarki z trenażera;
- schowaj trenażer do oryginalnego opakowania.

Przewożone paczki są często niewłaściwie traktowane i narażone na silne uderzenia. Niestaranne spakowanie grozi poważnym uszkodzeniem trenażera. Takie uszkodzenie znosi podstawę do roszczeń gwarancyjnych.

Informacja: przed nadaniem trenażera lub innego elementu najpierw skonsultuj się z firmą Elite lub jej przedstawicielem. Jakikolwiek części otrzymane bez wcześniejszych ustaleń nie zostaną sprawdzone.

25_PRAWA AUTORSKIE

Zabrania się kopiowania i rozpowszechniania niniejszej instrukcji w całości lub w części bez pisemnego zezwolenia od Elite Srl.

Oprogramowanie Elite Suito i jego kod źródłowy są własnością Elite Srl.

26_ZMIANY W PRODUKTACH

ELITE, również z uwagi na wprowadzane unowocześnienia technologiczne, zastrzega sobie prawo do wprowadzania następujących zmian w produktach i ich parametrach, bez obowiązku wcześniejszego informowania klienta o tym fakcie:

- a) zmiany nie wpływające negatywnie na parametry użytkowe produktu;
- b) zmiany niezbędne do zapewnienia lub ulepszenia parametrów użytkowych produktu;
- c) zmiany niezbędne do dostosowania produktu do mających

zastosowanie wymagań prawnych lub uregulowań.

ELITE zastrzega sobie również prawo do dostarczania produktów z takimi ulepszeniami bez żadnych zobowiązań lub odpowiedzialności za dokonanie takich samych zmian w uprzednio zakupionych produktach oraz zastrzega sobie prawo do zmiany cen i dostępności modeli zgodnie z warunkami rynkowymi, dostępnością komponentów i innymi uwarunkowaniami firmy.

27_WYŁĄCZENIE ODPOWIEDZIALNOŚCI

Elite Srl nie bierze odpowiedzialności za jakiegokolwiek czasowe lub trwałe uszkodzenia na zdrowiu użytkownika, bezpośrednio czy pośrednio wynikające z korzystania z trenażera.

28_INFORMACJE DOTYCZĄCE UTYLIZACJI

1) NA OBSZARZE UNII EUROPEJSKIEJ
Niniejszy produkt spełnia wymagania dyrektyw unijnych: 2002/95/WE, 2002/96/WE i 2003/108/WE.



Symbol przekreślonego kosza znajdujący się na urządzeniu lub jego opakowaniu oznacza, że po upływie okresu eksploatacyjnego wyrobu nim oznaczonego nie należy utylizować go wraz z innymi odpadami.

Po zakończeniu okresu eksploatacyjnego wyrobu użytkownik jest zobowiązany dostarczyć go do odpowiedniego zakładu zbiórki odpadów elektronicznych i elektrycznych lub zwrócić do sprzedawcy podczas dokonywania zakupu nowego wyrobu tego samego typu.

Odpowiednio prowadzona zbiórka wyrobów w celu ich dalszego przekazania do recyklingu, przerobu i utylizacji w sposób przyjazny dla środowiska może pomóc w zapobieżeniu potencjalnym negatywnym skutkom dla środowiska i zdrowia ludzi oraz umożliwić ponowne użycie i/lub recykling materiałów, z których wykonano niniejsze urządzenie.

Utylizacja wyrobu w niewłaściwy sposób może wiązać się z nałożeniem na użytkownika kar przewidzianych w obowiązujących przepisach.

2) POZA OBSZAREM UNII EUROPEJSKIEJ

Przed utylizacją wyrobu należy skontaktować się z lokalnymi władzami w celu zapoznania się z obowiązującymi metodami utylizacji.

Pomoc techniczna: support.elite-it.com

PORTUGUÊS

Muito obrigado por ter adquirido Suito.

01_ADVERTÊNCIAS GERAIS DE SEGURANÇA

Antes de começar a utilizar o rolo de treinamento, leia atentamente as advertências especificadas a seguir para a proteção da sua saúde e segurança.

1. O aparelho não pode ser utilizado por pessoas (incluindo crianças) com capacidades físicas, sensoriais ou mentais reduzidas ou com falta de experiência e conhecimento, exceto sob supervisão ou instrução

2. As crianças não devem brincar com o equipamento mesmo com supervisão

3. Antes de iniciar o treinamento, é importante submeter-se a um cuidadoso exame médico-desportivo, que ateste o seu estado de boa saúde.

4. Escolha uma modalidade de treinamento que seja compatível com a sua condição de saúde e capacidade de resistência física.

5. Se durante o treinamento tiver sensações de bastante cansaço ou de dor, interrompa de imediato a utilização do rolo e consulte o seu médico.

6. Utilizar somente o alimentador em dotação (mod. 6A-181WP12).

- A conformidade do Suito às diretivas comunitárias (ver “Declaração de conformidade” na página 121) pode ser invalidada se não for utilizada a fonte de alimentação fornecido.

7. Antes do início do treinamento verificar a correta fixação da bicicleta no rolo. A bicicleta deve estar posicionada

verticalmente e fixada de forma estável nos suportes previstos como indicado nas instruções. Verificar a correta instalação puxando e deslocando o tubo horizontal da estrutura e atuando no selim. Se não for corretamente e estavelmente fixada, não proceder com o treinamento.

As advertências acima assinaladas possuem um caráter geral e não exaustivo de todas as cautelas que devem ser adotadas para uma utilização correta e segura do rolo de treinamento, do qual o usuário é exclusivamente responsável.

02_INTRODUÇÃO

Suito é um trainer de transmissão direta com resistência magnética gerada eletronicamente.

- As características que distinguem este rolo são: o amplo intervalo de potências distribuíveis durante o treinamento, uma pedalada extremamente redonda e a compatibilidade com standard de comunicação abertas.

A resistência à pedalada é gerada por uma unidade integrada de frenagem com tecnologia magnética que garante a máxima silenciosidade durante o treinamento.

- Suito é um dispositivo eletrônico para efetuar treinamentos, a ser colocado em interface com um computador pessoal (Windows, Mac) ou com dispositivos móveis (iOS e Android)* ou com um computador com tecnologia ANT+ e/ ou Bluetooth Smart.

O software / app My E-Training permite uma grande variedade de modos de treinamento / teste e, portanto, adequado para todos os tipos de ciclistas, do iniciante ao profissional.

a app é disponível na AppStore (versão iOS) e Google Play (versão Android), enquanto a versão para Windows PC e Mac está disponível no sítio www.elite-it.com.

As principais funções são:

- treinamentos com os vídeo
- Programas de treinamento personalizados
- treinamentos com Google maps
- Gravação, importação e exportação dados.

Graças ao fato que Suito usa o protocolo aberto ANT+ FE-C,

por conseguinte, é compatível com muitos outros software não Elite com o mesmo protocolo wireless.

De fato, no mercado estão muitos programas/app/dispositivos que são compatíveis com este protocolo e que portanto são plenamente compatíveis com Suito.

03_COMPATIBILIDADE CORPO DA RODA LIVRE

Suito é fornecido pela ELITE com um corpo roda livre compatível com cassetes pinhões 9/10/11 velocidades Shimano® / SRAM® e outros fabricantes que utilizem o standard Shimano® e já montada com uma cassete de pinhões de 11 velocidades (11-28).

Estão disponíveis como acessórios:

- catraca roda livre compatível com cassete de pinhões 9/10/11/12 velocidades Campagnolo ;
- catraca roda livre compatível com XD/XDR (para cassete de pinhões 12 velocidades SRAM);
- catraca roda livre compatível com Micro Spline (para cassete de pinhões 12 velocidades SHIMANO).

Neste caso, é necessário substituir o corpo existente originalmente no Suito pelo acessório, seguindo as instruções apresentadas no parágrafo 20 para proceder corretamente.

Suito é compatível com bicicletas com cubos de 130 a 135 mm e bloqueios rápidos de diâmetro 5 mm e com bicicletas com perno passante de 142 mm com diâmetro 12 mm.

Estão disponíveis como acessórios:

- adaptador para bicicletas com pino passante boost de 148 mm com diâmetro 12 mm
- adaptadores para bicicletas com pino passante de 135 mm com diâmetro 10 e 12 mm.

Em caso de dúvidas sobre o tipo de mudanças existente na sua bicicleta, consultar a sua documentação ou contatar o seu revendedor para garantir a correta compatibilidade com o Suito.

04_INTERVALO DE POTÊNCIA

O intervalo de potência que o rolo consegue cobrir é muito amplo e depende da velocidade.

Quanto mais rápido se pedalar, tanto mais amplo é o intervalo de potência. No entanto, é possível que existam condições extremas em que a potência requerida esteja fora do intervalo (muito elevada ou muito baixa). Nestes casos, o rolo fornece a máxima/mínima possível, retornando a trabalhar corretamente assim que as condições tenham tornado a ser compatíveis com a potência distribuível pelo Suito.

Quando a potência necessária está fora do intervalo de potência distribuível o rolo apresenta no monitor a efetiva potência que está produzindo e não aquela teórica.

05_INCLINAÇÃO

Também a máxima inclinação simulável varia em função da velocidade e do peso. De fato, a potência necessária para enfrentar uma subida varia em função da velocidade com que a enfrentar (mais veloz, mais potência) e do peso (para "levantar" mais peso precisa-se mais potência).

Quando a situação requer uma potência maior do que a máxima, então Suito continua a fornecer a potência máxima e, conseqüentemente, não se sentirá aumentar ainda mais a resistência.

Suito usa um sistema magnético baseado no movimento de um braço de ímãs dentro de um disco metálico em movimento. Essa tecnologia permite simular de forma verdadeira também as mínimas mudanças de declive, tendo em conta da inércia que se teria durante uma pedalada em estrada. A alteração da resistência será feita portanto, de forma gradual, quer no caso de aumentos quer no caso de diminuições de resistência. Este sistema permite de evitar o bloqueio completo da pedalada devido a potências muito elevadas.

06_PROTOCOLOS DE TRANSMISSÃO

Suito usa dois diferentes protocolos de transmissão para interagir e enviar os dados de programas/app/dispositivos: Verificação com o fabricante do app/programa/dispositivo a compatibilidade com um ou mais desses protocolos.

BLUETOOTH SMART

Protocolo "Serviço Fitness Machine – Indoor Bike" (FTMS). Este protocolo permite ao programa / app / dispositivo compatível de receber os dados do treinamento e variar a resistência do rolo.

Com este protocolo é possível uma completa interação com o rolo.

Protocolo "Serviço Speed&Cadence (Velocidade&Cadência)". Este protocolo permite o envio dos dados de velocidade e cadência do rolo. Este protocolo não permite a interação com um programa/app/dispositivo.

Protocolo "Serviço Power (Potência)". Este protocolo permite o envio do dado de potência que o ciclista está desenvolvendo. Este não permite a interação com o programa/app/dispositivo.

Na maior parte dos casos, smartphones e tablets já têm a conectividade Bluetooth Smart e, portanto, não exigem qualquer componente adicional para poder se comunicar com o Suito. Pode ser que os periféricos mais antigos não sejam compatíveis. Verificar com o produtor a compatibilidade com Bluetooth Smart.

Nota: Quando o rolo está ligado com um protocolo Bluetooth Smart por dispositivo, não é mais possível conectá-lo com

outros dispositivos BLE. Isto é devido a uma limitação do protocolo Bluetooth Smart.

ANT+

Protocolo "ANT+ FE-C". Este protocolo permite ao programa / app / dispositivo de receber os dados do treinamento e variar a resistência do rolo. Com este protocolo é possível uma completa interação com o rolo.

Protocolo "ANT+ Speed&Cadence (Velocidade&Cadência)". Este protocolo permite o envio dos dados de velocidade e cadência do rolo. Este protocolo é muito mais comum d ANT+ FE-C, mas não permite a interação do app/programa/periférico.

Protocolo "ANT+ Power (Potência). Este protocolo permite o envio do dado de potência que o ciclista está desenvolvendo. Este protocolo é mais comum d ANT+ FE-C, mas não permite a interação do app/programa/periférico.

Com exceção de alguns smartphone, que têm a conectividade ANT integrada, para a conexão através de protocolo ANT+ é necessário o uso de uma memória. Com periféricos Android, PC Windows e Mac, é necessário a utilização de um dispositivo USB ANT+. Esta chave pode ser adquirida no site www.shopelite-it.com ou em outros canais. A utilização desta chave USB ANT+ permite ao periférico de se conectar ao rolo utilizando o protocolo ANT+.

Para os periféricos Android é necessário um cabo adaptador OTG.

Para os periféricos iOS é necessário o uso de uma chave particular (não incluída) compatível com o conector 30-pinos iOS.

A lista completa dos periféricos compatíveis com o protocolo ANT+ está disponível no sítio ANT+ (<http://www.thisisant.com/directory/>)

Especificações wireless:

Frequências de transmissão: 2402 a 2480 MHz

Protocolos: Bluetooth 4.0 & ANT+

Distância de transmissão em campo livre: 10m

Potência transmissão ANT+: 4dB

Potência transmissão Bluetooth: 0dB

07_LED DE ESTADO

Suito envia os dados de velocidade, cadência e potência através dos protocolos ANT+ e Bluetooth Smart.

Na placa eletrônica estão presentes 3 led que identificam o estado de alimentação e funcionamento da própria placa, além de notificar qual protocolo se está usando.

Os Led têm 3 cores:

Vermelho = identifica a alimentação do trainer.

- Desligado = Suito não é alimentado ou está em modo de poupança energética

- Aceso = Suito é alimentado

Azul = identifica o funcionamento do Suito com o protocolo

Bluetooth Smart.

- Lampejo lento = em espera de uma conexão.

- Aceso = Suito está transmitindo utilizando o protocolo Bluetooth Smart.

- Lampejo veloz = em procura de um sensor de potência (ver capítulo "09_Power Meter Link")

Verde = identifica o funcionamento do Suito com o protocolo ANT+.

- Lampejo lento = em espera de uma conexão.

- Aceso = Suito está transmitindo utilizando o protocolo ANT+.

- Lampejo veloz = em procura de um sensor de potência (ver capítulo "09_Power Meter Link")

08_PRECISÃO DO VALOR DE POTÊNCIA

O dado de potência que o Suito envia é o resultado de vários cálculos. Estes cálculos são feitos tendo em conta principalmente a velocidade em que está a pedalar, o travão do rolo e outros fatores.

A fim de melhorar a precisão, cada Suito é calibrado pela Elite para reduzir o mais possível o erro, mas existem alguns fatores que ao longo do tempo podem variar e reduzir a precisão da potência.

O spindown é um procedimento de calibragem que permite ao rolo de avaliar eventuais variações resultantes da utilização e compensar a sua influência na resistência gerada pelo rolo.

Procedimento:

É importante efetuar a calibragem quando o rolo é aquecido por pelo menos 10 minutos,

Para efetuar o procedimento, lançar o relativo comando do app ou programa My E-Training e seguir as indicações.

O comando de início do procedimento está dentro da página das configurações do app.

O procedimento requer de começar a pedalar e aumentar a velocidade até um determinado valor.

Quando é notificado para deixar de pedalar, parar imediatamente.

Após alguns segundos o procedimento irá notificá-lo que que a calibração foi realizada com sucesso.

O valor de spindown é memorizado no Suito, de modo a permitir o envio dos valores de potência sempre corretos a cada periférica ligada, também a programas / app / dispositivos de terceiras partes não Elite.

Notas:

- o procedimento de calibragem descrito anteriormente pode ser efetuado também com outros programas / app / dispositivos diferentes daqueles Elite.

- Manter os pés nos pedais até quando o procedimento está completo.

- Se o rolo se conecta ao ergômetro da bicicleta (quando disponível), as notas supramencionadas não são mais

válidas en la medida en que a potência não é mais calculada mas medida pelo sensor que está presente na bicicleta. Ler o capítulo "Power Meter Link (PML)" para obter mais informações.

09_POWER METER LINK (PML)

Suito implementa también una función, llamada Power Meter Link, que permite obtener unos datos de potencia mucho más precisos.

Esta función permite a Suito utilizar un sensor de potencia presente en la bici como fuente de la potencia.

De esta manera Suito es más preciso ya que los datos de potencia medidos por el sensor son más precisos que los que Suito puede calcular con sus fórmulas.

Nota: esta función no se puede utilizar si no hay un sensor de potencia instalado en la bici.

UTILIZACIÓN

- Habilitação/Desabilitação.

É possível habilitar ou desabilitar o PML através do app Elite My E-training. Todas as versões do app, suportam a possibilidade de habilitar e desabilitar esta função.

Para habilitar/desabilitar o PML, iniciar o aplicativo e assegurar-se de ter feito o acoplamento com o rolo.

Ir a: Configurações – PML. Depois de alguns segundos aparece a atual definição do rolo e é possível editá-la. Pressionar OK para salvar no rolo a nova configuração.

- Combinación.

En el arranque Suito busca automáticamente durante unos segundos los sensores de potencia que puedan estar presentes. Si encuentra uno, se conecta a este y uso los datos del mismo. Por este motivo, es conveniente asegurarse de que el sensor de potencia esté transmitiendo antes de alimentar el rodillo.

Asimismo, una vez conectado Suito guardará el número de serie del sensor de potencia para los entrenamientos siguientes.

En caso que en la estancia haya más sensores de potencia, Suito se conectará al sensor de potencia con la señal más fuerte, que normalmente será el que está presente en la bicicleta.

- Entrenamientos posteriores.

Posteriormente, en cada arranque Suito intentará conectarse siempre al sensor con el que se ha combinado la primera vez.

Si no consigue conectarse al sensor o el sensor no está presente, Suito usará los algoritmos propios para el cálculo de la potencia.

- Reset.

En caso que se desee cambiar el sensor, basta con alimentar el rodillo haciendo que se mueva la rueda (incluso a mano) o pedaleando dentro de algunos segundos. En el arranque, en caso que la velocidad sea

superior a cero, Suito restablece el sensor guardado y comienza la búsqueda de un nuevo sensor, como si fuese la primera vez.

Cuando Suito restablece el número de serie de sensor de potencia, efectúa 6 vibraciones para confirmar que se ha realizado la cancelación.

Alternativamente é possível reiniciar o rolo utilizando o app Elite My E-training. Ir à página Configurações – PML.

NOTAS:

- Esta função não é utilizável se não há um sensor de potência instalado na bicicleta.

- Si Suito se ha conectado con el sensor equivocado, basta con restablecer el sensor combinado y repetir la operación de combinación teniendo cuidado de alejar el sensor al que no quiere que Suito se conecte.

- Si durante el entrenamiento Suito pierde la conexión con el sensor de potencia, éste pasa automáticamente al uso de las fórmulas para el cálculo de la potencia. Mientras tanto continúa intentando restablecer la conexión con el sensor.

- El rodillo primero busca los sensores ANT+ y después los Bluetooth. Si el sensor de potencia es tanto ANT+ como Bluetooth, muy probablemente se vinculará a la señal ANT+.

- Las vibraciones de la cancelación son muy ligeras. Podría ser necesario apoyar la mano en la unidad de resistencia para notarlas.

- No caso de pedais / pedivela Bluetooth, o rolo se acopla apenas a uma das duas. Neste caso, não é possível determinar a qual pedal/pedivela se acopla. Além disso, dado que neste caso, cada pedal/pedivela mede a potência desenvolvida pela respectiva perna, o valor enviado é aproximadamente a metade do total desenvolvido pelo ciclista. Neste caso, para uma utilização correta é necessário habilitar a opção "Potência reduzida" ("Half power") com o app My E-training (página Configurações).

- Durante la búsqueda inicial de los sensores de potencia, el led verde parpadea rápidamente.

10_SENSOR DE CADÊNCIA

Suito utiliza um sistema inovador para a detecção da frequência de pedalada.

Esse sistema é chamado de "sensorless" (sem sensor). Isto é possível graças a um sofisticado cálculo que baseia-se na velocidade. Não sendo uma medição direta, mas o resultado de um cálculo, em situações particulares o valor da cadência pode não ser preciso. Isto acontece sobretudo quando se realiza uma frequência elevada de pedalada e baixa resistência.

Se a precisão do sistema "sensorLess" não for suficiente, é possível comprar un sensor wireless a aplicar à bicicleta/

pedívela. A maioria dos app/programas/dispositivos permitem de selecionar um sensor como origem do valor de cadência.

11_CARDIOFREQUÊNCÍMETRO

- O rolo Suito não é capaz de receber os dados de cardiofrequencímetros. O valor do cardiofrequencímetro é normalmente recebido diretamente pelo periférico utilizado.
- A compatibilidade com os vários tipos de faixas cardio depende da periférica / programa / app utilizados.
- A app de Elite My E-Training permite o uso das faixas ANT+, e permite também o uso de faixas Bluetooth Smart. Com a app de Elite My E-Training, é possível ligar e utilizar as faixas com ambos os protocolos.

12_UTILIZAÇÃO DO SUITO COM SOFTWARE / APP/DISPOSITIVO

Para um treinamento sugerimos o uso do programa/app My E-training, disponível para iOS, Android, Windows e Mac OS.

My E-training é um sistema completo que permite diferentes modalidades de treinamento, como vídeo, programas configuráveis, cursos com Google Maps, competição via internet e muitas outras funções.

No entanto, é possível utilizar um software de terceiros que seja compatível com os standard de comunicação do rolo. No mercado existem muitos programas/app/periféricos capazes de se conectarem com Suito.

Seguir as indicações do programa/app/periférico para a correta conexão com o rolo.

Antes de utilizar qualquer app e iniciar o procedimento de conexão, assegurar que o trainer é alimentado, e que não esteja no modo de poupança energética. O trainer deve ser alimentado à corrente elétrica através do alimentador fornecido na embalagem.

A placa eletrônica do rolo tem LEDs que indicam o estado do rolo. Consulte o parágrafo "Led de estado" para uma explicação detalhada.

13_NOME E LISTA DOS COMPONENTES

O seu Suito inclui os seguintes componentes:

- | | |
|--|-----|
| N.1 Corpo Suito | (A) |
| N.2 Distanciador corpo roda livre | (B) |
| N.1 Adaptador garfo | (C) |
| N.1 Adaptador direito garfo giratório L=130-135mm | (D) |
| N.1 Adaptador esquerdo garfo giratório L=130-135mm | (E) |
| N.1 Adaptador direito garfo giratório L=142mm | (F) |
| N.1 Adaptador esquerdo garfo giratório L=142mm | (G) |
| N.1 Quick Release | (H) |
| N.1 Riser block | (I) |
| N.1 Alimentador | (L) |

ATENÇÃO: os adaptadores ref. C, D, E, F, G são componentes de dimensões reduzidas e podem ser facilmente perdidos. Se o trainer é movido, é aconselhável retirar os adaptadores e mantê-los no seu saco uma vez que podem sair facilmente durante o transporte.

Eventuais peças sobresselentes estão disponíveis a nossa loja online ou contactando diretamente Elite e/ou o distribuidor do seu país.

14_MONTAGEM SUITO

- Desembalar o Suito (A)
- Colocar o Suito (A) verticalmente e mantê-lo em posição por meio da manilha superior
- Abrir a perna direita até quando não dispara o mecanismo de bloqueio de segurança (Fig 1)
- Abrir a perna esquerda até quando não dispara o mecanismo de bloqueio de segurança (Fig 2)
- Verificar a estabilidade do rolo (Fig 3) ou, caso contrário, intervir nos pés reguláveis (Fig 4).

15_INSTALAR CASSETE PINHÕES NO SUITO

No Suito já está montada uma cassette pinhões 11 velocidade (11-28).

Para utilizar uma cassette 9/10 velocidade Shimano® / SRAM® ou outros fabricantes que utilizem o padrão Shimano® é necessário:

- 1) Retirar a cassette pré-montada pelo corpo da roda livre (Fig 5)
- 2) Colocar os distanciadores (ref B) no corpo da roda livre antes de inserir a nova caixa pinhões.
 - Normalmente, são necessários n.º 2 distanciadores (Ref B) para a cassette de 9 velocidades Shimano® / SRAM® (Fig 6) e n.º 1 distanciador para a cassette de 10 velocidades (Fig 7).

Dependendo da marca da cassette utilizada, podem haver diferenças em relação a quanto acima indicado de carácter geral.

- 3) Utilizando uma chave dinamométrica, apertar o aro de fixação fornecido com o conjunto de pinhões no corpo da roda livre (Fig. 8).

ATENÇÃO!

Seguir rigorosamente as instruções de montagem do fabricante da sua cassette de pinhões no que se refere às especificações técnicas de montagem, eventuais espaçadores adicionais e binários de aperto de fecho.

NOTA: em caso de dúvida ou se não conseguir montar a cassette de pinhões, contacte o seu revendedor; a garantia não responde por danos feitos à bicicleta e/ou ao Suito em caso de montagem incorreta.

Para bicicletas com carroto 130-135 mm (5,1 - 5,3 polegadas), basta inserir o adaptador do garfo direito (Ref.

D) (Fig. 9)) e o adaptador esquerdo (E) (Fig. 10). Em vez disso, para bicicletas com perno passante $\varnothing 12$ mm ($\varnothing 0.47$ inch) e carroto de 142 mm (5,6 inch) consultar o parágrafo 17.

16_MONTAGEM DA BICICLETA NO SUITO

- Afrouxar o freio posterior da bicicleta que se pretende utilizar e colocar a corrente no pinhão mais pequeno da roda posterior e da coroa anterior. Retirar a quick release da roda traseira.

- Remover a roda traseira da bicicleta.

- Inserir a quick release e o adaptador do carroto (C) no eixo do conjunto de pinhões do Suito (Fig. 11A - 11B).

- Inserir a corrente da bicicleta no pinhão mais pequeno do Suito (Fig. 12).

- Inserir completamente as gancheiras traseiras da bicicleta no eixo do conjunto de pinhões do Suito (Fig. 13), prestando atenção para posicionar corretamente o adaptador do garfo (Ref. C) em função da tipologia de bicicleta (Fig.14 e Fig. 15).

Adaptador de carroto (C) externo para bicicleta de corrida e de crono (carreto 130mm)

Adaptador carroto (C) interno para mountain bike (carreto 135mm)

NOTA: a face serrilhada do adaptador de garfo (C) deve estar voltada contra a gancheira da bicicleta.

- Fixar estavelmente a bicicleta ao Suito fechando com força a quick release assegurando um correto aperto. A pressão obtida deve permitir manter as gancheiras da bicicleta bloqueadas na estrutura do Suito.

- Verificar a estabilidade da bicicleta puxando e empurrando o tubo horizontal da estrutura e agindo no selim. Sempre que a bicicleta não fique estavelmente fixada no Suito, apertar com mais força a quick release.

- Verificar a verticalidade da bicicleta uma vez instalada.

ATENÇÃO: a gancheira da bicicleta deve assentar na extremidade dos adaptadores e não na Quick Release.

Elite não é responsável por eventuais consequências ou danos que possam resultar da montagem não correta da bicicleta no trainer

17_INSTALAÇÃO NO SUITO DE BICICLETA COM GARFOS DE $\varnothing 12$ L = 142 MM

1) Insira o adaptador esquerdo (Ref. G) e aperte o adaptador direito (Reff) para carros de 142 mm (Fig. 16);

2) Afrouxar o freio posterior da bicicleta que se pretende utilizar e colocar a corrente no pinhão mais pequeno da roda posterior e da coroa anterior. Retirar o pino passante da roda posterior.

3) Inserir completamente as gancheiras traseiras da bicicleta no eixo do conjunto de pinhões do Suito

4) Inserir o perno passante no eixo do conjunto de pinhões do Suito.

5) Fixar estavelmente a bicicleta ao Suito fechando com força o perno passante assegurando um correto aperto. A pressão obtida deve permitir manter as gancheiras da bicicleta bloqueadas na estrutura do Suito.

6) Verificar a estabilidade da bicicleta puxando e empurrando o tubo horizontal da estrutura e agindo no selim. Se a bicicleta não for estavelmente fixada ao Suito, fechar com maior força o pino passante.

7) Se desejar uma maior estabilidade da bicicleta é recomendado utilizar o Riser block (Ref I) em dotação a colocar sob a roda dianteira.

- Agora pode começar a pedalar. Aconselha-se a pedalar muito lentamente, de forma a ganhar gradualmente confiança com as funcionalidades do Suito.

18_ALIMENTAÇÃO

- Suito tem uma placa eletrônica no seu interior, e é alimentada através de um alimentador standard (fornecido na embalagem).

Inserir o alimentador na tomada elétrica e o jack no conector do Suito presente na parte traseira do rolo (Fig. 17), uma ligeira vibração indica que o sistema está colocando na posição inicial. Esta operação pode demorar até cerca de 15 seg.

Colocar o cabo no interior da sede predisposta na parte traseira do trainer e engatá-lo nas extremidades terminais presentes na zona inferior dos plásticos posteriores (fig. 18) A conformidade do Suito às diretivas comunitárias (ver "Declaração de conformidade" na página 121) pode ser invalidada se não for utilizada a fonte de alimentação fornecido.

19_REMOÇÃO DA BICICLETA

- Colocar a corrente da bicicleta no pinhão mais pequeno da cassette do Suito e da coroa dianteira da bicicleta.

- Abrir a quick release (ou retirar o perno de passagem) e remover a bicicleta do Suito.

- Para o transporte ou para reduzir as dimensões quando não for utilizado o rolo: Levantar as manetes (Fig. 19) e dobrar as pernas laterais (Fig. 20 - 21).

ATENÇÃO: os adaptadores ref. C, D, E, F, G são componentes de dimensões reduzidas e podem ser facilmente perdidos. Se o trainer é movido, é aconselhável retirar os adaptadores e mantê-los no seu saco uma vez que podem sair facilmente durante o transporte.

Eventuais peças sobresselentes estão disponíveis a nossa loja online ou contactando diretamente Elite e/ou o distribuidor do seu país.

20 INSTRUÇÕES INSTALAÇÃO CATRACA RODA LIVRE COMPATÍVEL COM CASSETE DE PINHÕES CAMPAGNOLO 9/10/11/12 VELOCIDADES, CATRACA RODA LIVRE COMPATÍVEL XD/XDR SRAM 12 VELOCIDADES, CATRACA RODA LIVRE

MICRO SPLINE SHIMANO 12 VELOCIDADES

- Substituir a catraca roda livre originalmente presente no Suito pelo acessório compatível com a cassete de pinhões de 9/10/11/12 velocidades CAMPAGNOLO ou a catraca roda livre compatível com XD/XDR (para cassetes de pinhões de 12 velocidades SRAM) ou catraca roda livre compatível Micro Spline (para cassete de pinhões 12 velocidades SHIMANO), seguindo as seguintes operações:

- 1) Retirar a cassete pré-montada no rolo (Fig 22)
- 2) Desaparafusar as buchas de fixação (Fig 23).
- 3) Retire o corpo roda livre do eixo do Suito (Fig. 24).
- 4) Inserir completamente a catraca compatível com a cassete de pinhões CAMPAGNOLO ou compatível XD/XDR ou compatível Micro Spline (Fig. 25 e Fig. 26).
- 5) Fixar as buchas de aperto com chave de bocas de 17 com um torque de aperto de 5Nm (44in-lbs). Para bloquear a bucha no eixo utilizar o fixador de roscas de média resistência óleo-compatível.

Apenas para catraca compatível CAMPAGNOLO:

Normalmente, são necessários n.º 2 distanciadores (Ref B) para a cassete de 9 velocidades (Fig 9), n.º 1 distanciador para a cassete de 10 velocidades (Fig 10).

Dependendo da marca da cassete utilizada, podem haver diferenças em relação a quanto acima indicado de carácter geral.

ATENÇÃO!

Seguir rigorosamente as instruções de montagem do fabricante da sua cassete de pinhões no que se refere às especificações técnicas de montagem, eventuais espaçadores adicionais e binários de aperto de fecho.

NOTA: em caso de dúvida ou se não conseguir montar a cassete de pinhões, contacte o seu revendedor; a garantia não responde por danos feitos à bicicleta e/ou ao Suito em caso de montagem incorreta.

21 MANUTENÇÃO

O Suito não requer qualquer programa específico de manutenção. É aconselhado o cumprimento das seguintes precauções:

- limpar o rolo com um pano depois de cada treinamento, prevenindo assim a acumulação de pó e de suor;
- não efetuar nenhuma operação de limpeza da bicicleta ou de desengorduramento da corrente quando a bicicleta estiver montada no Suito, pois os detergentes poderão danificar irreparavelmente os rolamentos ou outros órgãos mecânicos internos;

- controlar a correta fixação e a completa funcionalidade do engate rápido antes de cada treinamento;

- Geralmente, a caixa de velocidades da bicicleta funciona corretamente após a montagem no Suito, ocasionalmente pode ser necessária uma regulação apropriada para garantir o correto funcionamento. Em caso de dúvidas, contactar o Seu revendedor para garantir o correto funcionamento com o Suito.

22 ADVERTÊNCIAS

- O Suito aquece quando em uso. É necessário esperar que arrefeça antes de tocar as coberturas.

- Utilizar o rolo Suito como descrito no manual.

- Suito não é equipado de um freio de emergência.

- Suito foi concebido e fabricado de forma a garantir a máxima segurança do usuário e/ou de terceiros, sendo, todavia, necessário evitar que pessoas, crianças ou animais se aproximem do rolo durante a utilização, pois os componentes em movimento do rolo e da bicicleta podem produzir danos ou ferimentos em caso de contacto.

- É fundamental evitar introduzir os dedos, pequenos objetos ou correntes no interior das fissuras existentes no Suito, dado que existe o risco elevado de danificar o rolo e/ou provocar também danos graves à pessoa física.

- Antes de iniciar o treinamento, posicionar o trainer num local adequado, longe de objetos potencialmente perigosos (móveis, mesas, cadeiras...) de modo a evitar qualquer risco de contato involuntário e acidental com os próprios objetos.

- O cavalete foi estudado para ser usado por um só ciclista.

- Verificar a segurança e a estabilidade da bicicleta no Suito antes de cada treinamento.

- Não existem componentes utilizáveis individualmente no interior. A garantia é nula se a unidade for aberta ou adulterada.

- Uma vez que os pés são fabricados em material macio antiderrapante, pode acontecer que durante o uso deixem vestígios de borracha no pavimento.

- Não deixar o alimentador preso ao rolo se não em uso.

- Não conserve o Suito em locais molhados ou húmidos. Isto pode danificar os componentes eletrónicos;

- Utilizar somente o alimentador em dotação. A conformidade do Suito às diretivas comunitárias (ver "Declaração de conformidade" na página 121) pode ser invalidada se não for utilizada a fonte de alimentação fornecido.

- Elite não é responsável de eventuais maus funcionamentos com outros programas / app / dispositivos.

- Os dois protocolos de comunicação são exclusivos, portanto, Suito envia os valores ou em ANT+ ou em Bluetooth Smart, não contemporaneamente; quando é feita a conexão com um protocolo, Suito para de transmitir com o outro protocolo.

- A presença de linhas elétricas de alta voltagem, semáforos, linhas ferroviárias elétricas, linhas elétricas de ônibus ou carros elétricos, aparelhos de televisão, automóveis, ciclo computador, equipamentos de ginásio e celulares no raio de ação ou o atravessar de portões de segurança elétricos

podem ser causa de interferências. Portanto, a utilização de outros receptores wireless pode alterar ou completamente inibir o funcionamento do Suito devido a estas interferências.

- Evitar de expor o Suito à luz direta do sol por períodos prolongados quando não utilizado.

23_TROUBLESHOOTING

- Problema: durante o treinamento se sente uma sensação de ligeiro deslizamento da roda.

- Resposta: poderá ser que a correia de transmissão interna está ligeiramente afrouxada. Contatar a Elite para ter indicações de como proceder.

ATENÇÃO: não proceder ao esticamento da correia em autonomia, isso poderá levar à rotura da correia. Em caso de rotura da correia, o rolo deverá ser enviado à Elite ou a um dos seus centros de reparação.

- Problema: a velocidade indicada é muito elevada (também mais 100km/h).

- Resposta: Provavelmente foi errada a definição da circunferência do rolo no dispositivo utilizado.

O Suito envia os dados do treinamento de acordo com vários protocolos. Um destes é o protocolo usado pelos sensores de velocidade. Se o dispositivo utilizado para visualizar a velocidade usa este protocolo, então deve alterar a circunferência definida da roda.

É necessário configurar um valor de circunferência da roda igual ao valor real da roda dividido por 24,8. Exemplo: se a circunferência da roda é de 2095 mm, então o valor a inserir como circunferência é igual a $2095 / 24,8 = 84$ mm.

- Problema: o Suito não se conecta à periférica.

- Resposta: tentar reiniciar o dispositivo / telefone / tablet / computer. Antes de fazer a conexão reiniciar também o rolo.

- Problema: a bicicleta não está perfeitamente vertical.

- Resposta: Verificar em primeiro lugar se o bloqueio da bicicleta na quick release é feito corretamente. Eventualmente tentar abrir e empurrar bem a estrutura para verificar se a quick release é completamente inserida nas duas gancheras de ambos os lados.

Eventualmente tentar regular os dois pés externos, desaparafusando para levantar a perna.

24_EMBALAGEM

Sempre que o rolo deva ser expedido para assistência ou outras razões, um embalamento correto é essencial:

- desligar o cabo de alimentação do Suito;

- embalar o Suito na caixa em que estava embalado originalmente.

Durante as expedições os pacotes são muitas vezes submetidos a maus-tratos e choques muito fortes, por isso, embalagens não suficientemente resistentes podem danificar irremediavelmente o rolo. Esse tipo de dano não é coberto pelas condições de garantia.

Nota: antes de enviar o rolo ou algum seu componente

para assistência, consultar em primeiro lugar Elite ou um seu distribuidor ou o próprio negociante. Eventuais envios não acordados serão recusados.

25_COPYRIGHT

Nenhuma das partes deste manual pode ser reproduzida ou transmitida sem a autorização por escrito de ELITE S.r.l. O software do Suito e o relativo código são de propriedade de ELITE S.r.l.

26_ALTERAÇÕES AOS PRODUTOS

ELITE, também em função da atualização tecnológica, reserva-se o direito de efetuar alterações nos produtos ou às suas especificações sem obrigação de notificação ou outra comunicação prévia ao Cliente para:

a) alterações que não afetem negativamente as prestações do produto;

b) alterações necessárias para satisfazer ou melhorar as especificações de produto;

c) alterações necessárias para a adaptação a requisitos de lei ou regulamentares aplicáveis.

ELITE também reserva-se o direito de fornecer os produtos com esses aprimoramentos sem qualquer obrigação ou responsabilidade de fazer as mesmas alterações aos produtos anteriormente comprados, reservando-se também o direito de alterar os preços e a disponibilidade de modelos de acordo com as condições de mercado, a disponibilidade dos componentes e outras considerações comerciais.

27_DISCLAIMER

A Elite S.r.l. não é responsável por eventuais danos temporários ou permanentes à integridade física do usuário que sejam uma consequência direta ou indireta da utilização do rolo de treinamento.

28_INFORMAÇÕES SOBRE A ELIMINAÇÃO DO PRODUTO

1) NA UNIÃO EUROPÉIA

Este produto está de acordo com os Regulamentos EU 2002/95/CE, 2002/96/CE and 2003/108/CE.



O símbolo da lata de lixo colocado no equipamento ou na confeção indica que o produto no final de vida deve ser recolhido separadamente dos outros lixos.

O usuário deverá, portanto levar o equipamento no final de vida aso centros apropriados de coleta de lixo diferenciada dos lixos eletrônicos, ou levá-lo ao revendedor no momento da compra de um equipamento equivalente, na proporção de um por um.

A adequada coleta diferenciada para o encaminhamento sucessivo do aparelho destinado à reciclagem, ao tratamento e a eliminação ambiental compatível, contribui

para evitar possíveis efeitos negativos potenciais no ambiente e na saúde e promove a reutilização e/ou reciclagem dos materiais que compõem o produto.

A eliminação abusiva do produto por parte do usuário leva a aplicação de sanções administrativas previstas pelos regulamentos exigentes.

2) EM PAÍSES QUE NÃO FAZEM PARTE DA UNIÃO EUROPEIA

Se desejar eliminar o presente produto, contatar as autoridades locais e informar-se sobre o método de eliminação.

Blahoželáme k zakúpeniu cyklistického trenažeru Suito

01_VŠEOBECNÉ BEZPEČNOSTNÉ UPOZORNENIA

Pred použitím trenažeru, si pozorne prečítajte upozornenia nižšie, pre zachovanie vášho zdravia a bezpečia.

1. Zariadenie nie je určené pre použitie osobami (vrátane detí) so zníženými fyzickými, zmyslovými alebo mentálnymi schopnosťami, alebo s nedostatkom skúseností a znalostí, s výnimkou prípadu, keď sú pod dohľadom alebo boli náležite poučené.

2. Deti musia byť pod dohľadom, aby sa so zariadením nehrali.

3. Pred začatím tréningového programu, sa podrobte fyzickým testom pre potvrdenie vášho dobrého zdravia.

4. Zvoľte si úroveň tréningu v súlade s vašou fyzickou kondíciou a vašim zdravotným stavom.

5. Ak sa počas tréningu cítite vyčerpané alebo vás niečo bolí, okamžite ukončíte jazdu na trenažeri a konzultujte to so svojim lekárom.

6. Používajte len s originálnym dodným káblom (mod. 6A-181WP12).

- Suito podlieha normám EÚ (pozri "Vyhlásenie o zhode" na strane 121), môže strácať účinnosť, ak sa trenažer používa s iným káblom, ako je originálny.

7. Pred začiatkom tréningu skontrolujte správne upevnenie bicykla na valci. Bicykel musí byť umiestnený v zvislej polohe a stabilne upevnený na držiakoch,

nainštalovaných podľa pokynov. Skontrolujte správnu inštaláciu tak, že potiahnete a zatlačíte na vodorovnú rúrku rámu a vyviniete tlak na sedlo. Ak bicykel nie je správne a stabilne upevnený, nepokračujte v tréningu.

Vyššie uvedené upozornenia sú všeobecné a nezahŕňujú všetky možné situácie, ktoré treba brať do úvahy pre správne a bezpečné používanie trenažeru; za ktoré zodpovedá výhradne sám užívateľ.

02_ÚVOD

Suito je trenažer s priamym náhonom a elektronicky riadeným odporom.

- Suito predstavuje nástroj so širokým rozsahom odporu a dosahovaného výkonu, hladké pedálovanie a možnosť párovania vďaka otvoreným štandardom prenosu údajov.

- Odpor je geSuitoovaný extrémne tichou integrovanou magnetickou brzdou jednotkou.

- Elektronický Suito je možné pripojiť k osobnému počítaču (Windows, Mac), mobilným zariadeniam (iOS a Android) a cyklo počítačom, ktoré obsahujú technológiu ANT+ a/alebo Bluetooth Smart.

My E-Training* softvér/aplikácia predstavuje široké možnosti tréningovania / testovania pre všetky úrovne cyklistov, od amatérov, až po profikov.

Aplikácia je dostupná na AppStore (iOS) a Google Play (Android), kým verzia pre PC / MAC je dostupná na stránke: www.elite-it.com.

Dôležité vlastnosti sú:

- Video tréning
- Osobné tréningové programy
- Tréning cez Google maps
- Ukladanie, importovanie a exportovanie údajov

Vďaka využívaniu otvoreného protokolu ANT+ FE-C, je Suito kompatibilný aj s inými aplikáciami a programami ako ten od Elite, ktoré využívajú tento protokol.

Existuje množstvo softvérových programov / aplikácií / zariadení na trhu, ktoré sú kompatibilné s týmto protokolom, a preto sú s Suito plne kompatibilné.

03_KOMPATIBILITA ORECHU

Spoločnosť Elite dodáva zariadenie Suito s trupom voľného kolesa, ktorý je kompatibilný s rýchlostnými kazetami 9/10/11 Shimano®/SRAM® a s kazetami iných výrobcov, ktorí používajú štandardnú značku Shimano®, a s nainštalovanou rýchlostnou kazetou 11 (11 – 28).

K dispozícii je toto príslušenstvo:

- teleso voľnobehu kompatibilné s kazetami Campagnolo 9/10/11/12 speed;
- teleso voľnobehu kompatibilné s XD/XDR (pre kazety SRAM 12 speed);
- teleso voľnobehu kompatibilné s Micro Spline (pre kazety SHIMANO 12 speed);

Návod na výmenu nájdete na strane 109.

Suito je kompatibilný s bicyklami s nábojom 130 - 135 mm s 5 mm rýchlopupínom a s bicyklami s 12 mm x 142 mm nábojom s pevnou osou.

K dispozícii je nasledujúce príslušenstvo:

- adaptér pre bicykle s nápravou boost s rozmerom 148 mm a priemerom 12 mm;
- adaptéry pre bicykle s nápravou s rozmerom 135 mm a priemerom 10 a 12 mm.

Ak nie ste si istý typom kazety na vašom bicykli, overte si to v návode k bicyklu alebo kontaktujte vášho predajcu, aby ste sa uistili o kompatibilitu s Suito.

04_ROZSAH VÝKONU

Rozsah výkonu, ktorý trénažér dokáže simulovať je veľmi široký a závisí od rýchlosti. Čím rýchlejšie pedálujete, tým širší je rozsah výkonu. Napriek tomu sa môžu vyskytnúť nejaké extrémne podmienky, ktoré vyžadujú výkon až mimo tohto rozsahu (príliš vysoký alebo príliš nízky).

V takýchto prípadoch trénažér vyvinie maximálny/minimálny možný, a opäť začne pracovať správne, len čo sa obnovia podmienky, ktoré sú kompatibilné s výkonom, ktorý Suito dokáže simulovať. Ak je požadovaný výkon mimo možného rozsahu výkonu, trénažér zobrazí na displeji aktuálny, ktorý dosahuje, nie ten teoreticky možný.

05_SKLON

Maximálny sklon, ktorý dokáže Suito nasimulovať je funkciou rýchlosti a hmotnosti jazdca. V skutočnosti, výkon vyžadovaný na prekonanie stúpania je funkciou rýchlosti (čím rýchlejšie = tým vyšší výkon) a hmotnosti (čím ťažší jazdec, tým vyšší výkon je vyžadovaný na prekonanie stúpania).

Suito využíva magnetický brzdny systém, ktorý pôsobí priamo na pohyblivý kovový disk pre postupné a jednotné nastavenie odporu. Táto technológia umožňuje veľmi presné zmeny v stúpaní, aj keď veľmi malé, berúc do úvahy zotrvačnosť pri skutočnom jazdení na ceste. Obe sa znižujú

a zvyšujú v nastavení odporu a sú postupné. Tento systém tiež zaručuje, že pedále sa nezaseknú, čo by mohlo nastať pri náhlo veľkom zvýšení odporu.

06_PROTOKOLY PRENOSU ÚDAJOV

Suito využíva dva rôzne protokoly pre komunikovanie a získavanie údajov pre softvér / aplikácie / zariadenia.

Pre overenie kompatibility s jedným alebo viacerými týmito protokolmi, kontaktujte poskytovateľa aplikácie / softvéru / zariadenia.

BLUETOOTH SMART

"Fitness Machine - Indoor Bike service" protokol. Tento protokol posíla údaje o tréningu do kompatibilného softvéru / aplikácie / zariadenia a nastavuje odpor na trénažeri. Tento protokol umožňuje úplnú interaktivitu s trénažerom.

"Speed&Cadence Service" protokol: tento protokol vysiela údaje o rýchlosti a kadencii z trénažeru, ale neumožňuje interakciu medzi softvérom / aplikáciou / zariadením a trénažerom.

"Power Service" protokol: tento protokol vysiela údaje o výkone jazdca, ale tiež neumožňuje interakciu medzi softvérom / aplikáciou / zariadením a trénažerom.

Vo väčšine prípadov smartfóny a tablety protokol Bluetooth Smart podporujú, preto nie sú potrebné žiadne dodatočné komponenty pre komunikovanie s Suito. Aj keď niektoré staršie zariadenia nemusia byť kompatibilné. Pre uistenie sa o kompatibilitu s Bluetooth Smart, kontaktuje poskytovateľa vašej aplikácie.

POZNÁMKA: Ak je trénažér spárovaný so zariadením cez Bluetooth Smart protokol, už nie je možné spárovať ho s iným zariadením BLE.

Toto je obmedzenie samotného protokolu Bluetooth Smart.

ANT+

"ANT+ FE-C" protokol: tento protokol umožňuje softvéru / aplikácii / zariadeniu prijímať údaje o tréningu a ovládať odpor trénažeru. Tento protokol umožňuje úplnú interaktivitu s trénažerom.

"ANT+ Speed&Cadence" protokol: tento protokol vysiela údaje o rýchlosti a kadencii z trénažeru. Tento protokol je bežnejší, ako ANT+ FE-C, ale neumožňuje úplnú interaktivitu s aplikáciou/softvérom/zariadením.

"ANT+ Power" protokol: tento protokol vysiela údaje o výkone jazdca. Tiež omnoho bežnejší, ako ANT+ FE-C, ale tento protokol neumožňuje interaktivitu medzi trénažerom a aplikáciou/softvérom/zariadením.

S výnimkou smartfónov, ktoré majú integrovaný protokol ANT+, je potrebný USB dongle pre spojenie cez ANT+ protokol.

USB konektor ANT+je potrebný, ak používate Android, PC Windows a zariadenia Mac. Je dostupný k zakúpeniu na stránke www.shopelite-it.com alebo cez iných predajcov – je potrebný pre spojenie zariadenia s trénažerom cez

protokol ANT+.

OTG adaptér je potrebný pre zariadenia Android, zatiaľ čo zariadenia iOS vyžadujú špeciálny USB flash drive (nie je súčasťou) kompatibilný s 30-pinovým iOS konektorom.

Kompletný zoznam ANT+ kompatibilných zariadení je dostupný na: <http://www.thisisant.com/directory/>

Vlastnosti bezdrôtového pripojenia:

Prenosové frekvencie: od 2402 do 2483,5 MHz

Protokoly: Bluetooth 4.0 & ANT+

Prenosová vzdialenosť v otvorenom priestore: 10 m

Prenosový výkon ANT+: 4 dB

Prenosový výkon Bluetooth: 0 dB

07_KONTROLKY

Suito vysiela údaje o rýchlosti, kadencii a výkone cez ANT+ a Bluetooth Smart protokoly.

Na ovládacom panely sú 3 LEDky, ktoré signalizujú stav napájania a činnosť samotnej jednotky, tiež ktorý protokol je používaný.

LEDky majú 3 farby:

Červená = označuje zdroj napájania trénažeru:

- Nesvieti = Suito nie je napájaný alebo je v úspornom režime
- On = Suito je napájaný.

Modrá = označuje činnosť trénažeru s Bluetooth Smart protokolom.

- Rýchle blikanie = čakanie na spojenie.
- Svetí = Suito je spárované s aplikáciou My E-Training využitím ANT+ protokolu.

- Rýchle blikanie = vyhľadávanie snímača výkonu (pozri kapitolu "09_Power Meter Link")

Zelená = označuje činnosť trénažeru s ANT+ protokolom.

- Rýchle blikanie = čakanie na spojenie.
- On = Suito is transmitting data via the ANT+ protocol.
- Rýchle blikanie = vyhľadávanie snímača výkonu (pozri kapitolu "09_Power Meter Link")

08_PRESNOSŤ HODNOTY VÝKONU

Údaj o výkone, ktorý Suito zasiela a je výsledkom rôznych výpočtov. Tieto výpočty berú do úvahy najmä rýchlosť šliapania do pedálov, brzdu valca a iné faktory.

Pre zlepšenie presnosti spoločnosť Elite kalibruje každé zariadenie Suito s cieľom minimalizovať možnú chybu, ale existuje niekoľko faktorov, ktoré sa z dlhodobého pohľadu môžu zmeniť a znížiť presnosť výkonu.

Spindown je postup kalibrácie, ktorý umožňuje valcu hodnotiť prípadné zmeny spôsobené používaním a vykompenzovať ich vplyv na odpor, ktorý generuje valec.

Postup:

Je dôležité, aby sa kalibrácia robila až po minimálne 10 minútovom zahrievaní bicykla,

Ak chcete zariadenie kalibrovať, stlačte príslušný príkaz

aplikácie alebo programu My E-training a postupujte podľa pokynov.

Príkaz na spustenie postupu sa nachádza na stránke nastavení aplikácie.

Pre daný postup je potrebné začať šliapať do pedálov a zvyšovať rýchlosť, až kým nedosiahnete stanovenú hodnotu. Akonáhle sa zobrazí upozornenie na zastavenie šliapania, ihneď prestaňte šliapať do pedálov.

Po niekoľkých sekundách vám postup oznámi, že kalibrácia prebehla úspešne.

Hodnota spindown sa uloží do pamäte zariadenia Suito, aby bolo možné odosielať každému pripojenému zariadeniu vždy správne hodnoty výkonu.

Poznámka:

- uvedený postup kalibrácie je možné vykonať aj pomocou programov/aplikácií/zariadení inej značky než Elite.
- Nechajte nohy na pedáloch, kým sa proces neukončí.
- Ak sa valec pripojí na silomer bicykla (ak je k dispozícii), vyššie uvedené poznámky viac neplatia, pretože výkon sa v takom prípade nevypočítava, ale je meraný snímačom na bicykli. Pre viac informácií pozri kapitolu „Power Meter Link (PML)“.

09_POWER METER LINK (PML)

Suito zahŕňa funkciu nazývanú Power Meter Link, ktorá umožňuje získavať presnejšie údaje o výkone.

Táto funkcia umožňuje Suito používať snímač výkonu na bicykli, ktorý je zdrojom výkonu.

Vďaka tomu je Suito ešte presnejší, pretože údaje o výkone namerané snímačom sú presnejšie než údaje, ktoré je Suito schopný vypočítať pomocou vzorcov.

Poznámka: táto funkcia sa nedá používať v prípade, že snímač výkonu nie je nainštalovaný na bicykli.

POUŽITIE

- Zapnutie/vypnutie

Pomocou aplikácie Elite My E-training je možné zapnúť/vypnúť funkciu PML. Táto funkcia sa dá zapnúť a vypnúť vo všetkých verziách aplikácie.

Ak chcete zapnúť/vypnúť funkciu PML, spustíte aplikáciu a presvedčte sa, či je spárovaná s valcom.

Prejdite na: Nastavenia – PML. Po niekoľkých sekundách sa zobrazí aktuálne nastavenie valca, ktoré je možné upraviť.

Ak chcete uložiť nové nastavenie valca, stlačte tlačidlo OK.

- Spárovanie.

Suito pri svojom spustení automaticky vyhľadáva počas niekoľkých sekúnd snímače výkonu, ktoré sa nachádzajú v jeho blízkosti. Ak nejaký nájde, pripojí sa k nemu a použije z neho údaje. Preto je vhodné sa predtým, než začnete na valci cvičiť, uistiť, že snímač výkonu prenáša údaje.

Okrem toho, ak raz príde k pripojeniu, Suito uloží sériové číslo snímača výkonu pre ďalšie cvičenia.

V prípade, že sa v miestnosti nachádza viac snímačov výkonu, Suito sa pripojí k snímaču výkonu, ktorý má najsilnejší signál a to je samozrejme ten, ktorý je na bicykli.

- Ďalšie cvičenia.

Počas ďalších cvičení sa Suito pri každom spustení bude snažiť vždy pripojiť k snímaču, s ktorým sa spároval prvý krát.

Ak sa nedokáže pripojiť k snímaču alebo snímač nie je prítomný, Suito použije vlastné algoritmy na výpočet výkonu.

- Resetovanie.

V prípade, ak budete chcieť zmeniť snímač, stačí spustiť valec tým, že začnete otáčať koleso (aj rukou) alebo tým, že budete chvíľku šliapať do pedálov. Platí, že, ak je rýchlosť počas spustenia vyššia než 0, Suito vynuluje snímač uložený v pamäti a znovu začne vyhľadávanie nového snímača, akoby to bolo prvý krát.

Keď Suito vynuluje sériové číslo snímača výkonu, 6 krát jemne zavibruje na potvrdenie vymazania.

Príkladne je možné pomocou aplikácie Elite My E-training resetovať valec. Prejdite na stránku Nastavenia – PML.

POZNÁMKA:

– Táto funkcia sa nedá používať, ak na bicykli nie je nainštalovaný snímač výkonu.

- Ak sa Suito pripojí na nesprávny snímač, stačí vynulovať spárovaný snímač a zopakovať činnosť párovania, pričom je potrebné vzdialiť sa od snímaču, ku ktorému nechceme Suito pripojiť.

- Ak sa počas cvičenia Suito preruší spojenie so snímačom výkonu, valec automaticky začne používať vzorce na výpočet výkonu. Medzitým pokračuje v snahe o obnovenie spojenia so snímačom.

- Valec najskôr vyhľadáva snímače ANT+ a potom Bluetooth. Ak snímač výkonu je ANT+ a aj Bluetooth, je veľmi pravdepodobné, že sa valec pripojí na signál ANT+.

- Vibrácie vymazávania sú veľmi jemné. Môžno bude nevyhnutné položiť ruku na jednotku odporu, aby ste ich zacítili.

– V prípade pedálov/pedálových kľúč Bluetooth sa valec pripojí iba k jednému z dvoch. V tomto prípade nie je možné nastaviť, ku ktorému pedálu/pedálovej kľúke sa pripojí. Okrem toho, keďže v tomto prípade každý pedál/pedálová kľúka meria výkon vyvinutý príslušnou nohou, odoslaná hodnota sa rovná približne polovici z celkového výkonu vyvinutého cyklistom. Preto je v záujme správneho používania potrebné pomocou aplikácie My E-training (Nastavenia) aktivovať možnosť „polovičný výkon“ („Half power“).

- Počas úvodného vyhľadávania snímačov výkonu zelená kontrolka rýchlo bliká.

10_SNÍMAČ KADENCIE

Suito využíva inovatívny “bezsenzorový” systém, ktorý spočíva v sofistikovanom prepočte.

Ak pedálujete s vysokou kadenciou pri nízkej úrovni záťaže, môže sa výnimočne vyskytnúť nepresnosť v prepočte kadencie, keďže nie je zaznamenaná priamym meraním. Toto sa vyskytuje obzvlášť pri rýchlom pedáľovaní a nízkej záťaži.

V prípade, že systém „sensorLess“ nie je dostatočne presný, je možné zaobstarať si bezdrôtový snímač, ktorý sa dá použiť na bicykli/pedálovej kľúke. Väčšina aplikácií/programov/zariadení umožňuje vybrať si snímač ako zdroj hodnoty tempa.

11_SNÍMAČ SRDCOVÉHO PULZU

- Trenažér Suito nesníma údaje o srdcovom pulze. Údaje o pulze môžete zaznamenávať priamo cez zariadenie, ktoré obsahuje funkciu srdcového pulzu.

- Kompatibilita s rôznymi druhmi snímačov srdcového pulzu závisí od zariadenia / softvéru / aplikácie, ktorá využíva len ANT+ a je tiež kompatibilná s Bluetooth Smart snímačmi, čo umožňuje párovanie cez oba protokoly.

12_POUŽÍVANIE SUITO SO SOFTVÉROM/ APLIKÁCIAMI/ZARIADENIAMI

Odporúčame používať softvér/aplikáciu My E-Training, dostupnú pre iOS, Android, Windows a Mac OS.

My E-Training je kompletný systém s niekoľkými tréningovými režimami, vrátane videí, konfigurovacieho softvéru, pretekov cez Google Maps, pretekania cez internet a mnoho ďalšieho.

Je možné využívať aj iné aplikácie, ktoré sú kompatibilné s trenažérom cez protokoly/štandardy. Existuje niekoľko softvérov/aplikácií/zariadení, ktoré sú aktuálne na trhu a je možné ich spárovať s Suito.

Pozrite si návod pre správne spárovanie s trenažérom pre každý špecifický softvér/aplikáciu/zariadenie.

Pred začatím párovania s nejakou aplikáciou, sa uistite, že trenažér je zapojený do elektrickej siete a nie je v úspornom režime. Pribalený kábel napájania musí byť zapojený do siete.

Na základnej doske trenažéru je niekoľko LED kontroliek označujúcich aktuálny stav trenažéru. Prečítajte si odsek o Kontrolkách, aby ste poznali ich význam.

13_NÁZVY A ZOZNAM KOMPONENTOV

Zariadenie Suito by malo obsahovať nasledujúce komponenty:

- | | |
|------------------------------------|-----|
| 1 ks telo zariadenia Suito | (A) |
| 2 ks rozperky trupu voľného kolesa | (B) |

- 1 ks adaptér stavby (C)
- 1 ks otočný pravý adaptér stavby d = 130 – 135 mm (D)
- 1 ks otočný ľavý adaptér stavby d = 130 – 135 mm (E)
- 1 ks otočný pravý adaptér stavby d = 142 mm (F)
- 1 ks otočný ľavý adaptér stavby d = 142 mm (G)
- 1 ks rýchloupínač (H)
- 1 ks Travel Block (podložka pod predné koleso) (I)
- 1 ks napájací zdroj (L)

UPOZORNENIE: adaptéry C, D, E, F, G sú malé komponenty a dajú sa jednoducho stratiť. Pri presúvaní treňažeru odporúčame odstrániť adaptéry a uchovať ich vo vhodnom vrecku, keďže by počas prepravy mohli vypadnúť.

Prípadné náhradné diely sú k dispozícii v našom online obchode. Môžete tiež priamo kontaktovať spoločnosť Elite a/alebo distribútora vo vašej krajine.

14_MONTÁŽ ZARIADENIA SUITO

- vytiahnite Suito z obalu (A)
- umiestnite Suito (A) do vertikálnej polohy a upevnite ho v danej polohe pomocou vrchnej rukoväte
- roziahnite pravú nohu, až kým nebudete počuť cvaknutie bezpečnostného blokovacieho mechanizmu (obr. 1)
- roziahnite ľavú nohu, až kým nebudete počuť cvaknutie bezpečnostného blokovacieho mechanizmu (obr. 2)
- overte si stabilitu valca (obr. 3), prípadne zatlačte na nastaviteľné nožičky (obr. 4).

15_INŠTALÁCIA KAZETY S PASTORKAMI NA SUITO

Na zariadení Suito je nainštalovaná rýchlostná kazeta 11 (11 – 28).

Pri použití rýchlostnej kazety 9/10 Shimano®/SRAM® alebo kaziet iných výrobcov, ktorí používajú štandardné kazety Shimano® je nevyhnutné:

- 1) Odstrániť nainštalovanú kazetu z trupu voľného kolesa (obr. 5)
- 2) Umiestniť rozperky (ozn. B) na trup voľného kolesa predtým, než vložíte novú kazetu s pastorkami.
 - Zvyčajne sú potrebné 2 ks rozperných podložiek (ref. B) pre kazetové teleso s 9 rýchlostami Shimano® / SRAM® (obr. 6) a 1 ks rozpernej podložky pre kazetové teleso s 10 rýchlostami (obr. 7). Na základe značky použitého kazetového telesa môžu existovať rozdiely všeobecného charakteru v porovnaní s informáciami uvedenými vyššie.
- 3) Pomocou momentového kľúča dotiahnite poistný krúžok dodávaný s kazetami na orech (Obr. 8).

UPOZORNENIE!

Dodržiavajte prísne pokyny výroby kazety, pokiaľ ide o špecifické techniky inštalácie, potrebu dodatočných podložiek a špecifikácií krútiaceho momentu.

POZNÁMKA: Ak máte otázky alebo nedokázate nainštalovať

kazetu, obráťte sa na svojho predajcu. Záruka sa nevzťahuje na POŠKODENIE bicykla a / alebo treňažera Suito v prípade nesprávnej inštalácie.

Pre bicykle so stavbou 130 – 135 mm (5,1 – 5,3 palca) je potrebné vložiť pravý adaptér stavby (ozn. D) (obr. 9) a ľavý adaptér (E) (obr. 10). Na druhej strane, pre bicykle s kotevným svornikom s $\varnothing 12$ (\varnothing 0,47 palca) a stavbou 142 mm (5,6 palca) pozri odsek č. 17.

16_INŠTALÁCIA BICYKLA

- Uvoľnite zadnú brzdú bicykla a umiestnite reťaz na najmenšie zadné ozubené koliesko a najväčšie predné ozubené koliesko. Demontujte rýchloupínač zo zadného kolesa.

- odstráňte zadné koleso bicykla.
- Vložte rýchloupínač a adaptér zakončenia zadnej stavby (Rif. C) na kazetu Suito (Obr. 11A - 11B).
- Umiestnite reťaz na najmenšie ozubené koliesko treňažera Suito (Obr. 12).
- Plne zasuňte zakončenia zadnej stavby do kazety Suito (Obr.13) a venujte pozornosť správnej vnútornej alebo vonkajšej polohe na základe typu bicykla:

- Adaptér vonkajšieho trojuholníka (C) pre cestné a časovkárské bicykle (130 mm trojuholník) (Obr. 14).

- Adaptér vnútorného trojuholníka (C) pre horské bicykle (135 mm trojuholník) (Obr. 15).

POZNÁMKA: ryhovaná strana trojuholníkového adaptéra (C) musí byť obrátená smerom k zakončeniu zadnej stavby.

- Bezpečne upevnite bicykel na treňažer Suito a pevne uzatvorte rýchloupínač. Výsledný tlak by mal udržiavať zakončenie zadnej stavby k treňažeru Suito uzamknuté.

- po inštalácii skontrolujte vertikálnu polohu bicykla.

UPOZORNENIE: vidlicu bicykla je nutné umiestniť na konce adaptérov a nie na rýchloupínač.

Spoločnosť Elite nenesie zodpovednosť za prípadné následky alebo poškodenie spôsobené nesprávnou montážou bicykla na treňažer

17_INŠTALÁCIA ZARIADENIA SUITO NA BICYKEL SO STAVBOU S PRIEMEROM $\varnothing 12$ D = 142 MM

- 1) Vložte ľavý adaptér (ref. G) a naskrutkujte pravý adaptér (Ref) na vozíky s priemerom 142 mm (obr. 16);

- 2) Uvoľnite zadnú brzdú bicykla a reťaz umiestnite na najmenšie ozubené koliesko zadného kolesa a predný prevodník. Odmontujte osku zo zadného kolesa.

- 3) Umiestnite zakončenia zadnej vidlice na osku kazety treňažera Suito.

- 4) Vložte osku na hriadeľ kazety Suito.

- 5) Uistite sa, že bicykel je bezpečne umiestnený na treňažeri

Suito a uzamknite osku silným zatlačením. Tlak by mal spôsobiť, že zakončenia zadnej vidlice zostanú uzamknuté na konštrukcii trenažéra Suito.

6) Uistite sa, že je bicykel stabilný zatlačením a vytiahnutím hornej rámovej trubky a sedla. Ak sa bicykel na trenažéri trochu stále hýbe, použite viac sily na uzamknutie osky.

7) V prípade potreby väčšej stability bicykla sa odporúča použiť Riser Block (podložku pod predné koleso) (ozn. I), ktorý tvorí súčasť dodávky a umiestňuje sa pod predné koleso.

- Začnite šliapať. Najprv jazdite veľmi pomaly a zvyšujte svoj rytmus postupne, kým sa zoznámite s funkciami trenažéra Suito.

18_ELEKTRICKÉ NAPÁJANIE

- Zariadenie Suito má dosku plošných spojov, ktorá je napájaná cez štandardné napájacie zariadenie (je súčasťou balenia).

Vložte napájacie zariadenia do elektrickej zásuvky a jack do konektoru zariadenia Suito v zadnej časti valca (obr. 17). Jemné vibrovanie znamená, že systém sa dostáva do počiatočnej polohy. Uvedená činnosť môže trvať až 15 sekúnd.

Umiestnite kábel do správnej polohy na zadnej strane trenažéra a pripojte ho ku koncovkám na vnútornej strane zadných plastových dielov (obr. 18)

Suito podlieha normám EÚ (pozri "Vyhlásenie o zhode" na strane 121), môže strácať účinnosť, ak sa trenažér používa s iným káblom, ako je originálny.

19_ODNÍMANIE BICYKLA

- Posuňte reťaz bicykla na najmenšie ozubené koliesko kazety Suito a najmenšie predné ozubené koliesko bicykla.

- Otvorte rýchloupínak (alebo vyberte osku) a vyberte bicykel z trenažéra Suito.

- Pri preprave alebo ak chcete odstrániť vyčnievajúce časti počas doby, keď sa zariadenie nepoužíva: zdvihnite páčky (obr. 19) a zložte bočné nožičky (obr. 20 – 21).

UPOZORNENIE: adaptéry C, D, E, F, G sú malé komponenty a dajú sa jednoducho stratiť. Pri presúvaní trenažéru odporúčame odstrániť adaptéry a uchovať ich vo vhodnom vrecku, keďže by počas prepravy mohli vypadnúť.

Prípadné náhradné diely sú k dispozícii v našom online obchode. Môžete tiež priamo kontaktovať spoločnosť Elite a/alebo distribútora vo vašej krajine.

20_POKYNY K MONTÁŽI TELESA VOĽNOBEHU KOMPATIBILNÉHO S KAZETAMI CAMPAGNOLO 9/10/11/12 SPEED, TELESA VOĽNOBEHU KOMPATIBILNÉHO S XD/XDR SRAM 12 SPEED, TELESA VOĽNOBEHU KOMPATIBILNÉHO S MICRO SPLINE SHIMANO 12 SPEED

- Vymeňte teleso voľnobehu namontované na Suito za príslušenstvo kompatibilné s kazetovými prevodníkmi CAMPAGNOLO 9/10/11/12 speed alebo teleso voľnobehu kompatibilné s XD/XDR (pre kazety SRAM 12 speed) alebo teleso voľnobehu kompatibilné s Micro Spline (pre kazety SHIMANO 12 speed) podľa tohto postupu:

1) Odstráňte kazetu nainštalovanú na valci (obr. 22)

2) Odskrutkujte upevňovacie puzdro (obr. 23).

3) Vytiahnite blok voľnobežky z hriadeľa valčeka (Obr. 24).

4) Nasaďte úplne teleso kompatibilné s kazetami CAMPAGNOLO alebo kompatibilné s XD/XDR alebo s Micro Spline (Obr. 25-26).

5) Upevnite upínacie puzdro vidlicovým kľúčom č. 17 uťahovacím momentom 5 Nm (44 palcov na libru). Na zaistenie puzdra na hriadeľ použite zaistovач závitov so strednou odolnosťou kompatibilný s olejom.

Len pre kompatibilnú kazetu CAMPAGNOLO:

Zvyčajne sú potrebné 2 ks rozperných podložiek (ref. B) pre kazetové teleso s 9 rýchlostami (obr. 9), 1ks rozpernej podložky pre kazetové teleso s 10 rýchlostami (obr. 10). Na základe značky použitého kazetového telesa môžu existovať rozdiely všeobecného charakteru v porovnaní s informáciami uvedenými vyššie.

UPOZORNENIE!

Prísne dodržiavajte pokyny výrobcu kaziet, pokiaľ ide o špecifické techniky inštalácie, potrebu dodatočných rozperiek a špecifikácií krútiaceho momentu.

POZNÁMKA: Ak máte otázky týkajúce sa inštalácie alebo ak nemôžete nainštalovať kazetu, obráťte sa na predajcu. Záruka sa nevzťahuje na POŠKODENIE bicykla a / alebo trenažéra Suito v prípade nesprávnej inštalácie.

21_ÚDRŽBA

Suito nevyžaduje žiadnu konkrétnu plánovanú údržbu, odporúčajú sa však nasledujúce opatrenia:

- po každom tréningu utrite trenažér čistou handričkou, aby ste predišli nahromadeniu prachu a potu;

- nečistite a neodmastujte reťaz bicykla, keď je bicykel namontovaný na trenažéri Suito, pretože rozpúšťadlá môžu spôsobiť nenapraviteľné poškodenie ložísk alebo iných vnútorných mechanických častí;

- Pred každým tréningom skontrolujte, či je rýchloupínak riadne zaistený a plne funkčný.

- po montáži zariadenia Suito sa štandardne výmena bicykla vykonáva bez problémov. Len zriedkavo je nevyhnutné ho správne nastaviť. V prípade nejasností sa obráťte na svojho predajcu. Cieľom je zaručiť správne fungovanie pri použití zariadenia Suito.

22 UPOZORNENIA

- Suito sa počas používania zahrieva. Nedotýkajte sa krytov odporovej jednotky, kým sa neochladí.
- Používajte Suito trenážer podľa popisu v príručke.
- Suito nie je vybavené núdzovou brzdou.
- Suito bol navrhnutý a vyrobený tak, aby bola zaistená maximálna bezpečnosť užívateľa a / alebo tretích osôb, ale ľudia, deti a domáce zvieratá by sa mali vyhýbať kontaktu s trenážerom počas používania, pretože kontakt s pohyblivými časťami trenážera a bicyklom môže mať za následok poškodenie alebo zranenie.
- Nikdy nedávajte prsty ani cudzie predmety akéhokoľvek druhu cez otvory na Suito, pretože hrozí vysoké riziko poškodenia trenážera a / alebo vážneho telesného zranenia.
- Pred začiatkom tréningu umiestnite trenážer na vhodné miesto, mimo potenciálne nebezpečných predmetov (nábytok, stoly, stoličky ...), aby sa predišlo riziku náhodného alebo neúmyselného kontaktu.
- Suito smie byť používaný len jedným jazdcom v danom momente.
- Pred tréningom vždy skontrolujte bezpečnosť a stabilitu bicykla na trenážeri Suito.
- Žiadna časť výrobku nemá akékoľvek využitie nad rámec pôvodnej aplikácie. Záruka bude neplatná, ak bola jednotka otvorená alebo ňou bolo manipulované.
- Keďže nožičky sú vyrobené z mäkkého, nekřavého materiálu, môžu počas používania zanechať odtlačky gúmy na podlahe.
- Nenechávajte nabíjačku zapojenú, keď ju nepoužívate.
- Neumiestňujte Suito na chladné a vlhké miesta. Mohlo by dôjsť k poškodeniu jeho elektronických komponentov.
- Používajte len dodávanú nabíjačku. Suito podlieha normám EÚ (pozri "Vyhlásenie o zhode" na strane 121), môže strácať účinnosť, ak sa trenážer používa s iným káblom, ako je originálny.
- Spoločnosť Elite nemôže byť braná na zodpovednosť v prípade akéhokoľvek poškodenia v dôsledku používania cudzieho softvéru / aplikácií / zariadení.
- Dva komunikačné protokoly sú vzájomne jedinečné, teda Suito vysiela údaje buď cez ANT+ alebo Bluetooth Smart, nikdy nie cez oba súčasne; ak sa spáruje cez jeden protokol, Suito prestane používať ten druhý.
- Prítomnosť vysokonapäťového vedenia, semaforov, elektrických vedení, vedení autobusov alebo trojbusov, televíznych zariadení, áut, cyklo počítačov, cvičebných

zariadení a mobilných telefónov v snímacom rozsahu konzoly, atď., môže spôsobovať rušenie. Preto, používanie iných bezdrôtových zariadení, by malo byť obmedzené alebo úplne vylúčené pri používaní Suito, v dôsledku takéhoto rušenia.

Suito nevystavuje priamemu slnenému svetlu na dlhšiu dobu, ak ho práve nepoužívate.

23 RIEŠENIE PROBLÉMOV

- Problém: počas tréningu pociťujete jemné prešmykovanie kolesa.
 - Riešenie: prevodový remeň sa možno trochu uvoľnil. Kontaktujte spoločnosť Elite pre informácie o ďalšom postupe. POZOR: nesnažte sa sami dotiahnuť prevodový remeň, môže to viesť k prerhnutiu remeňa. V prípade prerhnutia remeňa je nutné poslať valec na opravu do spoločnosti Elite alebo jedného z jeho centier.
- Problém: uvedená rýchlosť je príliš vysoká (aj viac než 100 km/h).
 - Riešenie: Pravdepodobne prišlo k nesprávnemu nastaveniu obvodu valca na používanom zariadení. Suito zasiela tréningové údaje podľa rôznych protokolov. Jeden z nich je protokol používaný snímačmi rýchlosti. Ak zariadenie používané na zobrazenie rýchlosti používa uvedený protokol, potom je potrebné zmeniť nastavený obvod kolesa. Je dôležité nastaviť hodnotu obvodu kolesa na reálnu hodnotu kolesa deleno 24,8. Príklad: ak je obvod kolesa 2095 mm, potom sa hodnota obvodu, ktorú treba vložiť, rovná 2095 / 24,8 = 84 mm.
- Problém: zariadenie Suito sa nedokáže pripojiť k periférnemu zariadeniu.
 - Riešenie: skúste reštartovať zariadenie/telefón/tablet/počítač. Pred pripojením reštartujte aj valec.

- Problém: bicykel nie je v úplne vertikálnej polohe.

Riešenie: Najskôr si overte, či je rýchlopínač dobre zablokovaný. Následne skúste uvoľniť a silno zatlačiť rám, aby ste skontrolovali, či bol rýchlopínač správne vložený do dvoch vidlic na oboch stranách.

Nakoniec skúste nastaviť dve externé nožičky. Odkrúťte danú nožičku, aby ste ju mohli zdvihnúť vyššie.

24 BALENIE

- Ak je potrebné trenážer prenášať, je dôležité starostlivo ho zabaliť.
- Odpojte kábel nabíjačky od trenážera Suito;
- zabalte trenážer Suito do originálnej krabice. Počas prepravy sú balíky často vystavované zlému zaobchádzaniu a veľmi silným nárazom, preto neadekvátne balenie môže

viest k trvalému poškodeniu trénažéra. Na tento typ poškodenia sa nevzťahuje záruka.

Poznámka: pred odoslaním trénažéru alebo iného pomocného komponentu, sa vždy najskôr obráťte na spoločnosť Elite alebo distribútora.

Všetky položky prijaté bez predchádzajúcej dohody budú zamietnuté.

25_AUTORSKÉ PRÁVA

Žiadna časť tohto návodu nesmie byť reprodukována alebo pozmeňovaná bez písomného súhlasu spoločnosti Elite S.r.l.

Softvér Elite Suito a príslušné kódy sú majetkom spoločnosti Elite S.r.l.

26_ÚPRAVY VÝROBKOV

Spoločnosť ELITE si aj v závislosti od technickej aktualizácie vyhradzuje právo vykonať úpravy výrobkov alebo zmeniť ich technické vlastnosti bez toho, aby o tom vopred upovedomila Klienta v rámci upozornenia alebo predchádzajúceho oznámenia, týkajúce sa:

- úprav, ktoré nemajú negatívny vplyv na nastavenia výrobu;
- úprav, ktoré sú potrebné pre naplnenie alebo vylepšenie technických vlastností výrobu;
- úprav, ktoré sú potrebné v zmysle dodržiavania platných právnych predpisov a regulačných opatrení.

Spoločnosť ELITE si okrem toho vyhradzuje právo na poskytovanie výrobkov s uvedenými vylepšeniami bez toho, aby sa zaviazala alebo prevzala zodpovednosť za vykonanie uvedených úprav na predtým zakúpených výrobkoch, pričom si zároveň vyhradzuje právo na zmenu cien a dostupnosti modelov podľa podmienok na trhu, dostupnosti komponentov a z iných obchodných dôvodov.

27_PREHLÁSENIE

Spoločnosť Elite S.r.l. nie je zodpovedná za žiadne dočasné ani trvalé poškodenie fyzického zdravia užívateľa, či už priamo alebo nepriamo, v dôsledku používania trénažéru.

28_INFORMÁCIE O LIKVIDÁCIÍ PRODUKTU

1) V RÁMCI EURÓPSKEJ ÚNIE

Tento produkt je v súlade s Európskymi smernicami 2002/95/CE, 2002/96/CE a 2003/108/CE.



Symbol prečiarknutej smetnej nádoby uvedený na zariadení alebo na obale znamená, že na konci jeho životnosti musí byť výrobok zbieraný oddelene

od ostatných odpadov.

Preto musí používateľ na konci životnosti výrobku odovzdať zariadenie do príslušného strediska pre diferencovaný zber

elektronického a elektrotechnického odpadu alebo ho vrátiť predajcovi pri nákupe nového produktu ekvivalentného typu.

Zodpovedajúci diferencovaný zber pre následné odoslanie zlikvidovaného zariadenia na recykláciu, úpravu a ekologickú likvidáciu môže pomôcť predchádzať možným negatívnym dôsledkom pre životné prostredie a zdravie ľudí a uprednostňuje opätovné použitie a/alebo recykláciu materiálov, z ktorých je zariadenie vyrobené.

Nesprávne značkovanie výrobu používateľom môže zahŕňať sankcie, ktoré sú stanovené platnými právnymi predpismi.

2) V NEČLENSKÝCH KRAJINÁCH

Ak chcete tento výrobok zlikvidovať, obráťte sa na miestne orgány s požiadavkou, aký spôsob likvidácie sa na výrobok vzťahuje.

Technická podpora: support.elite-it.com

**Dichiarazione di conformità / Declaration of conformity / Déclaration de conformité
Konformitätserklärung / Declaración de Conformidad / Verklaring van Overeenstemming**

Il sottoscritto, dichiara che il prodotto / I hereby declare that the product / Le soussigné déclare que le produit / Der Unterzeichnete erklärt, dass das Produkt / El abajo firmante declara que el producto / Ondergetekende verklaart dat het product

Descrizione / Description / Description / Beschreibung / Descripción / Beschrijving :

Rullo di allenamento / Hometrainer / Rouleau d'entraînement / Rollentrainer / Rodillo de entrenamiento / Trainingsrol

Modello / Model / Modèle / Modell / Modelo / Model: Suito

Marca / Trademark / Marque / Marke / Marcas / Handelsmerk: Elite

È conforme a tutte le norme tecniche relative al prodotto entro il campo di applicabilità delle Direttive Comunitarie 2014/35/UE e 2014/30/EU:

Satisfies all the technical regulations applicable to the product within the scope of Council Directives 2014/35/UE and 2014/30/EU:

Est conforme à toutes les normes techniques concernant le produit dans le domaine d'applicabilité des Directives Communautaires 2014/35/EU et 2014/30/EU:

Allen das Produkt betreffenden technischen Normen innerhalb des Anwendungsgebiets der EG-Richtlinien 2014/35/EU und 2014/30/EU entspricht:

Es conforme a todas las normas técnicas relativas al producto en el campo de aplicabilidad de las Directivas Comunitarias 2014/35/EU y 2014/30/EU:

In overeenstemming is met alle technische normen met betrekking tot het product binnen het toepassingsgebied van de Communautaire Richtlijnen 2014/35/EU en 2014/30/EU:

EN 300 328 V.1.9.1 clause 5.3.10; 5.3.11

EN 62479:2010

EN 61000-6-1:2007; EN 61000-6-3:2007/A1:2011;

EN 301 489-1 V1.9.2; EN 301 489-17 V2.2.1

EN 60335-1: 2012 + AC:2014 + A11:2014

EN 62233:2008

Sono state eseguite tutte le necessarie prove di radiofrequenza. / All essential radio test suites have been carried out.

Tous les essais nécessaires de radiofréquence ont été effectués. / Alle erforderlichen Funkfrequenzproben wurden ausgeführt.

Han sido realizadas todas las necesarias pruebas de radiofrecuencia. / Alle nodige radiofrequentieproeven zijn uitgevoerd.

COSTRUTTORE o RAPPRESENTANTE AUTORIZZATO:

MANUFACTURER or AUTHORISED REPRESENTATIVE:

CONSTRUCTEUR ou REPRESENTANT AUTORISÉ:

HERSTELLER oder AUTORISIERTER VERTRETER:

FABRICANTE o REPRESENTANTE AUTORIZADO:

FABRIKANT of GEVOLMACHTIGDE VERTEGENWOORDIGER:

ELITE S.R.L.

VIA FORNACI, 4 - 35014

FONTANIVA - PADOVA

ITALY

Questa dichiarazione viene emessa sotto la sola responsabilità del costruttore e, se applicabile, del suo rappresentante autorizzato.

This declaration is issued under the sole responsibility of the manufacturer and, if applicable, his authorized representative.

Cette déclaration est rédigée sous la seule responsabilité du constructeur et, si applicable, de son représentant autorisé.

Diese Erklärung wird unter der ausschließlichen Verantwortlichkeit des Herstellers und, falls anwendbar, seines autorisierten Vertreters ausgestellt.

Esta declaración es emitida bajo la sola responsabilidad del fabricante y, si aplicable, de su representante autorizado.

Deze verklaring wordt geheel onder verantwoordelijkheid van de fabrikant en indien van toepassing van diens gevolmachtigde vertegenwoordiger afgegeven.



Giulio Bertolo, CEO

Nome e posizione / Name and title

Nom et titre / Name und Titel

Nombre y cargo / Naam en de titel

Fontaniva, 25/05/2020

Luogo, data di emissione / Place, date of issue /

Lieu, date de délivrance / Ort, Datum der Ausstellung /

Lugar, fecha de expedición / Plaats, datum van afgifte

ELITE

**Prohlášení o Shodě / Overensstemmelseserklæring / 適合宣言書 / 적합성 선언
Deklaracja zgodno ci / Declaração de Conformidade / Vyhlasenie o zhode / 一致性声明**

Tímto prohlašuji, že tento produkt / Undertegnede erklærer, at produktet / 本製品 / 본인은 이로써 다음 제품이 / Niniejszym oświadczam, że produkt / O abaixo assinado, declara que o produto / Тýmто выхласую, же вырбк / 我在此声明, 本产品

Popis / Beskrivelse / 説明 / 설명 / Opis / Descrição / Popis / 描述:

Trenažer / Cykeltræner / ホームトレーナー / 홈트레이너 / Trenažer / Rolo de treinamento / Domáci trenažer / 家用训练器

Model / Model / 모델 / 모델 / Model / Modelo / Model / 型号: Suito

Výrobce / Mærke / 商標 / 상표 / Znak towarowy / Marca / Ochranná známka / 商標 : Elite

Spĺňuje všechny technické předpisy vztahující se k výrobkům v oblasti působnosti směrnic 2014/35/UE a 2014/30/EU:

Opfylder alle de tekniske forskrifter for varen inden for området af anvendeligheden af EU-direktiverne 2014/35/UE og 2014/30/EU

は、理事会指令 2014/35/UE および 2014/30/EU の範囲内で、製品に適用されるすべての技術規制を満たしています。

Council Directive 2014/35/UE, 2014/30/EU の 범위 내에서 제품에 적용되는 다음 기술 규정을 모두 준수한다고 선언합니다.

Spełnia wszystkie techniczne wymogi dotyczące produktu w ramach dyrektyw unijnych: 2014/35/UE i 2014/30/EU:

Atende a todas as normas técnicas relativas ao produto dentro do campo de aplicabilidade das Diretivas Comunitárias 2014/35/UE e 2014/30/EU:

Spĺňa všetky technické predpisy platné pre výrobok v zmysle smerníc Rady 2014/35/UE a 2014/30/EU:

満足歐洲理事会指令 2014/35/UE 和 2014/30/EU 范围内所有适用于本产品的技术法规:

EN 300 328 V.1.9.1 clause 5.3.10; 5.3.11

EN 62479:2010

EN 61000-6-1:2007; EN 61000-6-3:2007/A1:2011;

EN 301 489-1 V1.9.2; EN 301 489-17 V2.2.1

EN 60335-1:2012 + AC:2014 + A11:2014

EN 62233:2008

Veškeré základní rádiové testy byly provedeny. / Alle de nødvendige tests for radio-frekvens er blevet udført. / すべての必須の無線テストスイツ実施済。/ 일련의 모든 필수 무선 테스트가 실시되었습니다. / Wszystkie niezbędne testy radiowe zostały przeprowadzone. / Foram realizadas todas as provas necessárias de radiofrequência. / Boli vykonané všetky nevyhnutné rádiové testy. / 已执行所有必要的无线电测试集。

VÝROBCE NEBO ZPLNOMOCNĚNÝ ZÁSTUPCE:

FABRIKANTEN ELLER DENNES REPRÆSENTANT:

製造者または正式代表者:

제조업체 또는 공인 대리점:

PRODUCENT lub AUTORYZOWANY PRZEDSTAWICIEL:

FABRICANTE ou REPRESENTANTE AUTORIZADO:

VÝROBCA alebo OPRÁVNENÝ ZÁSTUPCA:

制造商或授权代表:

ELITE S.R.L.

VIA FORNACI, 4 - 35014

FONTANIVA - PADOVA

ITALY

Toto prohlášení se vydává na výhradní odpovědnost výrobce a případně jeho zplnomocněného zástupce:

Denne erklæring er udstedt under ansvar af fabrikanten og, hvis det er relevant, dennes repræsentant.

本宣言書は、製造者と、該当する場合は、製造者の正式代表者の唯一の責任において発行されます。

본 선언문은 제조업체와 해당될 경우 공인 대리점의 전적인 책임 하에 발행되었습니다.

Niniejsza deklaracja została wydana na wyłączną odpowiedzialność producenta i, w stosownych przypadkach, jego upoważnionego przedstawiciela.

Esta declaração é emitida sob a única responsabilidade do fabricante e, se aplicável, do seu representante autorizado.

Toto vyhlásenie sa vydáva výlučne na zodpovednosť výrobcu, prípadne jeho zplnomocneného zástupcu.

本声明在制造商及(适用时)其授权代表承担全部责任的条件下发布。

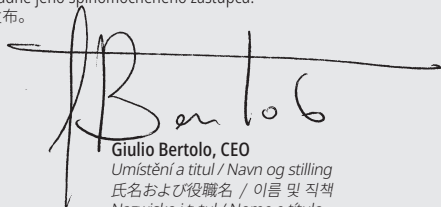

Giulio Bertolo, CEO

Umístění a titul / Navn og stilling

氏名および役職名 / 이름 및 직책

Nazwisko i tytuł / Nome e titolo

Meno a titul / 姓名和职称

Fontaniva, 25/05/2020

Místo a datum vydání / Sted og dato for udstedelsen

宣言地、発行日 / 발행 장소, 날짜

Miejsce, data wydania / Local, data de emissão

Miesto, dátum vydania / 发布地点、日期

保修 中文

- 1.依据 02/02/2002 第 24 号法律以及 CE 指令 1999/44, ELITE s.r.l. 保证其产品以及组件自购买之日起可使用两 (2) 年。
- 2.对于不可归责于制造商之原因而引起的缺陷, 保修无效, 比如使用产品时出现疏忽或粗心、碰撞、由非授权人员执行维护、运输导致的损坏、正常磨损。此外, 在不当使用产品以及不当遵循说明 (尤其是 ELITE s.r.l. 提供的安装和使用相关注意事项) 的情况下, 保修同样无效, 若出现此情况, 则在任何情形下, 对于最终导致的直接或间接损坏, ELITE s.r.l. 概不负责。
- 3.若工厂或其某个授权服务中心已维修或更换产品, 则对于运输过程中出现的任何损失或损坏, ELITE s.r.l. 概不负责。
- 4.为利用保修服务, 用户需仔细填写“客户协助卡”中的所有部分, 而且需随附财务收据或其它由卖家开具的文件 (包含卖家名称以及最终返回产品的销售日期)。如果此类文件不齐全, 则保修无效。
- 5.购买者在“客户协助卡”上提供的所有信息将依据 31/12/1996 第 675 号法律规定进行处理。
- 6.若除产品随附的文档外还提供有产品本身的技术图纸, 则通过写下对应的编号表明缺陷或故障部件。“客户协助卡”上需附上图纸。
- 7.ELITE s.r.l. 保留对其产品进行技术以及美学修改的权利, 恕不另行通知。

ZÁRUKA ČESKY

1. V souladu se zákonem č. 24 z 02/02/2002 a směrnice CE 1999/44, ELITE s.r.l. ručí za její produkty a komponenty po dobu používání dvou (2) let od data nákupu.
2. Záruku nelze uplatnit na vady způsobené z důvodů, které nejsou k tíži výrobce, jako je nedbalost či nepozornost při používání výrobku, nárazy, údržba prováděna nekompetentními osobami, škody způsobené dopravcem, či běžné opotřebení. Záruka zaniká v případě neodborného používání tohoto výrobku, nedodržování pokynů pro instalaci popsanych v návodu.
3. V případě opravovaného nebo vyměněného produktu prováděného výrobcem, nebo autorizovaným servisem, Elite S.r.l. není zodpovědná za ztrátu, nebo poškození během přepravy.
4. Chcete-li využít záručního servisu, je nutné pečlivě vyplnit všechny části v “Zákaznické asistenční kartě”, která musí být předložena spolu se stvrzenkou, nebo jiným dokladem vydaným prodávajícím, který nese jméno prodávajícího a datum prodeje a název produktu. Záruka je neplatná v případě, že jeden z těchto dokumentů chybí.
5. S veškerými informacemi obsaženými na „Zákaznické asistenční kartě“ bude nakládáno v souladu s pravidly stanovenými zákonem č. 675 31/12/1996.

6. V případě, že je spolu s dokumentací dodáván také technický výkres, který obsahuje vadný komponent, je nutné tento výkres připojit k „Zákaznické asistenční kartě“.

7. ELITE s.r.l. vyhrazuje právo uplatnit technické a estetické úpravy svých produktů bez povinnosti předchozího upozornění.

GARANTI DANSK

- 1.1 henhold til bekendtgørelse nr. 24 af 02/02/2002 og DIREKTIV EF 1999/44, giver ELITE s.r.l. garanti for sine produkter og de anvendte materialer i en periode på to (2) år fra købsdatoen.
- 2.Udenfor garanti: For andre årsager end dem der kan tilskrives fabrikanten, såsom uagtsomhed eller skodesløs brug, stød, vedligeholdelse udført af ikke autoriserede personer, transportskader, normal slitage. Desuden udelukkes fra garantien: Upassende brug, forskellig fra det formål, som produktet er udviklet til og installation af samme, der ikke overholder instruktionerne fra ELITE s.r.l., for hvilke, producenten frasiger sig ethvert ansvar for eventuelle skader, der måtte opstå direkte eller indirekte som følge af ovenstående.
- 3.For produkter der repareres eller udskiftes på fabrikken eller på en af producentens servicecentre, er ELITE s.r.l. ikke ansvarlig for bortkomne produktet eller skader, der måtte forekomme under transporten af samme.
- 4.For at opnå service uden garantiperioden, skal “KUNDESERVICEKORTET” udfyldes grundigt og i alle dets dele og sendes, sammen med en kopi af kvitteringen eller anden form for dokumentation udstedt af sælger med angivelse af dennes navn og datoen, hvor salget blev foretaget. Hvis en af disse dokumenter mangler, er produktet kan garantien ikke gøres gældende.
- 5.Alle personfølsomme oplysninger, som kunden angiver på “KUNDESERVICEKORTET” vil blive behandlet i henhold til lov 31/12/1996 nr. 675.
- 6.Hvis der, i den dokumentation der er vedlagt produktet, findes en tegning med designet af det pågældende produkt, skal det defekte eller dårligt fungerende sted på produktet, der er genstand for klagen, angives ved at markere nummeret på tegningen med et kryds. Vedlæg tegningen til “KUNDESERVICEKORTET”.
- 7.Elite s.r.l. forbeholder sig ret til at foretage tekniske og æstetiske ændringer sine produkter uden forudgående varsel.

GARANTIE DEUTSCH

- 1.Firma ELITE srl garantiert - gemäß Gesetzesverordnung Nr. 24 vom 02.02.2002 und EG-Richtlinie 1999/44- das eigene Produkt und die für die Herstellung desselben verwendeten Materialien für einen Zeitraum von zwei Jahren ab Anschaffungsdatum.

2. Von dem Garantieanspruch ausgeschlossen sind Schäden, die dem Hersteller nicht zuzuschreiben sind, wie z. B. Fahrlässigkeit und Nachlässigkeit bei der Bedienung und unsachgemässe Behandlung; Schäden, die durch Stösse verursacht werden oder infolge von Wartungsarbeiten auftreten, die von nicht autorisiertem Personal durchgeführt wurden; Transportschäden; normaler Verschleiss. Der Gewährleistungsanspruch verfällt, wenn der Einsatz des Produktes nicht dem Zwecke dient, wofür es hergestellt wurde, und dessen Installation nicht gemäss den Anleitungen von ELITE srl durchgeführt wurde, wofür in jedem Falle jegliche Verantwortung für eventuelle Schäden, die direkt oder indirekt entstehen könnten, abgelehnt wird.

3. ELITE srl ist für den Verlust oder die Beschädigung der Produkte während des Transportes zur Herstellerfirma oder zu einer von ihr eingerichteten Kundendienststelle, wo die Produkte repariert bzw. ersetzt werden, nicht verantwortlich.

4. Die Garantie darf nur beansprucht werden, wenn die "KUNDENDIENSTKARTE" sorgfältig in allen ihren Teilen ausgefüllt und der eventuellen Retourware beigegeben wird – zusammen mit dem Kassabeleg, der Rechnung oder sonstiger Quittung, die vom Verkäufer ausgestellt wurde (darauf müssen Name und Anschrift des Verkäufers sowie das Anschaffungsdatum klar ersichtlich sein). Fehlt eines der hier angeführten Dokumente, verfällt der Garantieanspruch.

5. Alle vom Konsumenten auf der "Kundendienstkarte" angeführten Informationen werden laut den im Gesetz Nr. 675 vom 31.12.1996 festgeschriebenen Normen behandelt.

6. Für den Fall, daß die dem Produkt beiliegende Dokumentation eine Zeichnung des Produktes umfasst, sind die fehlerhaften oder nicht funktionierenden Bestandteile, die Gegenstand der Reklamation sind, zu kennzeichnen, indem die nummerierten Kreise auf der Zeichnung entsprechend angekreuzt werden. Die Zeichnung ist dann der "KUNDENDIENSTKARTE" beigegeben.

7. ELITE srl behält sich das Recht vor, die eigenen Produkte - ohne Vorankündigung - technisch und optisch zu verbessern.

WARRANTY ENGLISH

1. In accordance with the law no. 24 of 02/02/2002 and CE directive 1999/44, ELITE s.r.l. guarantees its products and the components used for a period of two (2) years from the date of purchase.

2. Warranty is void for defects caused by reasons not chargeable to the manufacturer such as negligence or carelessness whilst using the product, impacts, maintenance done by non-authorized personnel, damage caused by transportation, normal wear. Additionally, warranty is void in

case of improper use of the product, wrong observation of instruction, especially the notice concerning installation and use supplied by ELITE s.r.l. for which in any case it is not responsible for eventual direct or indirect damages.

3. In case of repaired or replaced product done by the Factory or in one of its authorized Service Centers, ELITE s.r.l. is not responsible for any loss or damage during transportation.

4. To take advantage of the warranty service it is necessary to carefully fill in all its parts the "CUSTOMER ASSISTANCE CARD" which needs to accompany, along with the fiscal receipt or other document issued by the Seller which bears the name of the Seller and date selling, the eventual returned product. Warranty is void in case one of these documents are missing.

5. All the information supplied by the Purchaser on the "CUSTOMER ASSISTANCE CARD" will be handled in accordance with the rules of the law no. 675 of 31/12/1996.

6. In case there is, along with the documentation supplied with the product, a technical drawing of the product itself, indicate the defective or malfunctioning part by signing on the correspondant number. The drawing needs to be attached to the "CUSTOMER ASSISTANCE CARD".

7. ELITE s.r.l. reserves the right to apply technical and aesthetic modifications to its products without obligation of notice.

GARANTIA ESPAÑOL

1. De acuerdo con el DL nº 24 de fecha 02/02/2002 y con la directiva CE 1999/44, ELITE s.r.l. garantiza el propio producto y los materiales empleados por un periodo de dos (2) años a partir de la fecha de compra.

2. Anulación de la garantía: Por causas ajenas no imputables al fabricante tales como negligencia y mal trato durante el uso, robo, mantenimiento efectuado por personal no autorizado, daños de transporte, desgaste normal, etc. Además, la garantía queda anulada por una utilización diferente de aquella para la que el producto ha sido concebido y por la instalación y montaje del mismo no siguiendo las instrucciones

suministradas por Elite s.r.l. por lo que en cada caso se declina todo tipo de responsabilidad para eventuales daños que directa o indirectamente pudieran derivarse.

3. Para los productos reparados o sustituidos por la Casa Constructora o en alguno de sus Centros de Asistencia, Elite s.r.l. no es responsable de eventuales desperfectos o daños originados durante el transporte de los mismos.

4. Para hacer uso del servicio de garantía es necesario cumplimentar atentamente y en su totalidad la "CARTA DE ASISTENCIA AL CLIENTE" y de adjuntarla al producto, junto a una copia de la factura u otro documento justificativo

emitido por el vendedor en el que se haga constar el nombre y dirección del mismo así como la fecha en la cual ha sido efectuada la venta.

5. Todas las informaciones suministradas por el consumidor e indicadas en la "Carta de Asistencia al cliente" serán tratadas conforme a la normativa incluida en la ley 31/12/1996 nº 675.

6. Cuando, entre la documentación que acompañe al producto, esté presente un diseño del mismo, indicar las partes defectuosas o mal funcionantes motivo de la reclamación, marcando con una cruz los cuadros numerados presentes en el diseño. Adjuntar por tanto el diseño a la "CARTA DE ASISTENCIA LA CLIENTE".

7. Elite s.r.l. se reserva el derecho de aportar modificaciones técnicas y de diseño a sus productos sin previo aviso.

GARANTIE FRANÇAIS

1. Dans le respect des normatives de la Communauté Européennes, ELITE s.r.l. garantit les propres produits et les matériaux employés pour une période de deux ans (2) à partir de la date d'achat de celui-ci.

2. Exclusions de la garantie: les défauts des produits ELITE S.r.l. créés par des causes diverses de celles imputables au constructeur, comme par exemple la négligence ou le mauvais traitement du produit durant son utilisation, chocs, opérations de manutention effectuées par des personnes non autorisées, transport, usure normale. Déterminent également l'exclusion de la garantie : l'utilisation non appropriée à la destination pour laquelle le produit a été réalisé et une installation non conforme aux instructions fournies par ELITE s.r.l., et pour lesquels de toute manière, l'on décline toute responsabilité pour d'éventuels dommages qui peuvent en dériver directement ou indirectement.

3. Pour les produits réparés ou remplacés par le fabricant ou par un de ses Centres d'Assistance, ELITE s.r.l. n'est pas responsable n'est de pertes éventuelles ou dommages intervenus durant le transport.

4. Pour bénéficier du service de garantie, il est nécessaire de remplir complètement et avec précision, la "BON DE GARANTIE DU CLIENT" et de le joindre au produit rendu, avec une copie du reçu de caisse ou tout autre document relâché par le vendeur, indiquant le nom de ce dernier et la date à laquelle a été effectuée la vente. L'absence de l'un de ces documents déterminera l'exclusion des conditions de garantie.

5. Toutes les informations fournies par l'utilisateur et reportées sur le « bon de garantie du client » seront traitées en plein accord avec les normes indiquées par la loi du 31/12/1996 nº675.

6. Si par hasard, dans la documentation jointe au produit rendu, était présent un dessin figurant le produit en objet, indiquer les parties défectueuses ou qui ne fonctionnent

pas bien et qui font objet de la réclamation, indiquant avec une croix les bulles numérotées présentes sur le dessin. Joindre le dessin au "BON DE GARANTIE DU CLIENT".

7. ELITE s.r.l. se réserve le droit d'apporter des modifications techniques ou esthétiques à ses propres produits sans aucune obligation de préavis.

GARANZIA ITALIANO

1. In accordo al DL n. 24, del 02/02/2002 e alla direttiva CE 1999/44, ELITE s.r.l. garantisce il proprio prodotto e i materiali impiegati per un periodo di due (2) anni dalla data di acquisto dello stesso.

2. Esclusione della garanzia: per cause diverse da quelle imputabili al costruttore, quali ad esempio negligenza o trascuratezza nell'uso, urti, manutenzioni operate da personale non autorizzato, danni di trasporto, normale usura. Determinano, inoltre, l'esclusione dalla garanzia: l'uso non appropriato allo scopo per cui è stato realizzato il prodotto e l'installazione dello stesso non conforme alle istruzioni fornite da ELITE s.r.l., per i quali, in ogni caso, si declina qualsiasi responsabilità per eventuali danni che ne possano direttamente od indirettamente derivare.

3. Per i prodotti riparati o sostituiti presso la Casa Costruttrice o presso uno dei suoi Centri Assistenza, ELITE s.r.l. non è responsabile di eventuali smarrimenti o danneggiamenti che avvengano durante il trasporto degli stessi.

4. Per usufruire del servizio di garanzia è necessario compilare attentamente, e per intero, la "CARTA DI ASSISTENZA AL CLIENTE" e di allegarla, assieme ad una copia dello scontrino fiscale o altro documento probante rilasciato dal venditore, che riporti il nominativo dello stesso e la data in cui è stata effettuata la vendita, all'eventuale reso. La mancanza di uno dei suddetti documenti determina l'esclusione dalle condizioni di garanzia.

5. Tutte le informazioni fornite dal consumatore e riportate nella "Carta di assistenza al cliente" verranno trattate in accordo alla norma di cui alla legge 31/12/1996 nº675.

6. Qualora, tra la documentazione allegata al prodotto, sia presente un disegno del prodotto in oggetto, indicare le parti difettose o malfunzionanti oggetto del reclamo contrassegnando con una croce i bollini numerati presenti sul disegno. Allegare quindi il disegno alla "CARTA DI ASSISTENZA AL CLIENTE".

7. Elite s.r.l. si riserva il diritto di apportare modifiche tecniche ed estetiche ai propri prodotti senza alcun obbligo di preavviso.

品質保証 (日本語)

日本国内のカワシマサイクルサプライ取扱製品の販売代理店(URL: goo.gl/T0qNHI)より購入されたELITE社製ホームトレーナーの品質保証およびクレームの問い合わせ、手順については、輸入元

である株式会社カワシマサイクルサプライが定める【品質保証規定】(URL: goo.gl/EyUoXP)を参照してください。

国外の販売店で購入された製品の品質保証およびクレームの問い合わせ、手順についてはお買い求めになられた販売店にご確認ください。

보증 한국어

1.2002년 2월 2일자 24호 법률과 CE 지침 1999/44에 의거하여 ELITE s.r.l.은 구입일로부터 이(2)년 동안 사용된 자사 제품과 구성품을 보증합니다.

2.제품 사용 중의 부주의 또는 태만, 충격, 허가되지 않은 자가 수행한 유지보수 작업, 운송 중 발생한 손상, 정상적인 마모 등 제조업체에 책임이 없는 이유로 발생한 결함에는 보증이 적용되지 않습니다. 또한 제품을 잘못 사용하거나 지침(특히 ELITE s.r.l.에서 제공한 설치 및 사용에 관한 고지 등)을 올바르게 따르지 않음으로 인해 이후에 발생하는 직간접적인 피해에 대한 책임이 ELITE s.r.l.에 없는 경우에도 보증이 적용되지 않습니다.

3.공장이나 자사의 공인 서비스 센터에서 제품을 수리 또는 교체하는 경우, ELITE s.r.l.은 운송 중에 발생하는 손실 또는 피해에 대해 책임 지지 않습니다.

4.보증 서비스를 이용하려면 “고객 지원 카드”의 모든 부분을 주의 깊게 작성하여 판매자가 발행하고 판매자 이름과 판매 날짜가 명시된 영수증이나 기타 증빙을 동봉하여 반환할 제품과 함께 발송해야 합니다. 이런 증빙 중 하나가 없으면 보증이 적용되지 않습니다.

5.“고객 지원 카드”에 구매자가 기입한 정보는 모두 1996년 12월 31일자 675호 법률에 의거하여 처리됩니다.

6.제품과 함께 제공된 설명서와 함께 제품 자체의 기술 도면도 있는 경우, 불량이거나 오작동하는 부품에 해당하는 번호에 서명하여 도면에 표시하십시오. 이 도면을 “고객 지원 카드”에 첨부해야 합니다.

7.ELITE s.r.l.은 고지 의무 없이 기술 및 외양을 변경할 권리를 보유합니다.

GARANTIE DUTCH

1.In overeenkomst met (rechts)artikelnr 24 van 02-02-2002 en CE richtlijnen, geeft ELITE s.r.l. garantie op haar producten en componenten voor een periode van 2 jaar vanaf het moment van aankoop.

2.Garantie geldt niet voor defecten veroorzaakt door redenen die niet balastbaar zijn aan de fabrikant, zoals nalatigheid of onzorgvuldigheid tijdens het gebruik van het product., stoten/ botsen, handelingen gedaan door niet - geautoriseerd c.q.onprofessioneel personeel, schade door transport of normale slijtage. Bovendien geldt er

geen garantie door ongeschikt gebruik van het product, gebruik van verkeerde instructie of observatie. Ook als men de gebruiksaanwijzing voor wat betreft het installeren en gebruik, aangegeven door ELITE s.r.l., niet opvolgt, wordt er in geen geval garantie gegeven aan directe of indirecte schade.

3.In geval van reparatie en/ of vervanging van onderdelen gedaan door de fabrikant, of van een van onze geautoriseerde service centers, is ELITE s.r.l. niet verantwoordelijk voor schade of verlies tijdens transport.

4.Om voor garantie in aanmerking te komen is het van groot belang om alle gegevens op de ‘CUSTOMER ASSISTANCE CARD’ in te vullen. Deze moet samen met een aankoopbon of bewijs, getekend door de verkoper met de gegevens van het product, de aankoopdatum en bedrijfsnaam verstuurd worden. Garantie is niet mogelijk bij het ontbreken van een van deze documenten.

5.Alle informatie, gegeven door de koper op de ‘CUSTOMER ASSISTANCE CARD’ wordt behandeld volgens (rechts) artikelnr. 675 van 31-12-1996.

6.In het geval er een document aanwezig is bij het product met een technische tekening, waar u een indicatie op kunt aangeven wat er defect is, moet u het corresponderende nummer aangeven. De tekening moet samen met de ‘CUSTOMER ASSISTANCE CARD’ card opgestuurd worden. 7.ELITE heeft het recht om technische en uiterlijke modificaties bij haar producten aan te brengen, zonder enige verplichte aankondiging.

GWARANCJA POLSKI

1. Zgodnie z ustawą nr 24 z dnia 2.02.2002 r. i Dyrektywą WE 1999/44 ELITE Srl. daje dwa (2) lata gwarancji od daty zakupu na swoje produkty i części.

2. Gwarancja nie pokrywa wad powstałych z przyczyn niezależnych od producenta, takich jak: zaniedbania lub nieuwaga podczas użytkowania produktu, uderzenia czy konserwacja wykonana przez nieupoważnione osoby, uszkodzenia w czasie transportu oraz normalne zużycie. Dodatkowo gwarancja traci ważność w przypadku niewłaściwego użycia produktu, niewłaściwej interpretacji instrukcji, w szczególności uwag dotyczących montażu i użytkowania dostarczonych przez ELITE Srl. Za takie ewentualne szkody bezpośrednie lub pośrednie firma nie jest w żadnym wypadku odpowiedzialna.

3. W przypadku naprawy lub wymiany produktu wykonanej przez producenta lub w jednym z autoryzowanych punktów serwisowych firma ELITE Srl nie jest odpowiedzialna za jakiegokolwiek straty lub uszkodzenia powstałe podczas transportu.

4. Aby skorzystać z serwisu gwarancyjnego, konieczne jest dokładne wypełnienie wszystkich części „KARTY POMOCY

KLIENTA", ktorú nalezy załączyc do ewentualnie zwracanego produktu wraz z paragonem lub innym dokumentem wydanym przez sprzedawcę, zawierającym nazwę sprzedającego i datę sprzedaży. Gwarancja traci ważność w przypadku braku któregokolwiek z tych dokumentów.

5. Wszystkie informacje dostarczone przez Kupującego w „KARCIE POMOCY KLIENTA” będą przetwarzane zgodnie z przepisami ustawy nr 675 z dnia 31.12.1996 r.

6. W przypadku gdy dostarczona z produktem dokumentacja zawiera rysunek techniczny produktu, nalezy wskazać wadliwe lub uszkodzone części, wypisując odpowiedni numer. Rysunek nalezy dołączyć do „KARTY POMOCY KLIENTA”.

7. ELITE Srl zastrzega sobie prawo do dokonywania technicznych i estetycznych zmian w swoich produktach bez konieczności uprzedniego powiadomienia.

GARANTIA PORTUGUÊS

1. De acordo com o DL n°24, de 02/02/2002 e diretiva CE 1999/44, ELITE s.r.l. garante o seu produto e os materiais utilizados durante um período de dois (2) anos a contar da data de compra do mesmo.

2. Exclusão da garantia: por causas não imputáveis ao fabricante, tais como, por exemplo, negligência ou imprudência na utilização, choques, manutenções realizadas por pessoal não autorizado, danos de transporte, normal desgaste. Determinam, além disso, a exclusão da garantia: o uso não apropriado para o efeito para o qual foi realizado o produto e a instalação do mesmo não conforme às instruções fornecidas pela ELITE s.r.l., para os quais, em qualquer caso, se declina qualquer responsabilidade por eventuais danos que possam resultar, direta ou indiretamente.

3. Para os produtos reparados ou substituídos no Fabricante ou junto de um dos seus centros de assistência, ELITE s.r.l. não é responsável por eventuais perdas ou danos que se realizem durante o transporte dos mesmos.

4. Para usufruir do serviço de garantia é necessário preencher atentamente, e, na totalidade, o "PAPEL DE ASSISTÊNCIA AO CLIENTE" e de anexá-lo, juntamente com uma cópia do recibo ou outro documento comprovativo emitido pelo vendedor, que indique o nome do mesmo e a data em que foi efetuada a venda, à eventual devolução. A falta de um dos referidos documentos determina a exclusão das condições de garantia.

5. Todas as informações fornecidas pelo consumidor, descritas no "Papel de assistência ao cliente" serão tratadas de acordo com a norma prevista na Lei 31/12/1996 n°675.

6. Sempre que, entre a documentação em anexo ao produto, esteja presente um desenho do produto em questão, indicar as peças defeituosas ou avariadas objeto da reclamação marcando com uma cruz as marcas numeradas presentes

no desenho. Juntar em seguida, o desenho ao "PAPEL DE ASSISTÊNCIA AO CLIENTE".

7. Elite s.r.l. reserva-se o direito de efetuar alterações técnicas e estéticas aos seus produtos sem nenhum aviso prévio.

ZÁRUKA SLOVENSKY

1. V súlade so zákonom č. 24 z 02/02/2002 a smernicou CE 1999/44, ELITE s.r.l. garantuje záruku na svoje produkty a komponenty používané počas doby dvoch (2) rokov odo dňa zakúpenia.

2. Záruka je neplatná v prípade porúch spôsobených dôvodmi, za ktoré nezodpovedá výrobca, ako je neobanlivosť alebo neopatrnosť pri používaní výrobku, nárazy, údržba vykonaná neoprávneným personálom, poškodenie spôsobené prepravou, bežné opotrebovanie. Navyše je záruka neplatná v prípade nesprávneho použitia výrobku, nesprávneho dodržiavania pokynov, najmä pokynov týkajúcich sa inštalácie a použitia dodávaných spoločnosťou ELITE s.r.l. za ktoré v žiadnom prípade nenesie zodpovednosť za prípadné priame alebo nepriame škody.

3. V prípade opravy alebo výmeny produktu, ktorá bola vykonaná vo výrobnjej továrni alebo v niektorom z autorizovaných servisných stredísk, spoločnosť ELITE s.r.l. nie je zodpovedná za akúkoľvek stratu alebo poškodenie počas prepravy.

4. Na využitie záručného servisu je potrebné starostlivo vyplniť všetky časti "ZÁKAZNÍCKEJ KARTY PODPORY", ku ktorej musí byť priložený daňový doklad alebo iný doklad vydaný predávajúcim, ktorý nesie meno predávajúceho a dátum predaja, prípadne vrátený produkt. Záruka je neplatná v prípade, že jeden z týchto dokumentov chýba.

5. Všetky informácie, ktoré kupujúci poskytnú na "ZÁKAZNÍCKU KARTU PODPORY", budú riešené v súlade so zákonom č. 675 z 31.12.1996.

6. V prípade, že spolu s dokumentáciou dodanou k výrobku je technický výkres samotného výrobku, označte chybnú časť popisom na príslušnom čísle. Výkres musí byť priložený k "ZÁKAZNÍCKEJ KARTE PODPORY".

7. ELITE s.r.l. si vyhradzuje právo aplikovať technické a estetické modifikácie svojich výrobkov bez povinnosti oznámenia.

Nome cliente / Name / Nom du client / Nombre cliente / Naam

Indirizzo / Address / Adresse / Dirección / Adres

Telef., Fax, e-mail

*In caso di rilievo di difetti contattare il Distributore del Vs. Paese.
In case of defect contact the distributor in your country.
Falls Sie Fehler finden, wenden Sie sich bitte an Ihren lokalen Verkäufer.
En cas de problème contacter le vendeur ou le distributeur dans votre pays.
En caso de detección de defectos contactar el Distribuidor en su País.
In geval van een defekt neem contact op de importeur.*

Nome Prodotto / Product name / Produktname / Nom du Produit / Nombre del producto / Produkt naam

Codice Prodotto / Product item code / Produktkennzeichnung / Code du Produit / Referencia del producto / Artikel nummer

Problema rilevato / Description of the defect / Fehlerbeschreibung / Problème relevé / Problema detectado / Omschrijving vande klacht

Data di Acquisto (compriata da un documento probante) / Date of purchase (with fiscal receipt as proof of purchase) / Kaufdatum (Einkaufsbeleg vorlegen) / Date d'achat (démontrée par un document probant) / Fecha de compra (demostrada mediante documento) / Aankoopdatum, (met bewijs van aankoop)

Data di Produzione (presente sull'articolo) / Date of Production (present on the item) / Herstellungsdatum (ist auf dem Artikel angegeben) / Date de production (présente sur l'article) / Fecha de fabricación (presente en el producto) / Produktiedatum (aanwezig op het artikel)

Nome del Dettagliante / Distributore (presente nell'etichetta dell'imballo originale) / Name of the retailer / Distributor (present on the original carton label) / Name des Händlers / Vertriebes (wie auf Garantiekarte vermerkt) / Nom du détaillant / distributeur (présent dans l'étiquette de l'emballage original) / Nombre del Detallista / Distribuidor (presente en la etiqueta del embalaje original) / Naam van de dealer / importeur (aangegeven op de originele verpakking)

Suito 05/2020

ELITE
CARTA DI ASSISTENZA AL CLIENTE
WARRANTY CARD
GARANTIE - KARTE
CARTE DE GARANTIE
CARTA DE ASISTENCIA AL CLIENTE
GARANTIE KAART

Jméno klienta/Kundens navn/ 氏名 / 이름

Adresa/Adresse/ 住所 / 주소

Telefon, Fax, E-mail/Telefon, fax, e-mail/ 電話番号, FAX, Eメールアドレス / 전화, 팩스, 이메일

**V případě zjištění defektů kontaktujte distributora Vaší země.
I tilfælde af påvisning af fejl skal der tages kontakt til forhandleren i brugslandet.
不具合が発生した場合は、お住まいの国の販売店にご連絡ください。
제품이 불량인 경우 해당 국가의 유통업체에 문의하십시오.**

Název výrobku/Produktnavn/ 製品名 / 제품 이름

Kód výrobku/Produktkode/ 製品の品目コード / 제품 품목 코드

Zjištěný problém/Problem med produktet/ 欠陥についての説明 / 불량에 대한 설명

Datum koupě (potvrzené dokladem)/Købsdato (bevist af et dokument) / 購入日 (購入証明としての領収書付き) / 구입일(영수증을 구매 증빙으로 제공)

Datum výroby (přítomné na výrobku)/Produktion dato (angivet på produktet) / 生産年月日 (品目上に記載) / 제조일(물품에 표시됨)

Jméno prodejce/distributora (přítomné na etiketě originálního obalu)/Navn på forhandler/distributor (angivet på etiketten på den originale emballage) / 小売業者/配送業者名 (出荷時の段ボールラベルに記載) / 판매처/유통업체 이름 (원래 상자 라벨에 표시됨)

Suito 05/2020

ELITE
LIST SERVISU PRO ZÁKAZNÍKA
KUNDESERVICEKORT
保証カード
보증 카드

SUITO 0191001

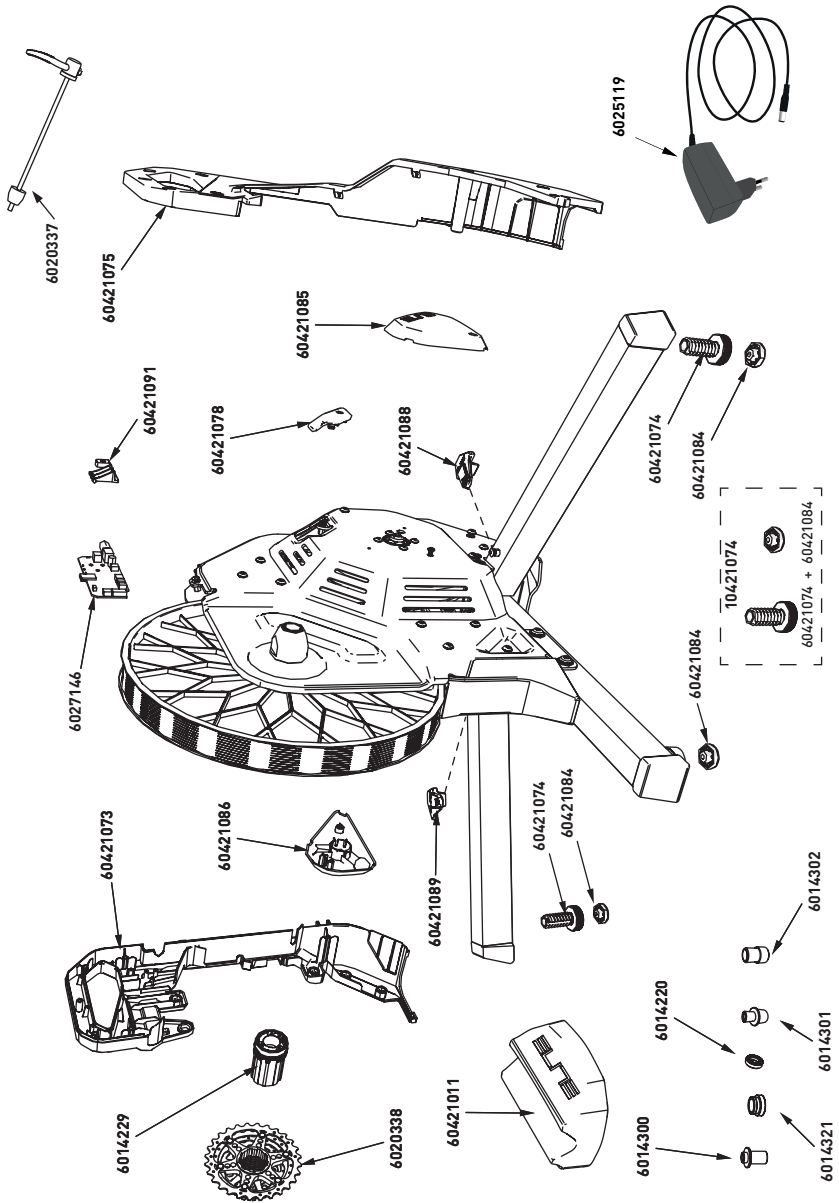

SUITO 0191001AR

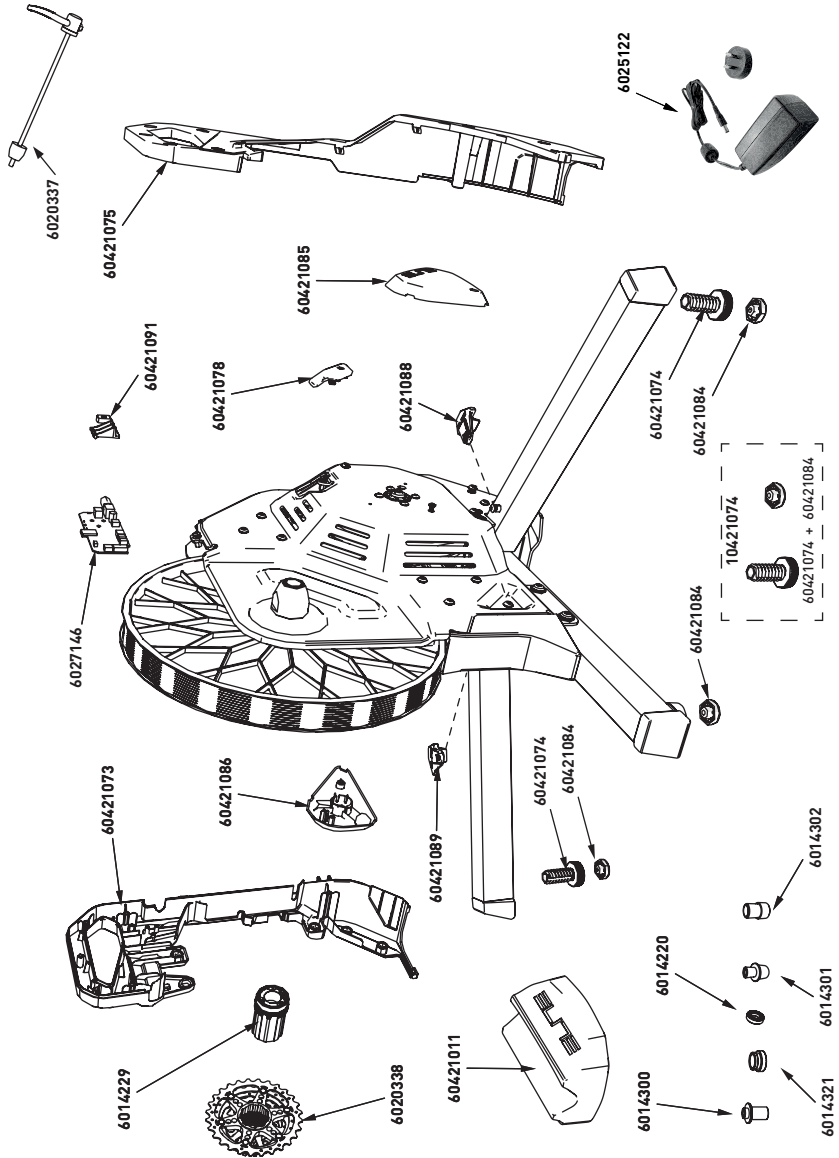

SUITO 0191001C

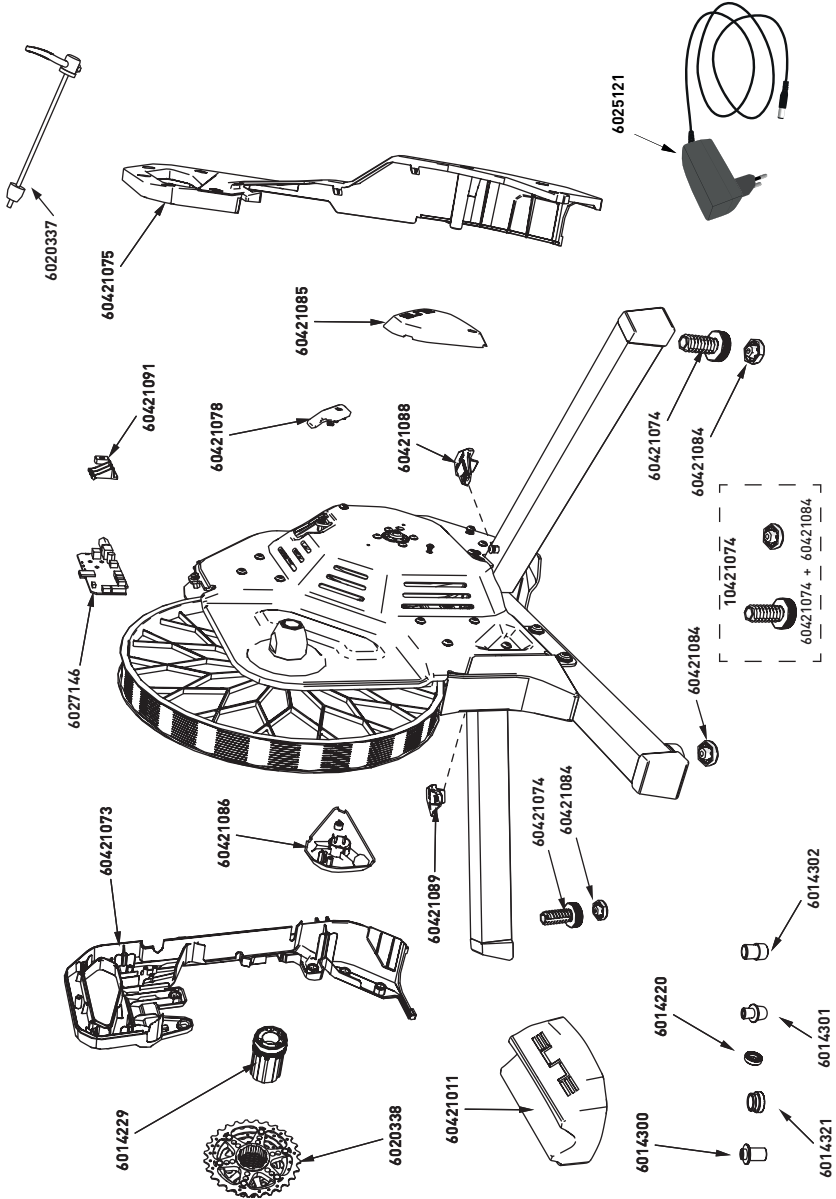

SUITO 0191001EXUE / 0191001K / 0191001TW

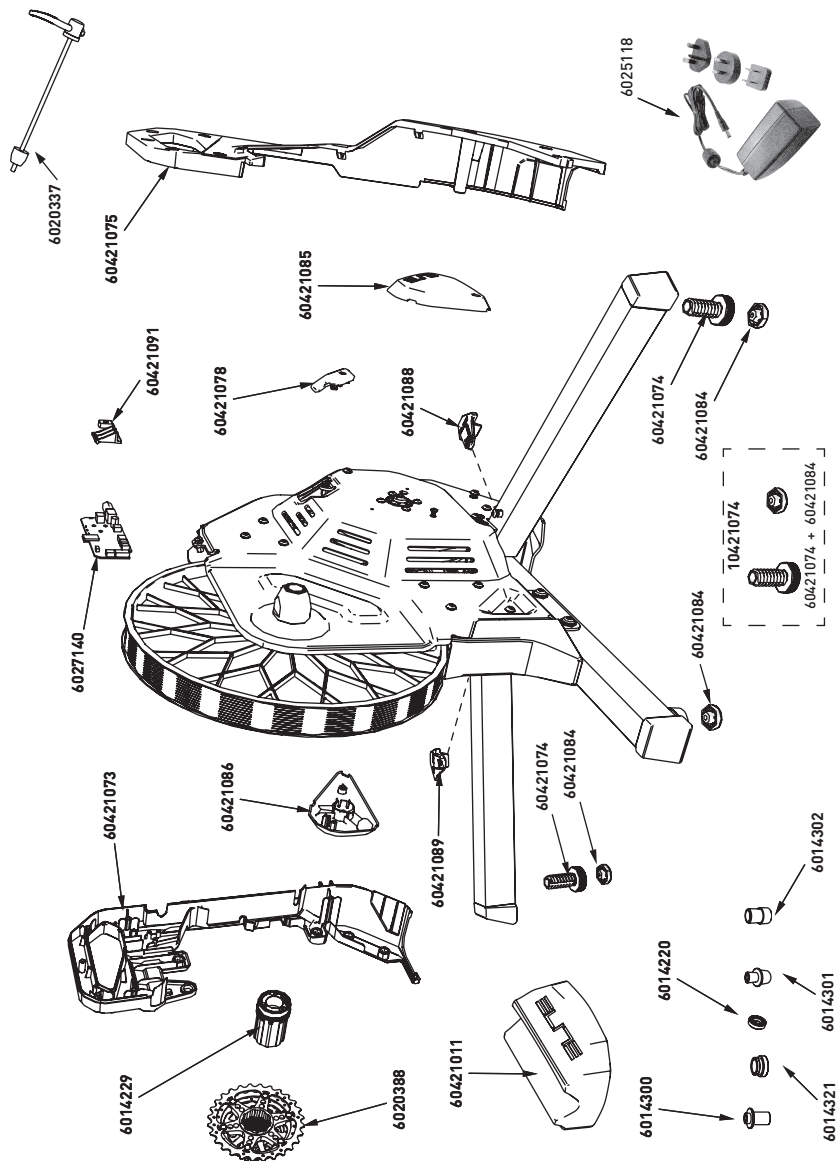

SUITO 0191002C

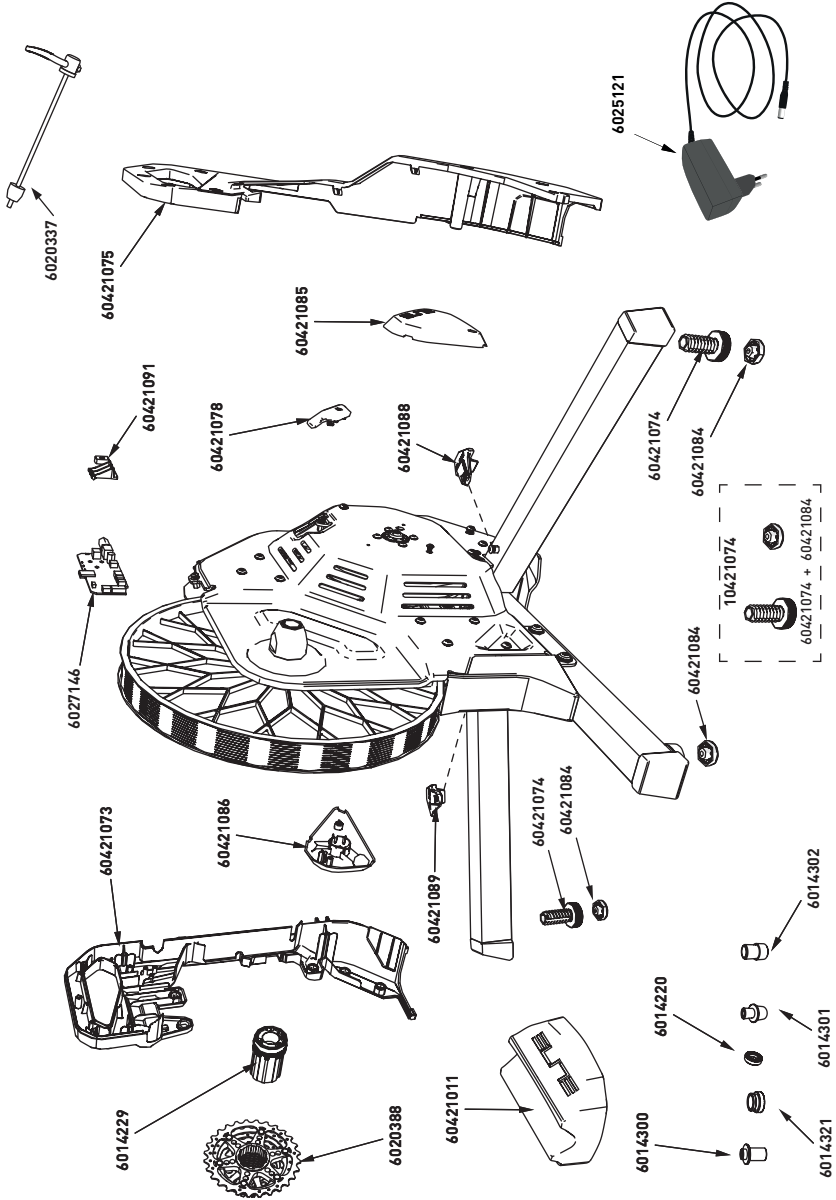

ELITE

CHANGE YOUR RIDE



ELITE S.R.L.

VIA FORNACI, 4
35014 FONTANIVA
PADOVA - ITALY

ELITE-IT.COM

